

801 D4

802 D4

803 D4

Welcome and thank you for choosing

Bowers & Wilkins. Our founder, John Bowers, believed that imaginative design, innovative engineering and advanced technology were keys that could unlock the enjoyment of audio in the home. His belief is one that we continue to share and inspires every product we design.

The 800 Series Diamond is the world's most advanced range of loudspeakers. Each model benefits from thoughtful installation, so we would suggest that you take some time to read this manual before you begin the installation process. **Continue to page 4 →**

Bienvenido a Bowers & Wilkins. Gracias por elegir

Bowers & Wilkins. John Bowers, nuestro fundador, estaba firmemente convencido de que el diseño imaginativo, la ingeniería innovadora y la tecnología avanzada eran las claves a la hora de llevar el disfrute del sonido a la intimidad del hogar. Una creencia que seguimos compartiendo y que inspira todos y cada uno de los productos que diseñamos.

La Serie Diamond 800 es la gama de cajas acústicas más avanzada del mundo. Cada uno de los modelos que la constituyen se beneficiará de una instalación a conciencia, por lo que le sugerimos que antes de llevarla a cabo se tome su tiempo para leer este manual.

Continúa en la página 19 →

Welkom en dank u voor het kiezen van Bowers & Wilkins.

Onze oprichter John Bowers, was ervan overtuigd dat een fantasievol ontwerp, innovatieve techniek en moderne technologie de sleutels vormden tot muziekbeleving thuis. Het is deze overtuiging waar we nog steeds van uitgaan en die de inspiratie vormt voor elk product dat we ontwerpen.

De 800 Serie Diamond is 's werelds meest geavanceerde model luidsprekers. Elk model is voorzien van een slimme installatiemethode en daarom raden we u aan dat u de tijd neemt om deze handleiding te lezen voordat u aan het installeren begint. **Lees verder op pagina 34 →**

Bienvenue et merci d'avoir choisi Bowers et

Wilkins. Lorsque John Bowers a créé sa société, il savait déjà qu'un design imaginatif, une conception innovante et une technologie avancée seraient les clés du plaisir de l'écoute de la musique à domicile. C'est cette philosophie qui, aujourd'hui, continue de nous inspirer pour la conception de chaque nouvel appareil.

La 800 Series Diamond est la gamme d'enceinte acoustique la plus avancée au monde. Chaque modèle bénéficiera d'une mise en œuvre soignée, aussi nous vous suggérons de prendre le temps de lire ce manuel avant d'en commencer l'installation. **Suite page 9 →**

Bem-vindo e obrigado por escolher a Bowers &

Wilkins. O nosso fundador, John Bowers, acreditava que um design criativo, engenharia inovadora e tecnologia avançada eram as chaves que poderíamos abrir portas para se desfrutar de áudio em casa. A sua crença é algo que continuamos a partilhar e que inspira cada produto que concebemos.

A Série 800 Diamond é a gama mais avançada de colunas, a nível mundial. Cada modelo tira partido de uma instalação cuidadosa, pelo que recomendamos que leia este manual antes de iniciar o processo de instalação. **Continuação na página 24 →**

Καλώς ήρθατε και ευχαριστούμε που επιλέξατε την

Bowers & Wilkins. Ο ιδρυτής μας, John Bowers, πίστευε ότι η ευφάνταστη σχεδίαση, η καινοτομία στην ανάπτυξη και η εξελιγμένη τεχνολογία θα ήταν τα κλειδιά που θα άνοιγαν νέους κόσμους απόλαυσης του ήχου στο σπίτι. Αυτή την πίστη του συνεχίζουμε να μοιραζόμαστε και αυτή εμπνέει κάθε προϊόν που σχεδιάζουμε.

Η 800 Series Diamond είναι η πιο εξελιγμένη σειρά ηχητών στον κόσμο. Κάθε μοντέλο επωφελείται από την προσεκτική εγκατάσταση, οπότε θα προτείναμε να αφιερώσετε λίγο χρόνο στην ανάγνωση αυτού του εγχειριδίου προτού ξεκινήσετε τη διαδικασία εγκατάστασης. **Συνέχεια στη σελίδα 39 →**

Willkommen bei Bowers & Wilkins.

Der Firmengründer John Bowers war der Meinung, dass ein wunderschönes Design, eine innovative Konstruktion und ausgeklügelte Technologien die Schlüssel zu Audio-Entertainment der Extraklasse in Ihrem Zuhause sind. Wir teilen seine Meinung und jedes von uns entwickelte Produkt basiert darauf.

Die Modelle der 800 Serie Diamond gehören zu den besten Lautsprechern weltweit. Ihre Installation sollte gut durchdacht werden. Wir empfehlen daher, sich die Zeit zu nehmen und diese Bedienungsanleitung vor der Installation zu lesen. **Fortsetzung auf Seite 14 →**

Benvenuti e grazie per aver scelto un prodotto

Bowers & Wilkins. Il nostro fondatore, John Bowers, era convinto che design attraente, capacità d'innovare e tecnologie all'avanguardia fossero fattori vincenti per la riproduzione audio domestica. Le sue idee sono ancor oggi condivise da noi tutti e fonte d'ispirazione per ogni nuovo modello che progettiamo.

I modelli della Serie 800 Diamond sono tra i più avanzati diffusori al mondo e meritano quindi di venir installati in maniera scrupolosa. Vi suggeriamo pertanto di leggere attentamente questo manuale prima di iniziare. **Continua a pagina 29 →**

Добро пожаловать и благодарим вас за приобретение

продукта компании Bowers & Wilkins. Наш основатель, Джон Бауэрс, верил в то, что творческий подход в проектировании, новаторская конструкция и передовые технологии смогут открыть людям путь к подлинному звучанию в доме. Мы продолжаем разделять его веру, и она вдохновляет нас при проектировании всех новых продуктов.

Серия 800 Diamond – это самые совершенные в мире акустические системы. Каждая модель может получить преимущества от продуманной установки, поэтому мы рекомендуем вам уделить некоторое время на прочтение этого Руководства перед тем как начать процесс установки. **Продолжение на стр. 44 →**

Vítejte u Bowers & Wilkins. Děkujeme Vám, že jste si zvolili značku Bowers & Wilkins. Když John Bowers zakládal naši firmu věřil, že nápadité provedení, novátorský přístup a pokročilé technologie jsou klíčem otevírajícím dveře kvalitní reprodukci. Touto filozofií se dodnes inspirováme, kdykoli tvoříme nový produkt.

Reprosoustavy řady 800 Diamond jsou jedněmi z nejvíce sofistikovaných reprosoustav na světě. Pro každý z modelů je však důležitá jeho správná instalace. Dříve než začnete, věnujte tedy prosím trochu času přečtení tohoto manuálu. **Pokračujte na stranu 49 →**

Hoş geldiniz ve Bowers & Wilkins'ı seçtiğiniz için teşekkür ederiz. Kurucumuz John Bowers, yaratıcı tasarımının, yenilikçi mühendisliğin ve ileri teknolojinin, evde sesin keyfini çıkarmanın kilidini açacak anahtarlar olduğuna inanıyordu. O'nun inancının paylaşmayı sürdürmekteyiz ve bu inanç, tasarladığınız her ürüne ilham vermektedir.

800 Diamond serisi, dünyanın en gelişmiş hoparlörleri sınıfındadır. Her bir model, dikkatli kurulum gerektirmektedir, bu nedenle kurulum işlemine başlamadan önce bu kullanma kılavuzunu okumaya zaman ayırmanızı öneririz. **Devamı Sayfa 64'te →**

Bowers & Wilkins製品をお買い上げいただき、ありがとうございます。B&Wの創業者であるJohn Bowersは、創意に富んだデザインと革新的な工業技術、そして先進技術が、家庭でもオーディオを十分に楽しむ鍵であると信じていました。現在でも彼の信念はB&Wで共有されており、この信念はB&Wが設計するすべての製品に命を吹き込んでいます。

800シリーズ・ダイヤモンドは世界最先進クラスのスピーカーです。慎重な据え付けを行うことによって各モデルの持ち味が発揮されます。設定する前にこのマニュアルをよく読んでください。**79ページに続く →**

Köszönjük, hogy a Bowers & Wilkins-t választotta.

Amikor John Bowers megalapította a társaságot, célja az volt, hogy az ötletes dizájn, innovatív megoldások és fejlett technológia révén tökéletesítse az otthoni hangzásvilág élményét. Ez az elképzelés mai napig a vállalat mozgatórugója, amely minden termékünk tervezését meghatározza.

A 800 Diamond sorozat a világ legfejlettebb hangsugárzóiból áll. Mindegyik modell beüzemelése nagy odafigyelést igényel, ezért javasoljuk, hogy szánjon egy kis időt ennek az útmutatónak az elolvasására.

Folytatódik a 54.oldalon →

欢迎并感谢您选购 Bowers & Wilkins 产品。

我们的创办人John Bowers先生相信充满想象的设计、创新的工程和先进的技术是开启家庭音响娱乐大门的重要元素。我们依然坚持着他的信念，并赋予我们所有产品设计灵感。

800 Diamond系列是世界上最先进的扬声器系列。周详的安装可使扬声器发挥最佳音效，因此我们建议在开始安装过程前，请花一些时间阅读本手册。

第 69 页(续) →

Bowers & Wilkins 제품을 구매하여 주신데 대해 깊이 감사 드립니다.

Bowers & Wilkins의 창립자 John Bowers는 가정에서 오디오의 즐거움을 느끼게 하는 중요 요소는 창의력이 풍부한 디자인, 혁신적 엔지니어링과 고도의 기술이라고 확신하였습니다. 그의 신념은 현재도 Bowers & Wilkins에서 공유되고 있으며 Bowers & Wilkins가 설계하는 모든 제품에 생명을 불어 넣고 있습니다.

800 시리즈 다이아몬드는 성능이 매우 뛰어난 스피커로서 설치하는데 세심한 주의가 필요합니다. 사용하기 전에 이 매뉴얼을 잘 읽어 보시기 바랍니다.

84쪽에 계속 →

Witamy i dziękujemy za wybór produktu Bowers & Wilkins.







John Bowers założył swoją firmę, ponieważ wierzył, że ciekawy wygląd, innowacyjna konstrukcja i zaawansowana technologia są kluczem do rozkoszowania się dźwiękiem w domowym zaciszu.

Seria 800 Diamond jest najbardziej zaawansowanym asortymentem głośników na świecie. Przemysłana instalacja pozwala na uzyskanie pełni możliwości każdego modelu serii, dlatego też sugerujemy abyście poświęcili Państwo chwilę na przeczytanie niniejszej instrukcji przed rozpoczęciem użytkowania. **Więcej na stronie 59 →**

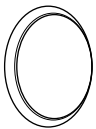
歡迎並感謝你選購 Bowers & Wilkins 產品。我們的創辦人John Bowers先生相信充滿想像的設計、創新的工程和先進的技術是開啟家庭音響娛樂大門的重要元素。我們依然堅持著他的信念，並賦予我們所有產品設計靈感。

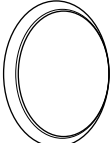
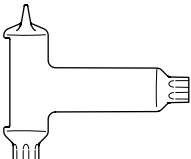
800 Diamond系列是世界上最先進的揚聲器系列。周詳的安裝可使揚聲器發揮最佳音效，因此我們建議在開始安裝過程前，請花一些時間閱讀本手冊。**第74頁(續) →**

1. Unpacking

| | | | |
|---|---|---|---|
|  | 2 |  | 4 |
|  | 4 |  | 1 |
|  | 4 |  | 1 |
|  | 4 |  | 1 |

Carton Contents

Each pair of speakers are supplied with:

- 2 Midrange grilles
- 4 Bass grilles
- 4 Terminal link wires
- 4 Stabilisers
- 4 Stabiliser caps
- 1 T45 stabiliser adjustment and midrange end cap removal wedge tool
- 1 Metal spike adjustment bar
- 1 Cleaning cloth

The 801 D4, 802 D4 and 803 D4 are very heavy and we strongly suggest that they are unpacked in the room in which they are to be used by two people working together. It is also a sensible precaution to remove jewellery to negate the risk of scratching the speakers' surface finish.

The table above illustrates the component parts that are packed with the 801 D4, 802 D4 and 803 D4. In the unlikely event that anything is missing please contact the retailer from whom you purchased the speakers.

The heavier bass/midrange grilles attach magnetically and are packed in a separate compartment to prevent movement in transit.

Note: Care must be taken when fitting or removing the magnetically attached grilles to avoid marking the product. The grilles will mark the speaker / stand plinth if dropped; you can mitigate against this by covering the plinth when fitting or removing the grilles.

Tweeter diaphragms are very delicate and easily damaged. In the 800 Series Diamond we include a steel grille mesh that can protect the tweeter from many forms of damage. However, you should still exercise care when handling and cleaning your loudspeakers.

Environmental Information

This product complies with international directives, including but not limited to:

- i. the **R**estriction of **H**azardous **S**ubstances (RoHS) in electrical and electronic equipment,
- ii. the **R**egistration, **E**valuation, **A**uthorisation and restriction of **C**hemicals (REACH)
- iii. the disposal of **W**aste **E**lectrical and **E**lectronic Equipment (WEEE).

Consult your local waste disposal authority for guidance on how properly to recycle or dispose of this product.

The tweeter assembly on this 800 Series Diamond loudspeaker is a decoupled component that is mechanically isolated from the main part of the cabinet. As such, it may appear to be loose when the product is first removed from its packaging. This is not a fault, it is an inherent feature of the design and ensures optimum performance from your speaker.

If the tweeter assembly has moved during transit and requires adjustment, the assembly can be moved slightly forwards and backwards to ensure that the rear of the tweeter body is aligned with the rear of the speaker cabinet. The tweeter assembly can also be rotated slightly to ensure that the Bowers & Wilkins logo is vertically orientated. Do not force the tweeter into any position beyond the soft end-stops when making these adjustments.

Note: Care must be taken to not damage the decoupling assembly when making these adjustments - please seek assistance from your dealer if you are in any doubt about adjusting the tweeter assembly.

2. Positioning

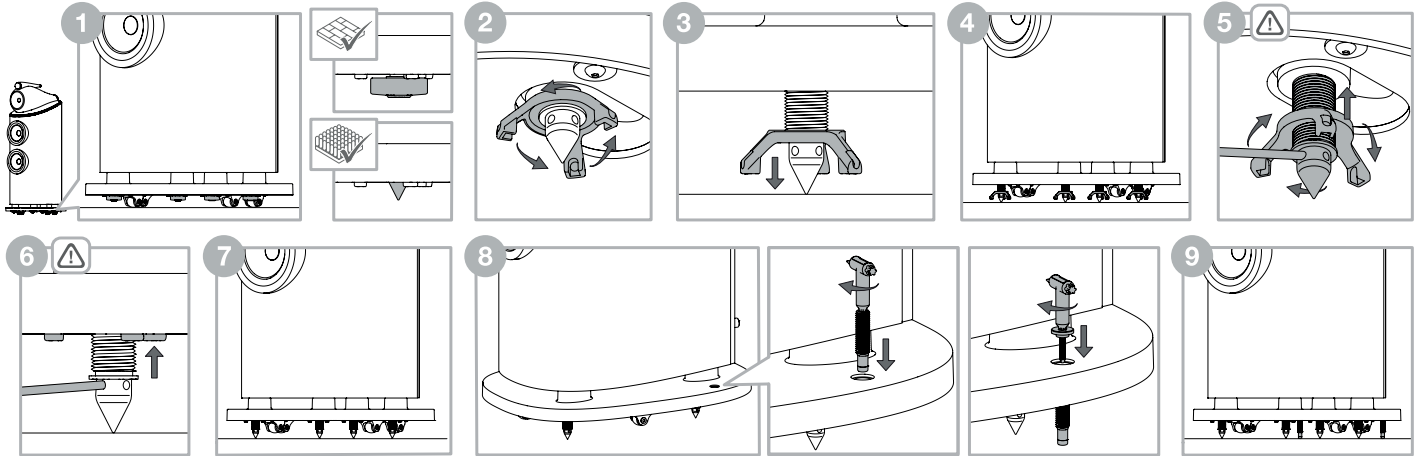

Speaker Installation

801 D4, 802 D4 and 803 D4 are intended to be floor mounted only and are supplied on wheels to aid with positioning. It is important to ensure that they stand firmly on the floor using the spike feet supplied whenever possible.



Important Safety Notice

Sharp spikes, do not touch.

Note: If you are installing the product on very thick carpet such that the wheels prevent the speaker from resting solely on the spikes, you may wish to remove the wheels from the bottom of the plinth, using a 5mm hex (Allen) key. Due to the weight of the speakers, removal of the wheels should only be undertaken by two people – one to tilt the speaker sideways and hold it while the other removes the wheels. We recommend that a suitable wedge or block is used to prevent the loudspeaker accidentally falling to the floor whilst removing or refitting the wheels.

Once the speakers are in the correct position the spikes, inbuilt in the plinth, can be released. Placing your fingers in the gap between the plinth and the floor locate the four spike cups. If your speaker is positioned on a hard floor leave the spike cups in place to protect the flooring. If your speaker is on carpet remove the four spike cups, which are held magnetically, and retain them for future use. This will reveal the spike ready for it to be lowered into position.

Directly above each spike/spike cup you will feel a three pronged locking nut. Using your fingers, spin the locking nut, as directed above in step 2, to lower the spike/spike cup towards the floor. If the locking nut is too tight to turn, insert the supplied metal bar into the hole at the end of one of the prongs and turn; releasing the locking nut (see above illustration).

As the spike/spike cup meets the floor continue to turn the locking nut lifting the speaker off its wheels. Repeat this process with all four spikes/spike cups and adjust the height to ensure the speaker rests firmly without rocking.

To lock the spikes/spike cups in place insert the metal bar into one of the four holes in the spikes. Using the metal bar to stop the spike turning, rotate the locking nut, as directed above in step 5. Once the locking nut is released, remove the metal bar and continue to spin the locking nut returning it to its locked position in the plinth. To ensure the locking nut is tightly locked in place reinsert the metal bar into one of the four holes on the spike. With the metal bar holding the spike in position, use your fingers to turn the locking nut until it can no longer rotate. Repeat this for each spike.

Once the spikes are locked in position, the stabilisers should be fitted to minimise the risk of the loudspeaker being accidentally knocked over. The stabiliser should be threaded through the plinth and lowered into position by using the T45 tool to turn the stabiliser clockwise until the rubber tip rests on the floor.

The stabiliser should not be excessively tightened in order to avoid the spikes being unweighted, which would reduce stability and impair performance. Once the stabilisers are lowered into position the caps can be threaded into the top of the stabiliser and gently tightened with the T45 tool until they rest in the recess in the plinth.

If the speaker needs to be repositioned the stabiliser caps must be removed, the stabilisers raised and the spikes returned back into the plinth before the product is moved. To do this use the T45 tool to remove the stabiliser caps by turning anticlockwise, then use the T45 tool to raise the stabilisers by turning anticlockwise. Once the stabilisers are raised, insert the metal bar into one of the four holes in the spike, with the metal bar holding the spike in position, use your fingers to turn the locking nut, as directed above in step 2, releasing it. Then continue to spin the locking nut until it can no longer rotate; this will ensure the locking nut and spike are engaged. Now turn the locking nut, as directed above in step 3, and the spike will start ascending back into the plinth. Once the spike has been returned to the plinth replace the spike cup (if removed) and the speaker can now be repositioned.

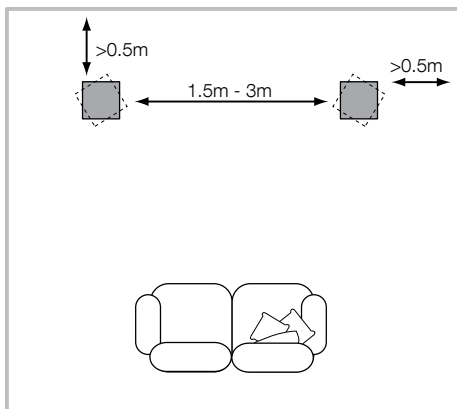

Speaker Positioning

In either stereo or home theatre installations, try to ensure that the immediate surroundings of each speaker are similar in acoustic character. For example, if one speaker is adjacent to bare walls while the other is adjacent to soft furnishings and curtains, both the overall sound quality and the stereo image are likely to be compromised.

Conventional Stereo Systems

To begin with, the speakers should be positioned between 1.5m and 3m apart at two corners of an equilateral triangle completed by the listening area at the third corner. The speakers should be placed at least 0.5m away from the back and any side walls (as per the illustration above).

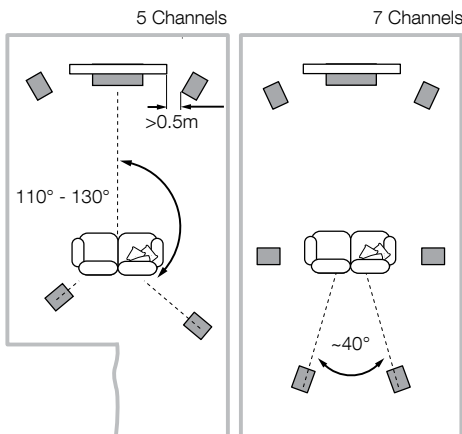

Home Theatre Systems

If the speakers are to be used for the front channels in a home theatre system, they should be placed closer together than for 2-channel audio, because the surround channels tend to widen the image. Positioning the speakers within approximately 0.5m of the sides of the screen will also help keep the sound image in scale with the visual image. As with conventional stereo positioning, the speakers should ideally be at least 0.5m away from any side walls.

3. Connecting

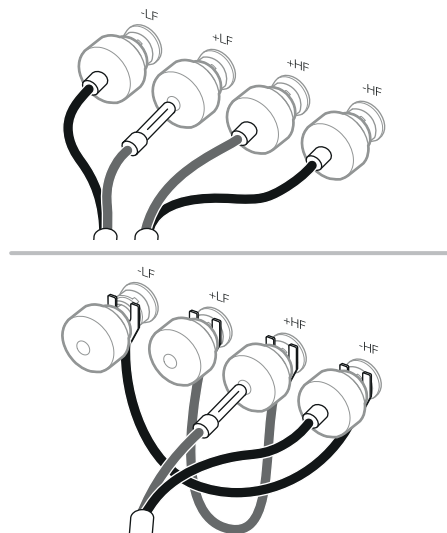

Important Safety Notice

All connections should be made with the audio equipment switched off. When using audio equipment in normal operation, touching uninsulated speaker terminals or wiring may result in an unpleasant sensation.

The 801 D4, 802 D4 and 803 D4 speaker terminals accept a variety of cable terminations: 4mm banana plugs, 6mm and 8mm (1/4 in and 5/16 in) spades, or bare wires up to 4mm (5/32 in) diameter.



Important Safety Notice

In certain countries, notably those in Europe, the use of 4mm banana plugs is considered a potential safety hazard, because they may be inserted into the holes of unshuttered mains supply sockets. In order to comply with European CENELEC safety regulations, the 4mm holes in the ends of the terminals are blocked by plastic pins. If you are using the products in any country where these conditions apply, you should ensure that any banana plugs cannot be used in an unsafe manner by children or other uninformed persons. The plastic pins can be removed if you wish to use banana plugs.

Ask your dealer for advice when selecting speaker cable. Keep its total impedance below the maximum recommended in the speaker specification and use a low inductance cable to avoid attenuation of high frequencies.

4. Fine Tuning and Running In

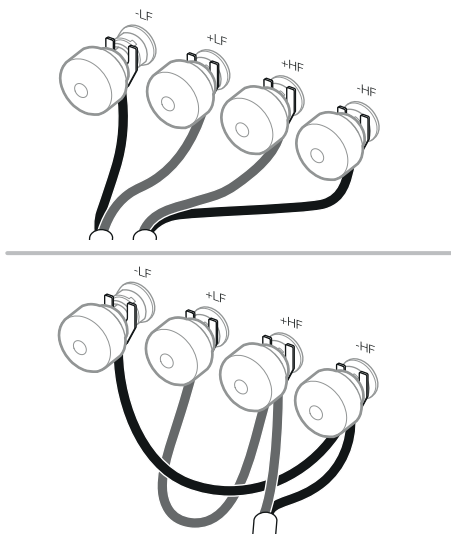

There are two pairs of terminals at the back of each speaker that enable bi-wiring (top left). For single wire connection, fit the supplied link wires to join the like polarity terminals together. Bi-wiring can improve the resolution of low-level detail.

Ensure that the positive terminals on the speaker (with red ring) are connected to the positive output terminal on the amplifier and the negative terminals on the speaker (with black ring) are always connected to the negative output terminal on the amplifier. Incorrect connection will not result in damage but will cause poor stereo imaging and loss of bass. Always screw the terminal caps down fully to prevent rattles.

Before fine tuning, make sure that all the connections in the installation are correct and secure.

Moving the speakers further from the walls will generally reduce the volume of bass. Space behind the speakers will also help to create an aural impression of depth. Conversely, moving the speakers closer to the walls will increase the volume of bass.

If the bass seems uneven with frequency this will most probably be due to resonance modes in the listening room. Even small changes in the position of the speakers or the listening position can have a profound effect on how these resonances affect the sound. Try moving the listening position or locating the speakers along a different wall. The presence and position of large pieces of furniture can also influence resonance modes.

If the central image lacks focus, try moving the speakers closer together or angle them inward so that they point at a location just in front of the listening position.

If the sound is too bright, increasing the amount of soft furnishing in the room (heavier curtains for example) may help balance the sound. Conversely, reducing the amount of soft furnishing may help brighten a dull sound.

For the most discerning listening, remove the bass/midrange grilles by gripping around their edges and gently pulling them away from the cabinet.

The performance of the speaker will change subtly during the initial listening period. If the speaker has been stored in a cold environment, the damping compounds and suspension materials of the drive units will take some time to recover their correct mechanical properties. The drive unit suspensions will also loosen up during the first hours of use. The time taken for the speaker to achieve its intended performance will vary depending on previous storage conditions and how it is used. As a guide, allow up to a week for the temperature effects to stabilise and 15 hours of average use for the mechanical parts to attain their intended design characteristics.

5. Aftercare

The cabinet surfaces will usually only require dusting. We recommend you use the cloth supplied with the product. If you wish to use an aerosol or other cleaner, apply the cleaner onto the cloth, not directly onto the product and test a small area first, as some cleaning products may damage some of the surfaces. Avoid products that are abrasive, or contain acid, alkali or anti-bacterial agents. Do not use cleaning agents on the drive units. Avoid touching the drive units as damage may result.

Whenever Bowers & Wilkins speakers are finished in real wood, the finest veneers are selected and treated with an ultra-violet resistant lacquer to minimise changes in colour over time. Nevertheless, like all natural materials, the veneer will respond to its environment and a degree of colour change is to be expected. Colour differences may be rectified by exposing all the veneer surfaces equally and evenly to sunlight until the colour is uniform. This process can take several days or even weeks, but may be accelerated by careful use of an ultra-violet lamp. Wood veneered surfaces should also be kept away from direct sources of heat such as radiators and warm air vents in order to minimise the possibility of the wood veneer cracking.

The tweeter housing has a textured surface finish that may collect superficial marks when handled and should be cleaned by wiping the supplied cleaning cloth around the housing, in-line with the surface texture.

The leather covered surfaces of your 800 Series Diamond loudspeaker can be dusted using a soft, dry cloth. Stains can be removed from the leather by moistening a microfibre cloth with warm water and using it to dab the leather until clean. Do not rub the cloth on the leather or use cleaning detergents or leather polish as doing so may cause damage to the product.

6. Serial Number and Compliance Information

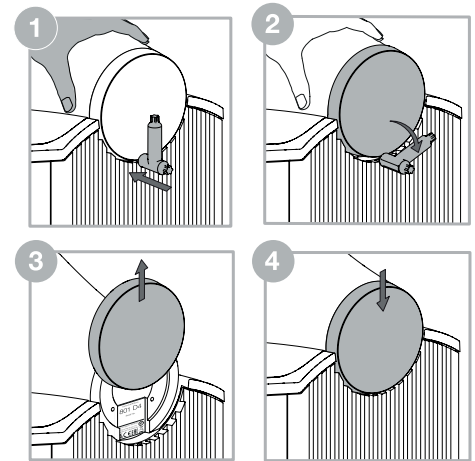





In the event that you need to speak with the customer service team about your 800 Series Diamond loudspeakers, you may need to quote the Finished Product (FP) and Serial Numbers that describe your unique loudspeakers. These numbers can be found on both the outer packaging the product was supplied in and under the midrange end cap.

The midrange end cap can be removed by placing one hand on the midrange head to stabilise it, then using the other hand to carefully insert the wedge end of the removal tool in between the end cap and the heatsink. Carefully twist the wedge tool to release the end cap, the end cap can then be slid upwards by hand to reveal the identification numbers and compliance information.

Note: care should be taken not to damage the finish of the end cap, head, heatsink and surrounding parts when removing and refitting the end cap.

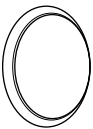
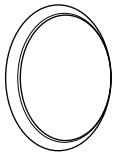
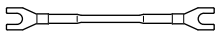
The end cap can be replaced by sliding it back onto the mount on the back of the head and pushing gently downward to its resting position.

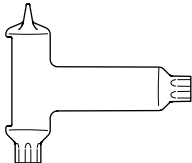
1. Déballage

| | |
|---|---|
|  | 2 |
|  | 4 |
|  | 4 |
|  | 4 |
|  | 4 |
|  | 1 |
|  | 1 |
|  | 1 |

Vérification du contenu du carton

Chaque paire d'enceintes est livrée avec :

- 2 x grilles Médiums
- 4 x grilles Graves
- 4 x câbles de liaison
- 4 x Stabilisateurs
- 4 x chapeaux pour stabilisateurs
- 1 x outil T45 pour réglage des stabilisateurs, du médium, et pour retirer les chapeaux des stabilisateurs
- 1 x tige de réglage en métal
- 1 x chiffon de nettoyage

Les 801 D4, 802 D4 et 803 D4 sont très lourdes, et nous vous conseillons de les déballer dans la pièce où elles doivent être installées, par deux personnes simultanément. Nous vous recommandons également d'ôter tout bijou susceptible de rayer la finition des enceintes.

Le tableau ci-dessus détaille la liste des composants et accessoires inclus avec les 801 D4, 802 D4 et 803 D4. Au cas fort peu probable où l'un de ces éléments serait manquant, veuillez contacter immédiatement le revendeur auprès duquel vous avez acheté les enceintes.

Les grilles frontales sont fixées par des aimants. La grille du haut-parleur médium et grave, plus lourde, est emballée séparément pour éviter tout mouvement intempestif pendant le transport.

Remarque : déposez ou reposez avec soin les grilles fixées magnétiquement afin d'éviter de marquer le produit. Les grilles marqueront l'enceinte / le socle en cas de chute ; vous pouvez atténuer ce risque en couvrant le socle lorsque vous déposez ou reposez les grilles.

Les diaphragmes des tweeters sont fragiles et peuvent facilement être endommagés. Pour la 800 Series Diamond, nous avons mis en place une grille en maille d'acier destinée à protéger le tweeter de tout dommage accidentel. Vous devez porter une attention particulière lors de la manipulation et du nettoyage de vos enceintes acoustiques.

Information sur l'environnement

Ce produit est conforme avec les directives internationales, y compris mais sans se limiter à :

- i. la limitation des substances dangereuses (RoHS) dans les équipements électriques et électroniques,
- ii. l'enregistrement, l'évaluation, l'autorisation et la restriction des substances chimiques (REACH)
- iii. l'élimination des déchets électriques et électroniques (WEEE).

Consultez votre organisme local d'élimination des déchets pour des conseils sur la façon appropriée de recycler ou de jeter ce produit.

Le corps du tweeter de cette gamme d'enceintes 800 Séries Diamond est découplé, ce qui signifie qu'il est mécaniquement isolé du corps principal de l'enceinte. C'est pourquoi il peut apparaître comme mal fixé quand le produit est sorti de son emballage. Il ne s'agit pas d'un défaut. Cela est inhérent à la conception même de l'enceinte afin de garantir au tweeter des performances optimales.

Au cas où le corps du tweeter se serait légèrement déplacé pendant le transport, et qu'il nécessiterait un ajustement, celui-ci peut être déplacé très légèrement vers l'avant et vers l'arrière pour que l'arrière du corps du tweeter soit aligné avec l'arrière de l'enceinte. Le corps du tweeter peut également être tourné très légèrement pour que le logo Bowers & Wilkins soit orienté verticalement. Lors de ces réglages, ne pas forcer sur le corps de tweeter dans un sens ou un autre, au-delà des butées physiques souples.

Remarque : faites très attention à ne pas abîmer le système de découplage en réalisant ces ajustements. Si besoin, faites vous aider par votre revendeur si vous avez le moindre doute sur la manière de réaliser ces réglages.

2. Positionnement

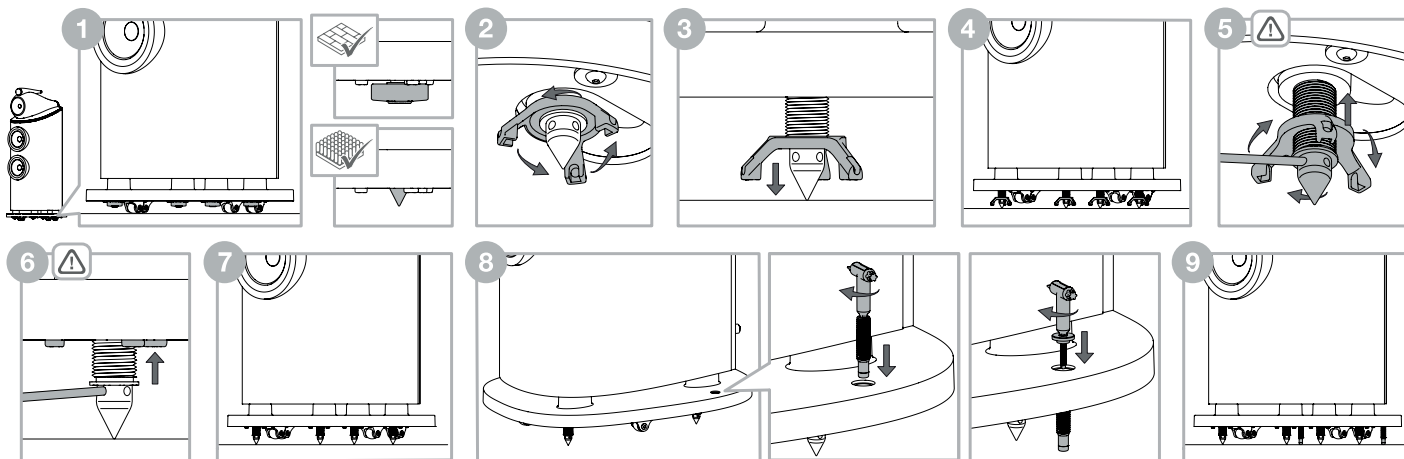

Installation des enceintes acoustiques

Les 801 D4, 802 D4 et 803 D4 sont prévues pour être uniquement posées au sol et elles sont équipées de roulettes qui facilitent leur déplacement. Il est important qu'elles soient fermement positionnées au sol à l'aide des pointes, à chaque fois que cela est possible.



Avertissement de sécurité important

Les pointes sont très pointues, ne pas toucher !

Remarque : Si vous installez le produit sur une moquette très épaisse qui fait que les roues empêchent l'enceinte de reposer entièrement sur les pointes, il vous faudra peut-être retirer les roues à l'aide d'une clé Allen de 5 mm. En raison du poids des enceintes, le retrait des roues doit être effectué par deux personnes : une pour incliner l'enceinte et la tenir en place pendant que l'autre retire les roues. Nous vous recommandons l'utilisation d'une cale appropriée pour ne pas que l'enceinte puisse accidentellement tomber sur le sol lors du retrait et du remontage des roues.

Lorsque les enceintes auront été positionnées, vous pourrez libérer les pointes, situées sous la plinthe de sol. En plaçant vos doigts entre le sol et la plinthe vous localiserez les quatre caches-pointes. Dans le cas où vos enceintes acoustiques seraient installées sur un sol dur, laissez les caches-pointes en place pour protéger le sol. Si vos enceintes acoustiques sont posées sur une moquette ou un tapis, retirez les quatre caches-pointes fixées magnétiquement, et conservez les pour un futur usage. Vous mettrez ainsi à jour les pointes, qui sont maintenant prêtes pour être abaissées dans leur position finale.

Directement au-dessus de chaque pointe, ou cache-pointe, vous trouverez un écrou de verrouillage de type triple papillon. À l'aide de vos doigts, dévissez l'écrou de verrouillage comme indiqué ci-dessus sur le schéma 2 pour faire descendre la pointe ou le cache pointe vers le sol. Si l'écrou de verrouillage est trop serré pour être tourné à la main, insérez la tige de métal (fournie) dans l'un des trous de la pointe, et tournez pour la dévisser. Vous libérez ainsi l'écrou (reportez-vous aux schémas ci-dessus).

Lorsque la pointe ou le cache pointe vient toucher le sol, continuez à tourner l'écrou de verrouillage de manière à soulever l'enceinte au dessus de ses roues. Répétez cette opération pour chacune pointes, en veillant à bien ajuster la hauteur de façon à ce que l'enceinte soit parfaitement stable.

Pour verrouiller la position des pointes /caches pointes, introduisez la tige de métal dans l'un des quatre trous de chacune des pointes. En vous servant de la tige pour empêcher la pointe de tourner, libérez l'écrou de verrouillage. Lorsque celui a été libéré, retirez la tige de métal et continuez à visser l'écrou de verrouillage jusqu'à sa position haute, juste sous le socle. Pour vous assurer que l'écrou est bien bloqué en place, réintroduisez la tige de métal dans l'un des trous de la pointe. Tout en maintenant la pointe en place avec la tige, utilisez vos doigts pour vissez à fond l'écrou de verrouillage jusqu'à ce qu'il ne puisse plus tourner. Répétez cette opération pour chacun des pieds.

Une fois que les pointes sont verrouillées dans leur position finale, les stabilisateurs doivent être mis en place pour minimiser le risque que l'enceinte bascule accidentellement. Le stabilisateur doit être inséré au travers du socle et abaissé dans sa position. Utilisez l'outil T45 pour faire tourner le stabilisateur dans le sens des aiguilles d'une montre jusqu'à ce que l'extrémité en caoutchouc repose bien sur le sol.

Le stabilisateur ne doit pas être trop vissé pour qu'il y ait suffisamment de poids sur les pointes, afin de garantir une parfaite stabilité de l'enceinte, et des performances optimales. Une fois que les stabilisateurs sont vissés dans leur position définitive, vous pouvez insérer les chapeaux dans le haut de chaque stabilisateur, puis les visser doucement avec l'outil T45 fourni jusqu'à ce qu'ils viennent se positionner dans le renforcement du socle.

Si l'enceinte devait être déplacée, les chapeaux des stabilisateurs devront être retirés, les stabilisateurs remontés et les pointes replacées dans le socle avant de déplacer le produit. Pour faire cette opération, utilisez l'outil T45 pour retirer les chapeaux des stabilisateurs en tournant dans le sens inverse des aiguilles d'une montre, puis utilisez aussi l'outil T45 pour relever les stabilisateurs en les dévissant dans le sens antihoraire. Une fois les stabilisateurs relevés, insérez la barre métallique dans l'un des quatre trous des pointes et, avec la barre métallique, maintenez la pointe en place et utilisez vos doigts pour faire tourner l'écrou de verrouillage, comme indiqué ci-dessus à l'étape 2, pour le débloquer. Continuez à faire tourner l'écrou vers le bas jusqu'à ce qu'il vienne se bloquer sur la pointe. Ensuite, tournez l'écrou de verrouillage dans le sens inverse, comme indiqué sur le schéma 3, ce qui va permettre à la pointe de remonter à l'intérieur du socle. Une fois la pointe complètement rentrée, remplacez le cache-pointe (s'il avait été retiré). L'enceinte peut maintenant être déplacée sur ses roulettes.

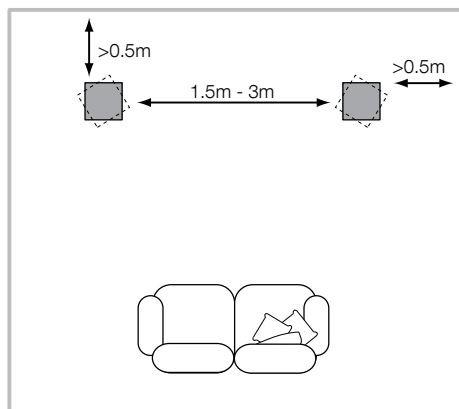

Choix de la position

Qu'il s'agisse d'une installation stéréophonique ou multicanal Home Cinema, faites en sorte que l'environnement acoustique de chaque enceinte soit le plus identique possible dans son caractère sonore. Par exemple, si une des enceintes est placée près d'un mur lisse et nu, tandis que l'autre se trouve proche d'épais tissus et tapis, la qualité et l'équilibre stéréophonique finaux risquent fort d'être compromis.

Systèmes stéréophoniques conventionnels

Comme base de départ, placer les deux enceintes éloignées entre 1,5 et 3 mètres l'une de l'autre, formant ainsi les deux angles d'un triangle équilatéral dont le troisième angle sera la position d'écoute privilégiée. Les enceintes doivent être positionnées à au moins 50 cm des murs arrière et périphériques de la pièce (comme indiqué sur le schéma ci-dessus).

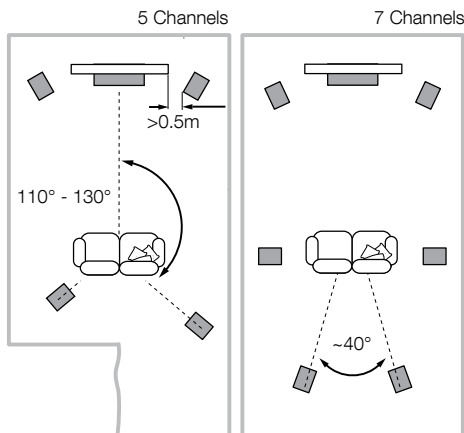

Systèmes Home Cinema

Si les enceintes sont utilisées en tant qu'enceintes frontales d'un système Home Cinema, elles doivent être plus rapprochées l'une de l'autre que dans le cas d'une installation stéréophonique traditionnelle, car les enceintes Surround arrière ont tendance à agrandir l'image sonore générale. Positionnez les deux enceintes à environ 50 centimètres de chaque côté de l'écran, afin de conserver une image sonore en rapport avec l'image vidéo. Comme pour un système audio stéréo traditionnel, les enceintes devront idéalement être éloignées d'au moins 50 centimètres des murs adjacents.

3. Branchement

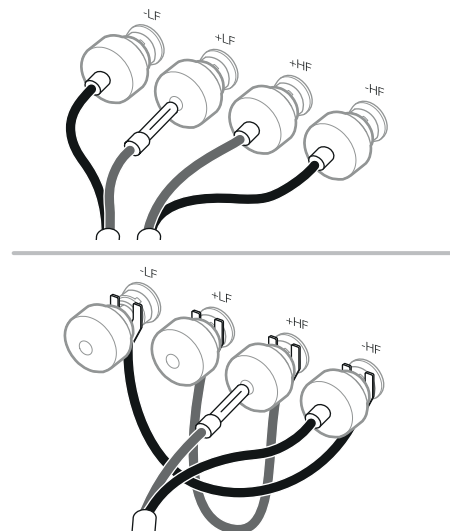

Avertissement de sécurité

Tous les branchements doivent être réalisés avec tous les éléments audio hors tension.

Lorsque les appareils audio fonctionnent normalement, le fait de toucher les bornes ou les câbles de connexion peut causer une sensation désagréable.

Les prises de branchement des 801 D4, 802 D4 et 803 D4 acceptent une grande variété de terminaisons de câbles : prises banane 4 mm, fourches 6 mm et 8 mm, ou fil nu jusqu'à 4 mm de diamètre.



Note importante concernant la sécurité

Dans certains pays, notamment en Europe, l'utilisation de fiches banane est considérée comme un risque potentiel d'électrocution, parce que de telles prises peuvent être insérées dans des prises d'alimentation secteur murales non protégées. Afin de satisfaire aux normes de sécurité européennes CENELEC, les trous de 4 mm de ces prises sont donc bloqués par des bouchons en plastique. Si vous utilisez ces prises dans des pays où cette norme de sécurité s'applique, vous devez absolument vous assurer que les fiches banane ne pourront pas être utilisées de manière dangereuse, notamment par des enfants ou des personnes non informées. Les bouchons plastiques doivent être retirés si vous souhaitez utiliser les fiches bananes.

Demandez conseil à votre revendeur pour le choix des câbles de liaison enceintes. Conservez toujours une impédance totale inférieure au maximum recommandé dans les spécifications de l'enceinte et utilisez un câble de faible capacitance pour éviter une atténuation des plus hautes fréquences.

4. Réglages et optimisations

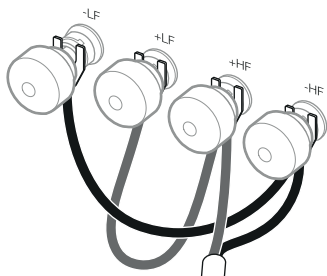
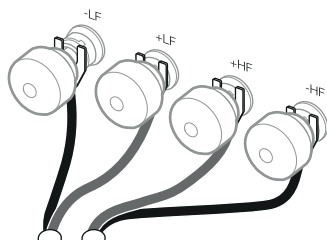

Il y a deux paires de prises à l'arrière de chaque enceinte, afin de permettre le bi-câblage (en haut à gauche). Pour une liaison conventionnelle avec un seul câble, utilisez les câbles fournis permettant de relier les prises de même polarité sur l'enceinte. Le bi-câblage peut améliorer les détails à bas volume.

Assurez-vous que les prises positives de l'enceinte (avec l'anneau rouge) sont bien branchées sur les prises de sortie positives de l'amplificateur, et les prises négatives de l'enceinte (avec l'anneau noir) sont bien branchées sur les prises de sortie négatives de l'amplificateur. Une intervention ne produira aucun dommage, mais entraînera une mauvaise image stéréo et une perte de grave. Toujours visser complètement les prises afin d'éviter toute vibration.

Avant de procéder à ces réglages, vérifiez que tous les branchements sont correctement effectués, dans toute l'installation, et fermement sécurisés.

Décaler les enceintes par rapport aux murs de la pièce a généralement pour effet de réduire le niveau général du grave. Un espace suffisant derrière les enceintes acoustiques permet également d'améliorer la sensation de profondeur de la reproduction sonore. Inversement, un rapprochement des enceintes par rapport aux cloisons de la pièce entraîne une augmentation du niveau du grave.

Si vous désirez réduire sensiblement le niveau de grave sans pour autant modifier la position des enceintes par rapport aux murs, placez un des tampons de mousse dans l'évent de décompression. Pour accéder à ces événements, retirez la grille frontale des enceintes en la tirant doucement vers l'avant.

Si le niveau de grave vous paraît tout de même encore trop important, cela est généralement dû à des modes de résonances parasites dans la pièce d'écoute. Une modification, même légère, de la position des enceintes dans la pièce peut alors avoir pour effet des améliorations très sensibles. Essayez de placer les enceintes le long d'un autre mur de la pièce. Le déplacement des meubles les plus encombrants peut également sensiblement modifier les résultats sonores.

Si la focalisation centrale de l'image sonore est mauvaise, essayez de rapprocher les deux enceintes acoustiques, et/ou de modifier leur angle (plus fermé) par rapport à la zone centrale d'écoute privilégiée.

Si le son paraît trop brillant, ajoutez des meubles ou éléments amortissants dans la pièce (par exemple, des tapis plus nombreux ou épais). Inversement, réduisez l'influence de tels éléments si le son semble trop sourd ou éteint.

Pour une écoute encore plus précise, retirez les grilles de protection des haut-parleurs médium et grave en les prenant par leurs angles et en tirant très doucement vers l'avant.

Les performances d'une enceinte acoustique se modifient subtilement pendant une période de rodage initiale. Si l'enceinte a été stockée dans un environnement de faible température, ses composants amortissants et les suspensions des haut-parleurs vont demander un peu de temps avant de retrouver leurs qualités mécaniques optimales. De plus, ces suspensions vont également se « libérer » pendant les premières heures d'utilisation. Ce temps de rodage est variable, suivant la température de stockage et la manière dont vous utilisez les enceintes. En moyenne, comptez un week-end pour que les effets de la température se stabilisent, et une quinzaine d'heures d'utilisation normale pour que tous les composants mécaniques atteignent le fonctionnement parfait correspondant à leur conception mécanique.

5. Entretien

La surface du coffret ne nécessitera dans la plupart des cas qu'un simple dépoussiérage. Nous vous recommandons d'utiliser le chiffon fourni avec l'appareil. Si vous souhaitez utiliser un aérosol ou un produit d'entretien, appliquez-le sur le chiffon et non directement sur l'appareil, puis testez d'abord ses effets sur une petite surface, certains produits pouvant endommager les surfaces. Évitez tout produit abrasif, ou contenant de l'acide, de l'ammoniaque, ou des agents anti-bactériens. Ne jamais utiliser de produits d'entretien sur les haut-parleurs. Évitez de toucher les haut-parleurs, car vous pourriez les endommager définitivement.

Les enceintes Bowers & Wilkins utilisent un placage bois véritable. Les plus fins vernis sont utilisés et bénéficient d'un traitement avec une laque résistante aux ultra-violets, afin de réduire les modifications de teinte avec le temps. Cependant, comme avec tous les matériaux naturels, qui réagissent à leur environnement, des modifications de teinte sont possibles. Ces différences de teintes peuvent être rectifiées en exposant toutes les surfaces du bois de manière égale à la lumière du soleil, jusqu'à ce que la teinte redevienne uniforme. Cette procédure peut prendre plusieurs jours, voire plusieurs semaines, mais peut être accélérée en utilisant une lampe ultra-violette. Les placages de bois naturel doivent être éloignés des sources de chaleur comme les radiateurs ou l'air chaud soufflant, afin de minimiser autant que possible les craquelures du bois.

Le boîtier du tweeter a une finition de surface texturée, qui peut le cas échéant recevoir des marques superficielles lors de sa manipulation. Il pourra être nettoyé à l'aide du chiffon de nettoyage fourni, en lien avec la texture particulière de sa surface.

Vous pouvez épousseter les surfaces en cuir de votre enceinte 800 Series Diamond à l'aide d'un chiffon doux et sec. Vous pouvez supprimer les taches du cuir en humidifiant un chiffon en microfibre avec de l'eau chaude et en tamponnant le cuir jusqu'à ce qu'il soit propre. Ne frottez pas le chiffon sur le cuir ou n'utilisez pas de détergents ou de cirage afin de ne pas abîmer le produit.

6. Numéro de série et certificat de conformité

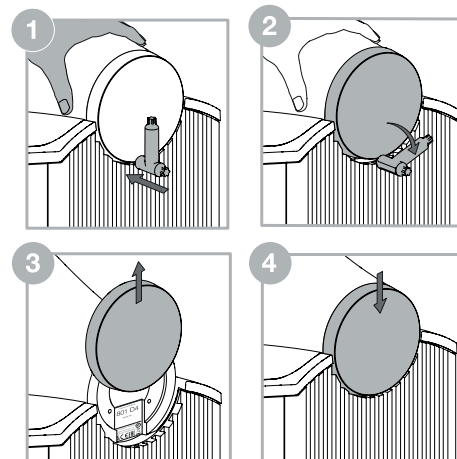



Dans l'éventualité où vous auriez besoin de contacter le service clientèle à propos de votre enceintes 800 Series Diamond, vous devrez vous munir du Numéro Produit (FP) ainsi que du Numéro de Série qui permettent d'authentifier vos enceintes de façon unique. Ces numéros sont localisés soit sur l'emballage extérieur du produit, soit en retirant le cache arrière du haut-parleur de médium.

Le cache arrière du haut parleur de médium peut être retiré en plaçant une main sur la tête du médium pour qu'elle reste bien en place, puis en utilisant l'autre main pour insérer avec précaution l'extrémité adéquate de l'outil entre le cache et le dissipateur thermique. Tournez délicatement l'outil pour libérer le cache d'extrémité, celui-ci pourra ensuite être glissé vers le haut à la main, permettant de révéler les numéros d'identification et les informations de conformité.

Remarque: faites particulièrement attention à ne pas endommager la finition du cache, de la tête de médium, du radiateur et des parties environnantes lorsque vous retirez ou vous replacez le cache arrière.

Le cache pourra être remis en place en le faisant glisser sur l'arrière de la tête de médium puis en le poussant doucement vers le bas jusqu'à sa position finale.

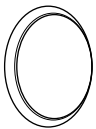
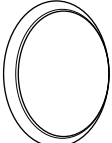
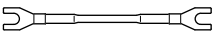
1. Auspacken

| | |
|---|---|
|  | 2 |
|  | 4 |
|  | 4 |
|  | 4 |



Kartoninhalt

Jedes Lautsprecherpaar wird geliefert mit:

- 2 Mitteltöner-Grills
- 4 Tieftöner-Grills
- 4 Verbindungsbrücken
- 4 Stabilisatoren
- 4 Stabilisatorkappen
- 1 T45 Werkzeug zur Stabilisatoreinstellung und zum Entfernen der Endkappe des Mitteltöners
- 1 Einstellstift für Metall-Spikes
- 1 Reinigungstuch

Die 801 D4, die 802 D4 und die 803 D4 sind sehr schwer und wir empfehlen, sie in dem Raum, in dem sie später stehen werden, mit zwei Personen auszupacken. Um ein Zerkratzen der Lautsprecheroberfläche zu vermeiden, ist Schmuck vorher abzunehmen.

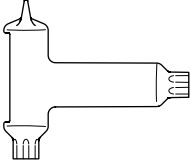
In der Tabelle oben sind die Teile dargestellt, die zum Lieferumfang von 801 D4, 802 D4 und 803 D4 gehören. Sollte der unwahrscheinliche Fall eintreten, dass ein Teil fehlt, so setzen Sie sich bitte zunächst mit dem Fachhändler in Verbindung, bei dem Sie die Lautsprecher gekauft haben.

| | |
|---|---|
|  | 4 |
|  | 1 |
|  | 1 |
|  | 1 |

Alle Grills werden magnetisch befestigt. Der schwerere Grill für den Tief-/Mitteltonbereich ist während des Transports separat verpackt, damit er sich nicht bewegen kann.

Hinweis: Beim Anbringen oder Entfernen der magnetischen Gitter ist Vorsicht geboten, um eine Beschädigung des Produkts zu vermeiden. Sollten die Gitter herunterfallen, sind Schrammen am Lautsprecher-/Ständersockel unvermeidlich. Sie können dies verhindern, indem Sie den Sockel beim Anbringen oder Entfernen der Gitter abdecken.

Die Hochtonkalotten sind sehr empfindlich und können daher leicht beschädigt werden. Die Lautsprecher der 800 Serie Diamond verfügen über ein Metallgitter für den Hochtöner, durch das dieser vor Beschädigungen geschützt werden kann. Trotzdem sollten Sie beim Umgang mit dem Lautsprecher und beim Reinigen vorsichtig sein.

Umweltinformation

Dieses Produkt entspricht internationalen Richtlinien. Dazu gehören unter anderem:

- i. die Beschränkung der Verwendung bestimmter gefährlicherer Stoffe in Elektro- und Elektronikgeräten (**R**estriction **o**f **H**azardous **S**ubstances (kurz RoHS genannt))
- ii. die Registrierung, Bewertung, Zulassung und Beschränkung chemischer Stoffe (**R**egistration, **E**valuation, **A**uthorisation and **R**estriction of **C**hemicals, kurz REACH)
- iii. die Entsorgung von Elektro- und Elektronik-Altgeräten (**W**aste **E**lectrical and **E**lectronic **E**quipment (WEEE)).

Setzen Sie sich hinsichtlich des Recyclings bzw. der Entsorgung dieses Produktes mit der örtlichen Abfallentsorgung in Verbindung.

Die Hochtoneinheit dieses Lautsprechers der 800 Serie Diamond ist entkoppelt, d. h. mechanisch vom Hauptgehäuse isoliert. Daher mag es beim Herausnehmen aus der Verpackung so erscheinen als sei sie lose. Dies ist nicht der Fall, sondern es handelt sich hierbei um eine spezielle Feature, das zur optimalen Audio-Performance Ihres Lautsprechers beiträgt.

Wenn sich der Hochtöner während des Transports leicht bewegt hat und angepasst werden muss, kann er etwas vor oder zurück verschoben werden, damit die Rückseite des Hochtönergehäuses mit der Rückseite des Lautsprechergehäuses ausgerichtet ist. Der Hochtöner kann zudem etwas gedreht werden, um eine senkrechte Ausrichtung des Bowers & Wilkins Logos zu gewährleisten. Drücken Sie den Hochtöner bei dieser Anpassung nicht über die weichen Endanschläge hinaus.

Hinweis: Bei diesen Anpassungen ist darauf zu achten, dass das Entkopplungselement nicht beschädigt wird – bitte wenden Sie sich an Ihren Händler, wenn Sie Zweifel bezüglich der Einstellung des Hochtöners haben.

2. Positionierung

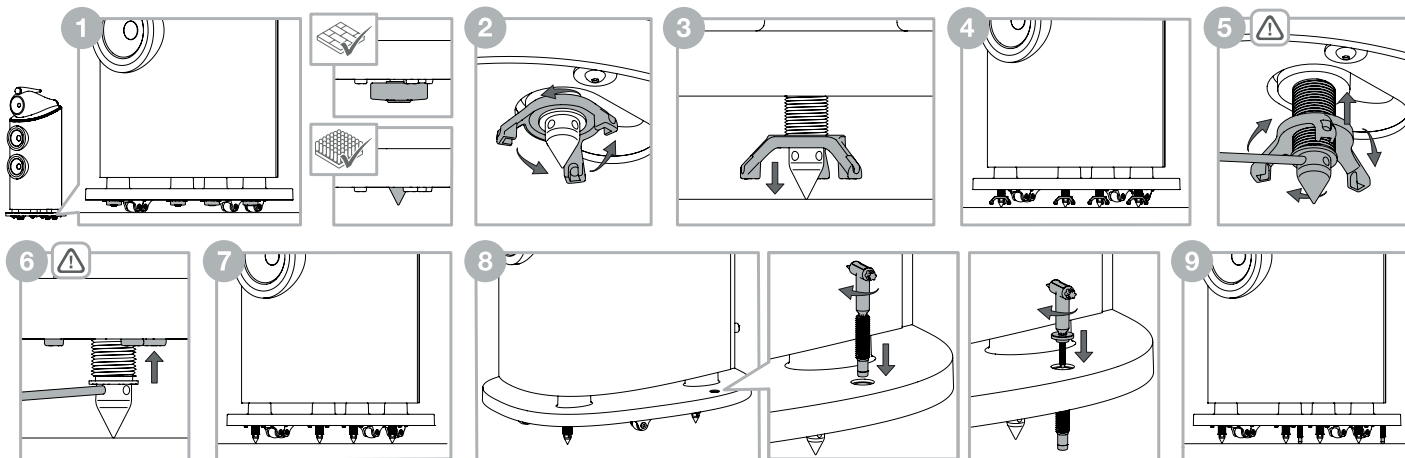

Aufstellen des Lautsprechers

Die Modelle 801 D4, 802 D4 und 803 D4 sind ausschließlich als Standlautsprecher konzipiert und werden mit Rollen geliefert, um ihre Positionierung zu erleichtern. Es ist wichtig, dass diese Lautsprecher durch entsprechendes Einstellen der Spikes fest auf dem Boden stehen.



Wichtiger Sicherheitshinweis

Die Spikes haben scharfe Spitzen – nicht berühren.

Hinweis: Wird der Lautsprecher auf einem Hochflor-Teppichboden aufgestellt, sodass die Rollen verhindern, dass dieser ausschließlich auf den Standfüßen ruht, können Sie die Rollen mit einem 5 mm Sechskant-Inbusschlüssel von der Unterseite des Sockels abschrauben. Aufgrund des Gewichts des Lautsprechers sind beim Entfernen der Rollen stets zwei Personen erforderlich – eine Person neigt den Lautsprecher seitlich und hält ihn, während die andere die Rollen entfernt. Wir empfehlen, einen geeigneten Keil oder Block zu verwenden, um zu verhindern, dass der Lautsprecher beim Entfernen oder Wiederanbringen der Rollen versehentlich auf den Boden fällt.

Sind die Lautsprecher in der gewünschten Position, können die in den Sockel integrierten Spikes gelöst werden. Lokalisieren Sie die vier Kappen der Spikes, indem Sie in die Öffnung zwischen Sockel und Fußboden greifen. Befindet sich der Lautsprecher auf einem harten Boden, lassen Sie die Kappen an den Spikes, um die Oberfläche zu schützen. Steht der Lautsprecher auf Teppich(boden), entfernen Sie die vier Kappen, die magnetisch in ihrer Position gehalten werden. Bewahren Sie sie für einen späteren Einsatz gut auf. Jetzt werden die Spikes sichtbar und können nach unten abgelenkt und in ihre Position gebracht werden.

Direkt über jedem Spike/jeder Kappe fühlen Sie eine Mutter mit drei Sicherungsstiften. Drehen Sie die Mutter wie oben in Schritt 2 dargestellt mit den Fingern, um den Spike/die Kappe in Richtung Boden abzusenken. Sitzt die Mutter so fest, dass sie nicht gedreht werden kann, führen Sie den beiliegenden Metallstab durch das Loch am Ende eines der Sicherungsstifte und lösen so die Sicherungsmutter (siehe Abbildung oben).

Drehen Sie die Sicherungsmutter weiter, wenn der Spike/die Kappe den Boden berührt, bis die Rollen nicht mehr auf dem Boden aufliegen. Wiederholen Sie diesen Vorgang mit allen vier Spikes/Kappen. Stellen Sie die Höhe ein, um so sicherzustellen, dass der Lautsprecher sicher steht, ohne zu wackeln.

Um die Spikes/Kappen in Ihrer Position zu fixieren, schieben Sie den Metallstab in eines der vier Löcher in den Spikes. Der Metallstab verhindert, dass der Spike sich dreht, während die Sicherungsmutter, wie oben in Schritt 5 dargestellt, gedreht wird. Ist die Sicherungsmutter gelöst, entfernen Sie den Metallstab wieder und drehen die Sicherungsmutter zurück in ihre Position im Sockel. Um sicherzustellen, dass die Sicherungsmutter fest sitzt, schieben Sie den Metallstab wieder in eines der vier Löcher am Spike. Während der Metallstab den Spike in Position hält, drehen Sie die Sicherungsmutter nun mit den Fingern so lange, bis dies nicht mehr möglich ist. Wiederholen Sie diesen Vorgang für jeden Spike.

Sobald die Spikes in ihrer Position verriegelt sind, sollten die Stabilisatoren angebracht werden, um ein versehentliches Umfallen des Lautsprechers zu verhindern. Der Stabilisator wird in den Sockel hinein geschraubt und mit Hilfe des T45-Werkzeugs im Uhrzeigersinn gedreht, bis die Gummispitze auf dem Boden ruht.

Der Stabilisator darf nicht zu tief eingeschraubt werden, da sonst die Spikes an Halt verlieren. Dadurch würden die Stabilität und der Klang beeinträchtigt werden. Nach dem Absenken der Stabilisatoren können die Kappen in die Oberseite des Stabilisators eingeschraubt und mit dem T45-Werkzeug vorsichtig angezogen werden, bis sie bündig mit der Aussparung des Sockels abschließen.

Wenn der Lautsprecher neu positioniert werden soll, zuerst die Stabilisatorkappen entfernen. Anschließend sowohl die Stabilisatoren als auch die Spikes ausreichend herausschrauben, bevor der Lautsprecher bewegt wird. Verwenden Sie dazu das T45-Werkzeug, um die Stabilisatorkappen durch Drehen gegen den Uhrzeigersinn zu entfernen und dann die Stabilisatoren hochzuschrauben. Sobald die Stabilisatoren ausreichend herausgeschraubt sind, schieben Sie den Metallstab in eines der vier Löcher in den Spikes. Der Metallstab verhindert, dass der Spike sich dreht. Lösen Sie nun die Mutter mit den Fingern wie oben in Schritt 2 beschrieben. Drehen Sie die Sicherungsmutter weiter, bis es nicht mehr geht. Dadurch wird sichergestellt, dass Sicherungsmutter und Spike eingerastet sind. Drehen Sie die Sicherungsmutter jetzt wie in Schritt 3 dargestellt. Der Spike beginnt sich nach oben zurück in den Sockel zu bewegen. Sitzt der Spike wieder im Sockel, bringen Sie die Kappe, falls Sie sie abgenommen hatten, wieder an. Der Lautsprecher kann jetzt in eine andere Position gebracht werden.

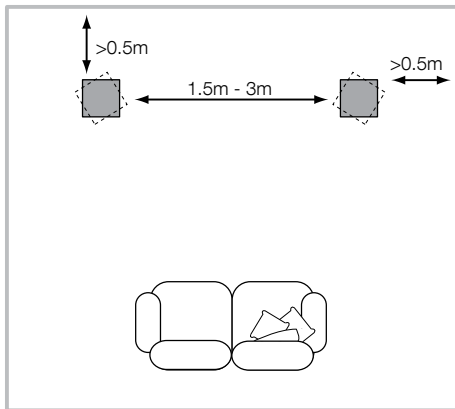

Positionierung der Lautsprecher

Versuchen Sie sowohl bei Stereo- als auch bei Heimkino-Installationen sicherzustellen, dass die direkte Umgebung in puncto Akustik für alle Lautsprecher ähnlich ist. Befindet sich beispielsweise ein Lautsprecher in der Nähe einer nackten Wand, während der andere Lautsprecher von weichen Einrichtungsgegenständen und Vorhängen umgeben ist, so leiden darunter die Klangqualität und das Stereoklangbild.

Herkömmliche Stereosysteme

Zunächst sind die Lautsprecher in einem Abstand von 1,5 bis 3 m in zwei Ecken eines gleichseitigen Dreiecks zu platzieren, das an der dritten Ecke durch den Hörbereich vervollständigt wird. Die Lautsprecher sollten mindestens 0,5 m von der Rückwand und etwaigen Seitenwänden entfernt aufgestellt werden (wie in der obigen Abbildung dargestellt).

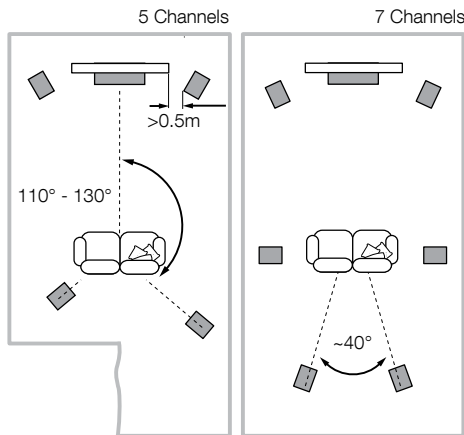

Heimkinosysteme

Werden die Lautsprecher für die Frontkanäle eines Heimkinosystems genutzt, so sollten die Lautsprecher näher zusammengestellt werden als bei 2-Kanal-Audiosystemen, da die Surroundkanäle zu einer Erweiterung des Klangbildes führen. Eine Positionierung der Lautsprecher innerhalb von ungefähr 0,5 m zu den Seiten des Bildschirms ist darüber hinaus sehr hilfreich, um das Klangbild optimal an das visuelle Bild anzupassen. Wie bei der Positionierung in konventionellen Stereosystemen sollten die Lautsprecher einen Abstand von mindestens 0,5 m zu den Seitenwänden haben.

3. Anschließen

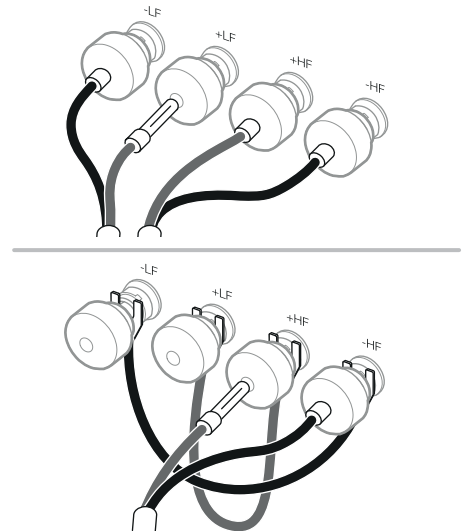

Wichtiger Sicherheitshinweis

Beim Anschließen sollten alle Audiogeräte abgeschaltet sein. Bei der Verwendung von Audiogeräten im normalen Betrieb kann das Berühren von nicht isolierten Lautsprecheranschlüssen oder Kabeln zu einem unangenehmen Gefühl führen.

Die Lautsprecherklemmen bieten eine Reihe von Anschlussmöglichkeiten: So können 4-mm-Bananenstecker, 6-mm- und 8-mm-Kabelschuhe sowie blanke Drähte bis zu einem Durchmesser von 4 mm angeschlossen werden.



Wichtiger Sicherheitshinweis

In einigen, hauptsächlich europäischen Ländern wird die Verwendung von 4-mm-Bananensteckern als mögliches Sicherheitsrisiko betrachtet, da sie in die Löcher nicht gesicherter Netzsteckdosen gesteckt werden könnten. Um den europäischen CENELEC-Sicherheitsvorschriften zu entsprechen, sind die 4-mm-Löcher in den Enden der Anschlussklemmen mit Kunststoffstiften gesichert. Setzen Sie den Lautsprecher in einem dieser Länder ein, sollten Sie sicherstellen, dass die Bananenstecker nicht unsachgemäß von Kindern oder anderen nicht informierten Personen genutzt werden. Die Kunststoffstifte können entfernt werden, wenn Sie Bananenstecker verwenden möchten.

Lassen Sie sich bei der Auswahl der Lautsprecherkabel von Ihrem autorisierten Fachhändler beraten. Die Gesamtimpedanz sollte unterhalb der in den Technischen Daten angegebenen maximalen Kabelimpedanz liegen. Insbesondere sollte das zum Hochtoner führende Kabel eine geringe Induktivität besitzen, da sehr hohe Töne sonst gedämpft werden.

4. Feinabstimmung und Einlaufphase

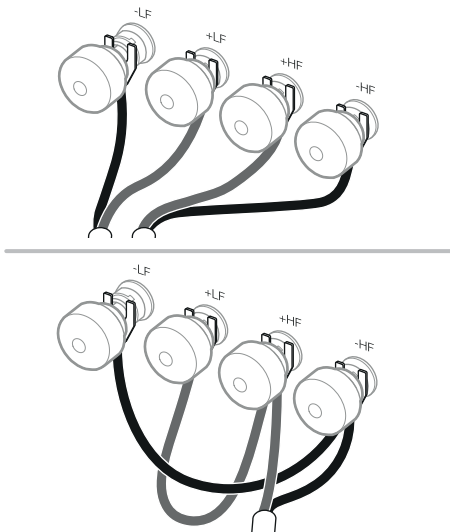

An der Lautsprecherrückseite befinden sich jeweils zwei Paar Anschlussklemmen, wodurch Bi-Wiring möglich ist (links oben). Im konventionellen Betrieb bringen Sie die beiliegenden Brücken an, um die Anschlussklemmen gleicher Polarität miteinander zu verbinden. Bi-Wiring kann die Detailtreue im Tieftonbereich verbessern.

Stellen Sie sicher, dass die positiven (mit einem roten Ring gekennzeichneten) Anschlussklemmen am Lautsprecher mit dem positiven Ausgang am Verstärker und die negativen (mit einem schwarzen Ring gekennzeichneten) Anschlussklemmen mit dem negativen Ausgang am Verstärker verbunden werden. Ein nicht korrektes Anschließen der Kabel führt zwar nicht zu Beschädigungen, kann aber eine Verschlechterung des Klangbildes und Bassverluste mit sich bringen. Schrauben Sie die Kapfen der Lautsprecherklemmen fest zu, um Geräusche zu vermeiden.

Vergewissern Sie sich vor der Feinabstimmung Ihres Systems noch einmal, dass alle Verbindungen richtig hergestellt wurden und alle Kabel ordnungsgemäß angeschlossen sind.

Ein größerer Abstand zwischen Lautsprechern und Wänden führt zu einer Reduzierung des Bassniveaus. Der Raum hinter den Lautsprechern schafft auch einen Eindruck der Tiefe. Umgekehrt wird das Bassniveau erhöht, wenn die Lautsprecher näher an die Wände gestellt werden.

Steht das Bassniveau nicht im Einklang mit der Frequenz, so ist dies auf starke Resonanzen im Raum zurückzuführen. Selbst kleinste Änderungen bei der Lautsprecherpositionierung bzw. in der Hörposition können eine erhebliche Wirkung auf die wahrgenommene Klangqualität haben. So ändert sich die Klangqualität beispielsweise, wenn Sie die Hörposition verändern oder die Lautsprecher an eine andere Wand gestellt werden. Auch das Vorhandensein großer Möbelstücke und deren Position können erhebliche Auswirkungen haben.

Ist das Klangbild in der Mitte schlecht, stellen Sie die Lautsprecher näher zusammen oder so auf, dass sie in Richtung Hörbereich zeigen.

Ist der Klang zu schrill, hilft die Verwendung weicher Einrichtungsgegenstände (wie z. B. schwerer Vorhänge). Umgekehrt sollte man bei dumpfem, leblosem Klang die Verwendung solcher Einrichtungsgegenstände auf ein Minimum reduzieren.

Der anspruchsvolle Hörer sollte den Grill für den Tief-/Mitteltonbereich entfernen, indem er die Kanten umfasst und sie vorsichtig vom Gehäuse abzieht.

In der Einlaufphase gibt es feine Unterschiede in der Wiedergabequalität des Lautsprechers. Wurde er in einer kühlen Umgebung gelagert, so wird es einige Zeit dauern, bis die Dämpfungskomponenten und die für die Aufhängung der Chassis eingesetzten Werkstoffe ihre optimalen mechanischen Eigenschaften besitzen. Die Aufhängung der Chassis wird mit den ersten Betriebsstunden beweglicher. Die Zeit, die der Lautsprecher benötigt, um seine maximale Leistungsfähigkeit zu entwickeln, schwankt abhängig von den vorherigen Lager- und Einsatzbedingungen. Grundsätzlich kann man sagen, dass es eine Woche dauert, bis sich die Lautsprecher nach Temperatureinwirkungen stabilisiert haben. 15 Betriebsstunden sind erforderlich, bis die mechanischen Teile ihre Funktion, wie bei der Konstruktion festgelegt, erfüllen können.

5. Pflege

Die Gehäuseoberfläche muss in der Regel nur abgestaubt werden. Wir empfehlen, dazu das dem Produkt beiliegende Tuch zu nutzen. Bei Verwendung eines Aerosol- oder sonstigen Reinigers sprühen Sie diesen zunächst auf das Tuch, nicht direkt auf das Gerät. Testen Sie zunächst an einer kleinen, unauffälligen Stelle, da einige Reinigungsprodukte die Oberflächen beschädigen. Verwenden Sie keine scharfen bzw. säure- oder alkalihaltigen oder antibakteriellen Produkte. Verwenden Sie für die Chassis keine Reinigungsmittel. Vermeiden Sie es, die Lautsprecherchassis zu berühren, da dies zu Beschädigungen führen kann.

Wird für das Gehäuse von Bower & Wilkins-Lautsprechern Echtholz furnier verwendet, so werden nur die feinsten Furniere ausgewählt und zum Schutz gegen UV-Licht mit einem Speziallack behandelt. Auf diese Weise werden im Laufe der Zeit auftretende Farbveränderungen minimiert. Bitte berücksichtigen Sie aber, dass Holz ein Naturwerkstoff ist, der auf die Einflüsse der Umgebung reagiert, so dass kleine Veränderungen in der Regel nicht ausbleiben. Sie können Farbunterschiede ausgleichen, indem Sie alle Furnieroberflächen gleichmäßig dem Sonnenlicht aussetzen, bis die Farbe wieder einheitlich ist. Dieser Prozess kann mehrere Tage oder sogar Wochen dauern, lässt sich aber durch den vorsichtigen Einsatz einer UV-Lampe beschleunigen. Halten Sie darüber hinaus, um Rissen vorzubeugen, einen ausreichenden Abstand zu direkten Wärmequellen wie Heizkörpern und Warmluftventilatoren.

Das Hochtönergehäuse besitzt eine strukturierte Oberfläche, auf der sich bei Handhabung Oberflächenspuren ansammeln können. Wischen Sie zur Reinigung mit dem beiliegenden Reinigungstuch in Richtung der Oberflächentextur um das Gehäuse herum.

Die lederbezogenen Oberflächen Ihres Lautsprechers der Serie 800 Diamond können mit einem weichen, trockenen Tuch abgestaubt werden. Flecken können vom Leder entfernt werden, indem ein Mikrofasertuch mit warmem Wasser angefeuchtet und das Leder damit sauber getupft wird. Reiben Sie das Tuch nicht auf dem Leder und verwenden Sie keine Reinigungsmittel oder Lederpolitur, da dies das Produkt beschädigen kann.

6. Seriennummer und Konformitätsinformationen

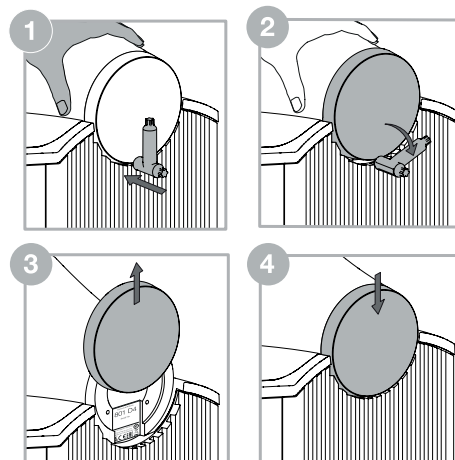

Falls Sie den Kundendienst in Bezug auf Ihre 800 Serie Diamond Lautsprecher kontaktieren, müssen Sie möglicherweise die jeweiligen Fertigungs- (FP) und Seriennummern angeben. Diese Nummern finden Sie sowohl auf der Außenverpackung des Produkts, als auch unter der Endkappe des Mitteltöners.

Die Mitteltöner-Endkappe kann entfernt werden, indem eine Hand auf den Mitteltönerkopf gelegt wird, um ihn zu halten, und dann mit der anderen Hand das Keilende des Werkzeugs vorsichtig zwischen Endkappe und Kühlkörper eingesetzt wird. Drehen Sie das Keilende des Werkzeugs vorsichtig, um die Endkappe zu lösen. Die Endkappe kann dann nach oben geschoben werden, um die Identifikationsnummern und Konformitätsinformationen zu lesen.

Hinweis: Achten Sie darauf, die Oberfläche der Endkappe, des Kopfes, des Kühlkörpers und der umgebenden Teile beim Entfernen und Wiedereinsetzen der Endkappe nicht zu beschädigen.

Die Endkappe wird wieder aufgesetzt, indem Sie sie wieder in die Halterung an der Kopfrückseite schieben und vorsichtig nach unten drücken.

1. Desembalaje

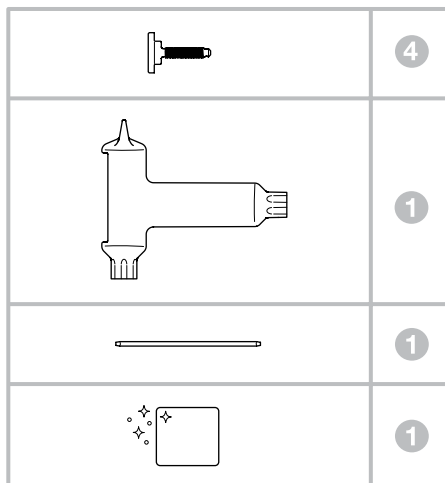
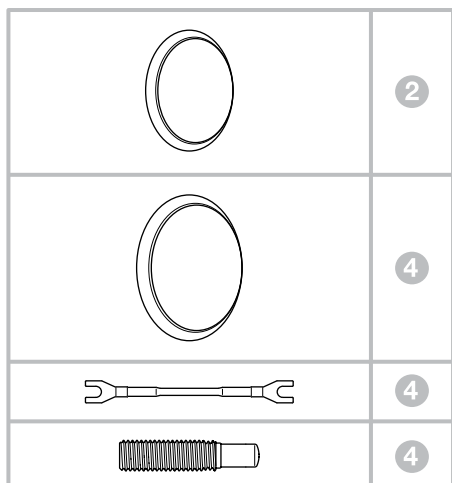

Contenido del Embalaje

Cada pareja de cajas acústicas se suministra con:

- 2 Rejillas protectoras de los altavoces de medios
- 4 Rejillas protectoras de los altavoces de graves
- 4 Cables para puentado de los terminales de conexión
- 4 Estabilizadores
- 4 Cubiertas para los estabilizadores
- 1 Llave T45 para ajustar los estabilizadores y retirar la cuña del altavoz de medios
- 1 Barra de ajuste de las puntas metálicas
- 1 Gamuza de limpieza

La 801 D4, la 802 D4 y la 803 D4 son muy pesadas, por lo que recomendamos fervientemente que sean desembaladas por dos personas en la sala en la que vayan a ser instaladas. También es recomendable despojarse de anillos, brazaletes, relojes etc. para evitar el riesgo de que se produzcan rasguños en el acabado de la superficie de las cajas acústicas.

En la tabla superior se muestran los accesorios que acompañan a las 801 D4, 802 D4 y 803 D4. En el caso poco probable de que falte algo, le rogamos que contacte con el detallista donde adquirió las citadas cajas acústicas.

Todas las rejillas están fijadas magnéticamente. La más pesada, correspondiente a los altavoces de graves y medios, está embalada en un compartimento separado para evitar que se mueva durante su transporte.

Nota: Tenga cuidado al colocar o quitar las rejillas fijadas magnéticamente para evitar marcar el producto. Las rejillas marcarán la base del altavoz/soporte en caso de que se caiga. Puede mitigar el efecto al cubrir la base cuando coloque o retire las rejillas.

Los diafragmas de los tweeters son muy delicados y fáciles de dañar. En la Serie 800 Diamond incluimos una rejilla con una malla de acero para proteger el tweeter de cualquier posible daño. No obstante, aún así usted debería ser lo más cuidadoso posible cuando manipule y limpie sus cajas acústicas.

Información Relativa a la Protección del Medio Ambiente

Este producto satisface varias directivas internacionales relacionadas con la protección del medio ambiente. Entre ellas se incluyen –aunque no son las únicas– las siguientes:

- i. la de Restricción del Uso de Sustancias Peligrosas (RHoS) en equipos eléctricos y electrónicos.
- ii. la de Registro, Evaluación, Autorización y Restricción del Uso de Componentes Químicos (REACH).
- iii. la de Eliminación de Residuos Procedentes de Componentes Eléctricos y Electrónicos (WEEE).

Contacte con sus autoridades locales en materia de gestión de residuos para que le orienten sobre cómo desechar este producto adecuadamente.

El conjunto del tweeter de esta caja acústica de la Serie 800 Diamond es un componente desacoplado que está aislado mecánicamente de la parte principal del recinto. Como tal, es posible que aparente estar suelto cuando el producto sea retirado de su embalaje por primera vez. Esto no es un fallo: es una característica inherente del diseño del citado conjunto y asegura que su caja acústica ofrezca unas prestaciones óptimas.

Si la estructura del tweeter se ha movido ligeramente durante el traslado y necesita ser ajustada, puede desplazarse ligeramente hacia adelante y hacia atrás para asegurar que la parte posterior del cuerpo del tweeter esté alineada con la zona posterior del recinto de la caja acústica. La estructura del tweeter también puede girarse muy ligeramente para asegurar que el logotipo de Bowers & Wilkins esté orientado verticalmente. Cuando realice estos ajustes, no fuerce el tweeter en ninguna posición más allá de los topes blandos.

Nota: Cuando realice estos ajustes, tenga especial cuidado de no dañar la estructura de desacoplo. En caso de que tenga alguna duda sobre el ajuste de la estructura del tweeter, le rogamos que pida ayuda a su distribuidor.

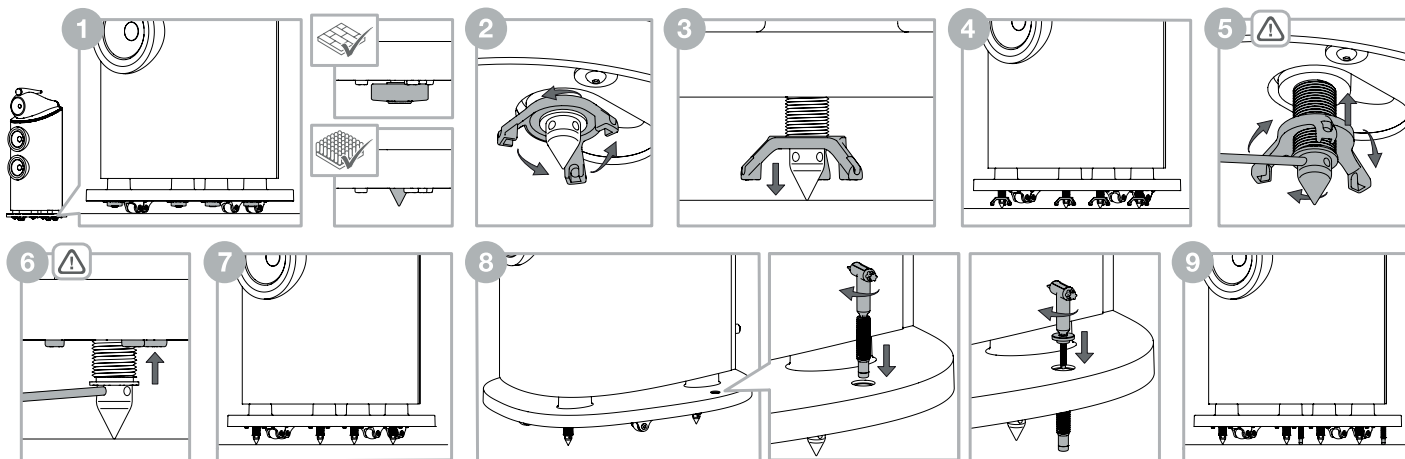

Instalación de la Caja Acústica

Tanto las 801 D4 como las 802 D4 como las 803 D4 han sido pensadas para ser instaladas únicamente sobre el suelo, por lo que se suministran de serie con ruedas para facilitar su instalación. Es importante asegurar que las cajas descansen firmemente sobre el suelo utilizando los pies en forma de punta suministrados de serie por poco que sea posible.



Aviso de Seguridad Importante

Puntas afiladas, no tocar.

Nota: Si va a instalar el producto en una alfombra cuyo grosor hace que las ruedas impidan a la caja acústica descansar única y exclusivamente sobre las puntas de desacoplo, debería retirar las ruedas de la zona inferior de la base (plinto) con ayuda de una llave hexagonal (Allen) de 5 mm. Como consecuencia del elevado peso de las cajas acústicas, dicho proceso sólo debería ser llevado a cabo por dos personas, una para inclinar la caja lateralmente y sujetarla en dicha posición mientras la otra retira las ruedas. Mientras retira o vuelve a colocar las ruedas, recomendamos que utilice una cuña o bloqueo adecuado para evitar que la caja acústica caiga accidentalmente al suelo.

Una vez que las cajas acústicas estén en la posición correcta, se podrán liberar las puntas de desacoplo situadas en el interior de la base (plinto) de aquéllas. Localice los protectores de los cuatro pies terminados en punta colocando sus dedos en el espacio comprendido entre la base y el suelo. Si su caja acústica está situada sobre una superficie dura, deje los protectores en su lugar para proteger el suelo. Si su caja acústica está situada encima de una alfombra, retire los protectores de los pies terminados en punta, que se sujetan magnéticamente, y guárdelos para un uso futuro. A partir de este momento, los pies terminados en punta estarán disponibles para que desciendan hasta su posición definitiva.

Directamente encima de cada pie terminado en punta/ protector notará que hay una tuerca de bloqueo con tres dientes. Con ayuda de sus dedos, gire la tuerca de bloqueo tal y como se indica en el paso 2 de la ilustración superior con el fin de que el pie/protector descienda hacia el suelo. Si le resulta difícil girar la tuerca de bloqueo, inserte la barra metálica suministrada de serie en el orificio situado en el extremo de uno de los dientes y gírela hasta liberar la tuerca de bloqueo (ver ilustración superior).

Cuando el pie terminado en punta/protector toque el suelo, continúe girando la tuerca de bloqueo elevando la caja acústica por encima de sus ruedas. Repita este proceso con los cuatro pies terminados en punta/protectores y ajuste la altura para asegurar que la caja descansa firmemente sobre el suelo sin ningún tipo de oscilación.

Para fijar los pies terminados en punta/protectores en su lugar, inserte la barra metálica en uno de los cuatro orificios que figuran en los pies. Utilizando la barra metálica para detener el giro de los pies, coloque la tuerca de bloqueo tal y como se indica en el paso 5 de la ilustración superior. Una vez liberada la tuerca de bloqueo, retire la barra metálica y continúe girando la tuerca de bloqueo para devolverla a su posición original en la base (plinto). Para asegurarse de que la tuerca de bloqueo descansa firmemente en su lugar, vuelva a insertar la barra metálica en uno de los cuatro orificios del pie terminado en punta. Con la barra metálica manteniendo el pie terminado en punta en su posición, utilice sus dedos para girar la tuerca de fijación hasta que la misma ya no pueda girar. Repita el proceso para cada uno de los pies terminados en punta.

Una vez que las puntas de desacoplo estén fijadas en su posición, deberían colocarse los estabilizadores para minimizar el riesgo de que la caja sea golpeada accidentalmente. El estabilizador debería ser roscado en la base (plinto) y bajado a su posición utilizando la llave T45 para girarlo en sentido horario hasta que la punta de goma descansa sobre el suelo.

El estabilizador no debería estar apretado en exceso para evitar que las puntas de desacoplo se desequilibren, ya que ello reduciría la estabilidad de la caja acústica y perjudicaría las prestaciones sonoras. Una vez que los estabilizadores hayan sido bajados a su posición de trabajo, podrá colocar las cubiertas en la zona superior de los mismos y a continuación apretarlos suavemente con la llave T45 hasta que descansen en la cavidad dedicada de la base (plinto).

Si la caja acústica necesita ser cambiada de sitio, antes de moverla habrá que quitar las cubiertas de los estabilizadores, elevar estos últimos y volver a colocar las puntas de desacoplo en la base (plinto). Para retirar las cubiertas de los estabilizadores utilice la llave T45 girándola en sentido antihorario y a continuación utilícela de nuevo, girándola también en sentido antihorario, para elevarlos. Una vez que los estabilizadores hayan sido elevados, inserte la barra metálica en uno de los cuatro orificios de la punta de desacoplo de tal modo que dicha barra mantenga la punta en su posición y utilice sus dedos para girar la tuerca de fijación tal y como se indica en el paso 2 del dibujo superior. A continuación, siga girando la tuerca de bloqueo hasta que la misma ya no pueda girar; de este modo se asegurará de que tanto la tuerca de bloqueo como el pie terminado en punta estén libres. Ahora gire la tuerca de bloqueo tal como se indica en el paso 3 de la ilustración superior y el pie terminado en punta empezará a subir de nuevo hacia el interior de la base (plinto) de la caja acústica. Una vez que el pie terminado en punta esté dentro de la base (plinto), vuelva a colocar el protector en su lugar (en caso de que lo hubiese retirado) y podrá instalar de nuevo la caja acústica en la ubicación elegida.

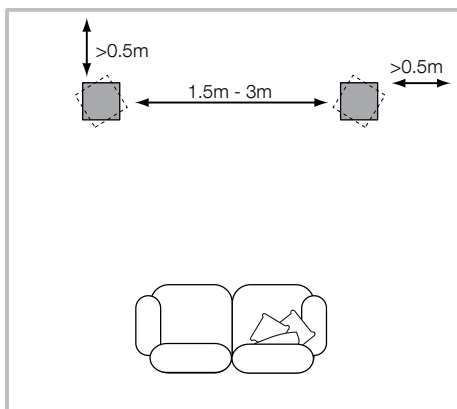

Colocación de la Caja Acústica

Tanto en instalaciones estereofónicas como de Cine en Casa, intente asegurarse de que las zonas que rodean inmediatamente a cada caja acústica sean similares desde el punto de vista acústico. Por ejemplo, si una caja acústica está junto a una pared desnuda mientras que la otra está cerca de mobiliario y cortinas blandas, es más que probable que tanto la calidad sonora global como la imagen estereofónica queden seriamente comprometidas.

Sistemas Estereofónicos Convencionales

Para empezar, las cajas acústicas deberían colocarse, separadas entre sí de 1'5 a 3 metros, en los dos vértices de un triángulo equilátero cuyo tercer vértice esté situado en el punto de escucha. Las cajas acústicas deberían separarse un mínimo de 0'5 m de la pared que tengan detrás y de cualquier pared lateral (ver dibujo superior).

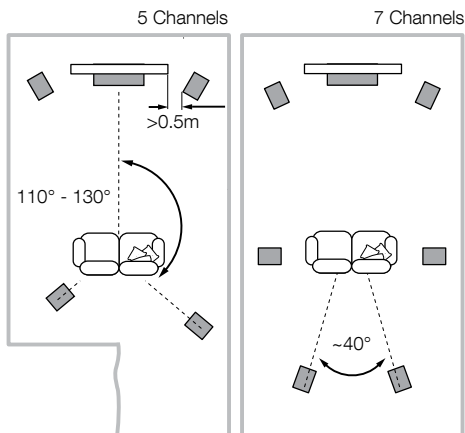

Sistemas de Cine en Casa

Si las cajas acústicas van a ser utilizadas para los canales frontales (principales) de un sistema de Cine en Casa, deberían estar más cerca entre sí que en un equipo de audio de 2 canales porque los canales de sonido envolvente tienden a ensanchar la imagen sonora. La colocación de las cajas acústicas a unos 0'5 metros de distancia de cada lado de la pantalla de visualización también ayudará a que la imagen del sonido envolvente esté proporcionada con respecto a la imagen visual. Al igual que sucede con el posicionado en sistemas estereofónicos convencionales, idealmente las cajas acústicas deberían estar separadas un mínimo de 0'5 metros de cualquier pared lateral.

3. Conexión

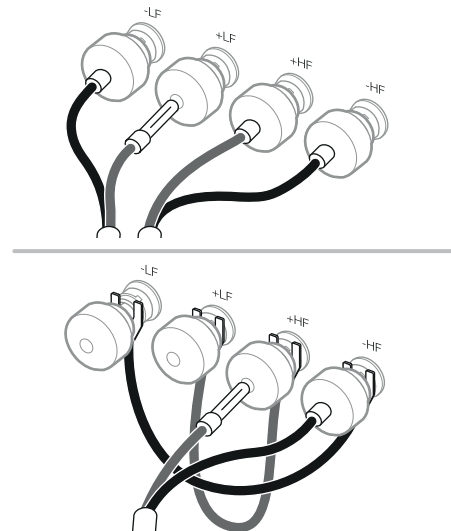

Aviso de Seguridad Importante

Todas las conexiones deberían realizarse con el equipo de sonido apagado. Cuando se utiliza un equipo de audio en condiciones de funcionamiento normales, tocar terminales o cables de conexión a cajas acústicas no aislados puede provocar una sensación muy desagradable.

Los terminales de conexión de la 801 D4, la 802 D4 y la 803 D4 aceptan una extensa variedad de terminaciones del cable: clavijas de tipo banana de 4 mm, cuchillas planas ("spades") de 6 y 8 mm o cables pelados de hasta 4 mm de diámetro.



Noticia Importante Relacionada con la Seguridad:

En ciertos países, sobre todo en Europa, las clavijas de tipo banana de 4 mm son consideradas como potencialmente peligrosas en términos de seguridad porque pueden ser insertadas por error en los orificios de tomas de corriente eléctrica no protegidas. Con el fin de satisfacer la normativa europea de seguridad CENELEC, los orificios de 4 mm situados en los extremos de los terminales están bloqueados por patillas de plástico. Si usted va a utilizar los productos en algún país en el que se aplique dicha normativa, asegúrese de que las clavijas de tipo banana no puedan ser empleadas de manera no segura por niños u otras personas no informadas. Si desea utilizar clavijas de tipo banana puede retirar las patillas de plástico.

Consulte a su distribuidor para que le aconseje a la hora de elegir el cable de conexión. Mantenga siempre la impedancia total por debajo del máximo recomendado en las características técnicas y utilice un cable de baja inductancia para evitar que se produzcan atenuaciones en las frecuencias más altas.

4. Ajuste Fino y Rodaje

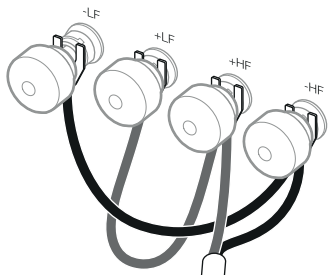
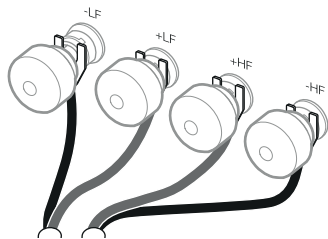

En la parte posterior de la caja acústica hay dos pares de terminales de conexión para facilitar el bicableado (arriba, izquierda). Para realizar una conexión convencional en monocableado, coloque los puentes suministrados de serie de tal modo que los terminales positivos y los terminales negativos estén unidos entre sí (es decir, positivo a positivo y negativo a negativo). El bicableado puede mejorar la resolución de los detalles de bajo nivel.

Asegúrese de que los terminales positivos de la caja acústica (anillo de color rojo) son conectados al terminal de salida positivo del amplificador y que los terminales negativos de la caja acústica (anillo de color negro) son conectados al terminal de salida negativo del amplificador. Una conexión incorrecta podría tener como resultado una imagen sonora pobre y una pérdida de graves. Fije siempre firmemente los terminales de conexión para evitar que vibren.

Antes de proceder al ajuste fino, verifique cuidadosamente que todas las conexiones de la instalación sean correctas y seguras.

Cada vez que aumente la separación entre las cajas acústicas y las paredes laterales y posterior de la sala se reducirá el nivel general de graves. El espacio situado detrás de las cajas también contribuye a crear una sensación aural de profundidad. Por el contrario, si acerca las cajas acústicas a las paredes el nivel de graves aumentará.

Si la respuesta en graves se desestabiliza a menudo, lo más probable es que se deba a la excitación de modos de resonancia en la sala de escucha. Incluso pequeños cambios en la posición de las cajas acústicas o los oyentes pueden tener un profundo efecto en la manera en que dichas resonancias afectan al sonido. Intente colocar las cajas acústicas a lo largo de una pared diferente. El cambio de posición de muebles y objetos de gran tamaño presentes en la sala también puede modificar el sonido.

Si la imagen central carece de focalización, intente acercar las cajas acústicas entre sí o inclínelas de manera que apunten hacia los oyentes o estén encaradas hacia ellos.

Si el sonido es demasiado brillante (léase chillón), el aumento de la cantidad de materiales blandos (generalmente fonoabsorbentes) presentes en la sala (utilice, por ejemplo, cortinas más pesadas) puede ayudar a equilibrarlo. Por el contrario, si se reduce la presencia de los citados materiales se conseguirá incrementar el nivel de brillo de un sonido apagado y carente de vida.

Para los más puristas, un buen consejo consiste en quitar la rejilla protectora de los altavoces de medios y graves sujetándola por su contorno y retirándola cuidadosamente del recinto.

Las prestaciones de la caja acústica cambiarán de manera sutil durante el período de escucha inicial. Si la caja ha estado almacenada en un ambiente frío, tanto los materiales absorbentes y de amortiguamiento acústico como los que forman parte de los sistemas de suspensión de los diferentes altavoces tardarán cierto tiempo en recuperar sus propiedades mecánicas correctas. Las suspensiones de los altavoces también se relajarán durante las primeras horas de uso. El tiempo que la caja acústica necesite para alcanzar las prestaciones para las que fue diseñada variará en función de las condiciones de almacenamiento previas de la misma y de cómo se utilice. A modo de guía, deje transcurrir una semana para la estabilización térmica de la caja y unas 15 horas de uso en condiciones normales para que las partes mecánicas de la misma alcancen las características de funcionamiento para las que fueron diseñadas.

5. Cuidado y Mantenimiento

Por regla general, la superficie del recinto sólo requiere que se le quite el polvo, para lo que le recomendamos que utilice la gamuza suministrada de serie con las mismas. Si desea utilizar un limpiador de tipo aerosol o de otro tipo, aplíquelo en la gamuza de limpieza, nunca directamente sobre el producto. Pruebe primero con un área pequeña, ya que algunos productos de limpieza pueden dañar algunas de las superficies. Evite utilizar productos abrasivos o que contengan ácido, álcalis o agentes antibacterianos. No utilice productos de limpieza en los altavoces. Asimismo, evite tocar los transductores ya que podría dañarlos.

Sean cuales sean las cajas acústicas Bowers & Wilkins terminadas en madera auténtica que usted posea, tenga en cuenta que en todos los casos se han seleccionado las mejores chapas disponibles a la vez que las mismas han sido tratadas con lacas resistentes a la radiación ultravioleta con el fin de minimizar posibles cambios de color a lo largo del tiempo. Aún así, y como es norma en todos los materiales naturales, cada tipo de chapa responderá a su entorno, por lo que es de esperar que se produzcan ciertos cambios de color. Las diferencias de color pueden ser rectificadas exponiendo por igual y de manera uniforme todas las superficies de madera a la luz solar hasta que el color sea uniforme. Este proceso puede tardar varios días o incluso semanas en completarse, aunque puede ser acelerado mediante el empleo cuidadoso de una lámpara ultravioleta. Asimismo, las superficies chapadas en madera noble deberían mantenerse alejadas de fuentes directas de calor tales como radiadores y salidas de aire caliente con el fin de evitar posibles agrietamientos en las mismas.

La superficie de la estructura del tweeter tiene un acabado texturizado que puede acumular marcas superficiales cuando es manipulada. Dichas marcas deberían limpiarse aplicando la gamuza suministrada de serie alrededor de la citada estructura siguiendo la textura de la superficie.

El polvo de las superficies cubiertas de cuero de su caja acústica de la Serie 800 Diamond se puede limpiar con un paño seco y suave. Para quitar las manchas del cuero, humedezca un paño de microfibra con agua templada y úselo sobre el cuero hasta que las manchas desaparezcan. No frote el paño sobre el cuero ni utilice detergentes de limpieza o productos de limpieza para pieles, ya que podrían dañar el producto.

6. Número de Serie e Información sobre Conformidad

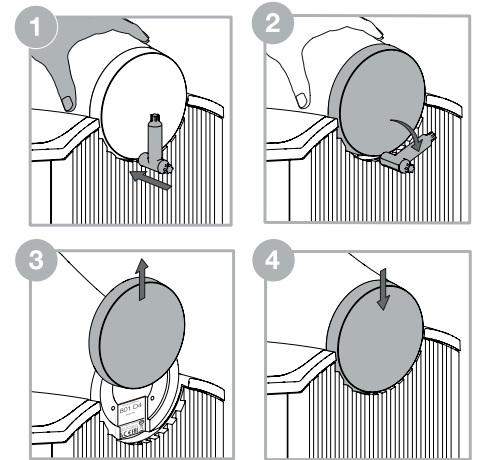







En el caso de que usted necesite hablar con el equipo del servicio de atención al cliente sobre sus cajas acústicas de la Serie 800 Diamond, deberá indicar los Números de Producto Terminado (FP/"Finished Product") y de Serie que las identifican como un producto único de su propiedad. Podrá encontrar dichos números en el embalaje exterior con que el producto fue suministrado y debajo de la tapa que figura en el extremo posterior del recinto de medios.

La tapa posterior del recinto de medios puede quitarse colocando una mano en el mismo para estabilizarlo y seguidamente utilizar la otra mano para insertar el extremo en forma de cuña de la herramienta de extracción entre dicha tapa y el disipador térmico. Gire cuidadosamente la herramienta de extracción para liberar la tapa, que ahora podrá deslizarse hacia arriba con la mano para revelar los números de identificación y la información sobre conformidad.

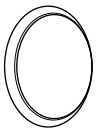
Nota: Tanto cuando retire la tapa posterior como cuando la vuelva a colocar en su lugar, procure no dañar el acabado de la misma, del cabezal y de las partes que lo rodean.

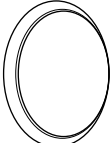
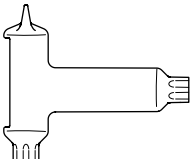
La tapa posterior puede volver a colocarse en su lugar deslizándola sobre la montura de la zona posterior del cabezal y empujándola suavemente hacia abajo hasta su posición de reposo.

1. Desempacotamento

| | | | |
|---|---|---|---|
|  | 2 |  | 4 |
|  | 4 |  | 1 |
|  | 4 |  | 1 |
|  | 4 |  | 1 |

Conteúdos da caixa

Cada par de colunas é fornecido com:

- 2 grelhas de gama média
- 4 grelhas de graves
- 4 cabos para ligação a terminais
- 4 estabilizadores
- 4 capas para estabilizadores
- 1 ferramenta de cunha T45 para ajustar estabilizadores e remover capas para extremidades de médio alcance
- 1 barra de ajuste de tachas em metal
- 1 pano de limpeza

As colunas 801 D4, 802 D4 e 803 D4 são muito pesadas e, por isso, recomendamos que sejam desempacotadas por duas pessoas, na divisão onde irão ser utilizadas. Além disso, aconselhamos a remoção de joias para evitar riscar o acabamento da superfície das colunas.

A tabela acima ilustra os componentes que estão incluídos com as colunas 801 D4, 802 D4 e 803 D4. No caso pouco provável de faltar algum componente, contacte o vendedor responsável pela venda das colunas.

Todas as grelhas são fixadas de forma magnética. A grelha de graves/médio alcance, por ser mais pesada, é embalada num compartimento separado, para evitar movimentos durante o transporte.

Nota: Deve ter cuidado ao encaixar ou remover grelhas fixadas de forma magnética para evitar marcar o produto. Em caso de queda, as grelhas vão marcar a coluna/base da coluna; pode atenuar este efeito tapando a base ao encaixar ou remover as grelhas.

Os diafragmas do tweeter são muito delicados e sofrem danos com facilidade. Na Série 800 Diamond, incluímos uma grelha de aço que protege o tweeter de todo o tipo de danos. Ainda assim, deve manusear e limpar as colunas com cuidado.

Informação ambiental

Este produto está em conformidade com as diretivas internacionais, incluindo mas não se limitando a:

- i. Diretiva relativa à restrição do uso de determinadas substâncias perigosas (RoHS - **R**estriction of **H**azardous **S**ubstances) em equipamentos elétricos e eletrónicos;
- ii. Regulamento relativo ao registo, avaliação, autorização e restrição de substâncias químicas (REACH - **R**egistration, **E**valuation, **A**uthorisation and restriction of **C**hemicals);
- iii. Diretiva relativa aos Resíduos de Equipamentos Elétricos e Eletrónicos (REEE).

Consulte uma entidade local de recolha de lixo para obter informação sobre como reciclar ou eliminar este produto de forma correta.

O conjunto do tweeter nesta coluna Série 800 Diamond é um componente separado que está mecanicamente isolado da parte principal da caixa das colunas. Assim, pode aparentar estar solto quando o produto for retirado da embalagem pela primeira vez. Isto não é um defeito, é uma característica inerente ao design e garante o desempenho ideal da sua coluna.

Se o conjunto do tweeter se tiver deslocado ligeiramente durante o transporte e tiver de ser ajustado, pode ser deslocado muito ligeiramente para a frente e para trás para garantir que a parte traseira do corpo do tweeter fica alinhada com a parte traseira da caixa da coluna. O conjunto do tweeter também pode ser rodado muito ligeiramente para garantir que o logótipo Bowers & Wilkins fica orientado na vertical. Ao fazer estes ajustes, não force o tweeter para nenhuma posição para além dos batentes macios.

Nota: Ao fazer estes ajustes, deve ter-se cuidado para não danificar o conjunto de desacoplamento. Procure ajuda junto do seu revendedor se tiver dúvidas em relação ao ajuste do conjunto do tweeter.

2. Posicionamento

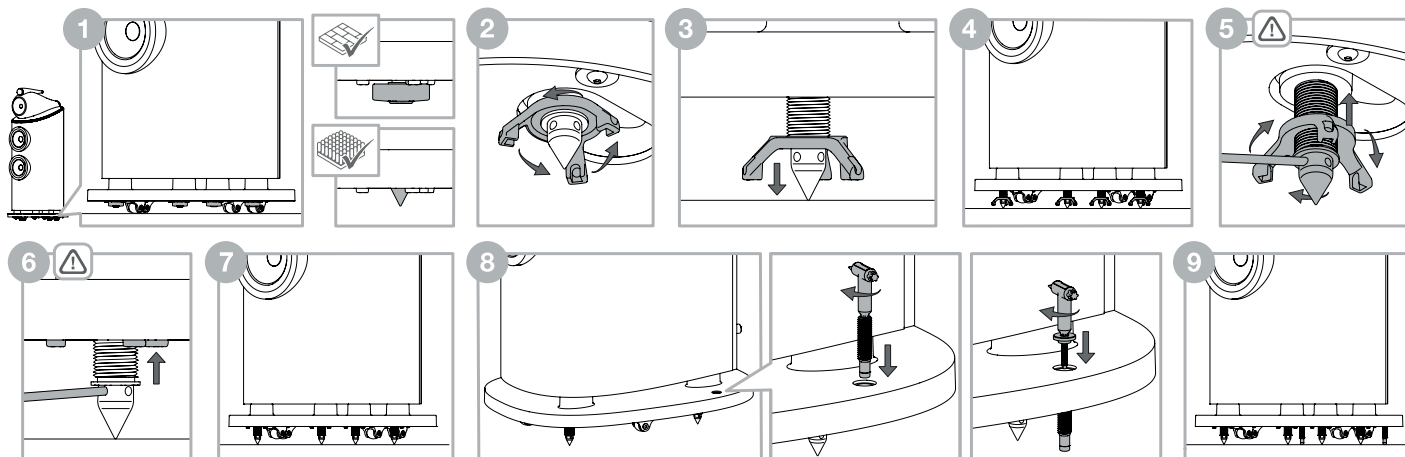

Instalação das colunas

As colunas 801 D4, 802 D4 e 803 D4 foram projetadas para serem instaladas apenas no chão e são fornecidas sobre rodas para facilitar o posicionamento. É importante garantir que estão bem apoiadas no chão, utilizando, sempre que possível, as bases das tachas fornecidas.



Aviso de segurança importante

Tachas afiadas: não tocar.

Nota: Se estiver a instalar o produto sobre um tapete muito espesso, de tal modo que as rodas impeçam a coluna de assentar apenas nas tachas, pode optar por remover as rodas da parte inferior da base, utilizando uma chave sextavada (Allen) de 5 mm. Devido ao peso das colunas, a remoção das rodas apenas deve ser efetuada por duas pessoas: uma para inclinar a coluna para o lado e segurá-la, enquanto a outra pessoa remove as rodas. Recomendamos que utilize uma cunha ou um bloco adequado para evitar que a coluna caia acidentalmente no chão enquanto remove ou volta a instalar as rodas.

Assim que as colunas estiverem na posição correta, é possível libertar as tachas integradas na base. Coloque os dedos no espaço entre a base e o chão e localize as quatro proteções contra tachas. Se a coluna estiver posicionada num pavimento duro, não retire as proteções contra tachas, de modo a proteger o chão. Se a coluna estiver sobre um tapete, retire as quatro proteções contra tachas que são fixadas magneticamente e guarde-as para uma eventual utilização futura. Este passo revela a tacha pronta para ser descida para a devida posição.

Diretamente acima de cada tacha/proteção contra tachas é possível sentir uma contraporca com três dentes. Rode a contraporca com os dedos, conforme indicado no passo 2 acima, para descer a tacha/proteção contra tachas em direção ao chão. Se a contraporca estiver demasiado apertada para rodar, insira a barra de metal fornecida no orifício da extremidade de um dos dentes e rode-a para libertar a contraporca (consulte a ilustração acima).

À medida que a tacha/proteção contra tachas se dirige ao chão, continue a rodar a contraporca, levantando a coluna das respetivas rodas. Repita este processo com as quatro tachas/proteções contra tachas e ajuste a altura para garantir que a coluna está bem apoiada e não abana.

Para fixar as tachas/proteções contra tachas no devido lugar, insira a barra de metal num dos quatro orifícios das tachas. Utilizando a barra de metal para impedir que a tacha se mova, rode a contraporca conforme indicado no passo 5 acima. Assim que a contraporca for libertada, retire a barra de metal e continue a rodar a contraporca, devolvendo-a à respetiva posição fixa na base. Para garantir que a contraporca está bem fixa, volte a inserir a barra de metal num dos quatro orifícios da tacha. Com a barra de metal a fixar a tacha na devida posição, rode a contraporca com os dedos até ao máximo. Repita este passo para cada tacha.

Assim que as tachas estiverem bloqueadas na devida posição, os estabilizadores devem ser instalados para evitar que a coluna seja derrubada acidentalmente. O estabilizador deve ser enroscado através da base e descido para a devida posição utilizando a ferramenta T45 para rodar o estabilizador no sentido dos ponteiros do relógio até a ponta de borracha assentar no chão.

O estabilizador não deve ser demasiado apertado, de modo a evitar que as tachas fiquem desequilibradas, o que reduziria a estabilidade e prejudicaria o desempenho. Assim que os estabilizadores sejam baixados para a devida posição, as capas podem ser enroscadas na parte superior do estabilizador e apertadas cuidadosamente com a ferramenta T45 até assentarem no entalhe da base.

Caso seja necessário reposicionar a coluna, as capas para estabilizadores devem ser removidas, os estabilizadores levantados e as tachas devem ser novamente inseridas na base antes de o produto ser movido. Para o fazer, utilize a ferramenta T45 para remover as capas para estabilizadores, rodando no sentido contrário ao dos ponteiros do relógio. Depois utilize a ferramenta T45 para levantar os estabilizadores, rodando no sentido contrário ao dos ponteiros do relógio. Assim que os estabilizadores estiverem levantados, insira a barra de metal num dos quatro orifícios da tacha e, com a barra de metal a fixar a tacha na devida posição, rode a contraporca com os dedos para a libertar, conforme indicado no passo 2 acima. Continue a rodar a contraporca até ao máximo; isto garante que a contraporca e a tacha estão encaixadas. Rode depois a contraporca conforme indicado no passo 3 acima e a tacha começará a subir até regressar à base. Assim que a tacha tiver regressado à base, volte a colocar a proteção contra tachas (caso tenha sido removida) e reposicione a coluna.

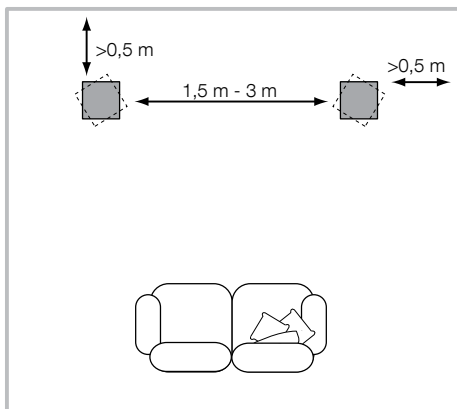

Posicionamento das colunas

Seja em instalações de sistemas estéreo ou em instalações de cinema em casa, assegure-se de que o espaço envolvente de cada coluna tem características acústicas semelhantes. Por exemplo, se uma coluna estiver próxima de uma parede e a outra estiver perto de cortinados ou de mobília com revestimento macio, a qualidade geral do som e a imagem de sistemas estéreo ficarão comprometidas.

Sistemas estéreo convencionais

Para começar, as colunas devem ser posicionadas a uma distância de 1,5 m a 3 m uma da outra, em dois cantos de um triângulo equilátero que fica completo com a posição de audição, correspondendo esta ao terceiro canto. As colunas devem ser colocadas a, pelo menos, 0,5 m da parede de fundo e de quaisquer paredes laterais (conforme na ilustração acima).

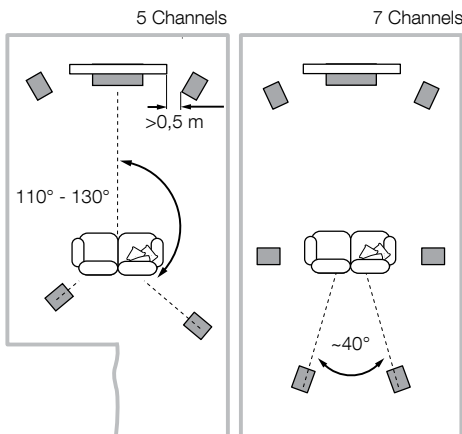

Sistemas de cinema em casa

Se as colunas forem utilizadas para os canais frontais de um sistema de cinema em casa, devem ficar mais próximas uma da outra do que se forem utilizadas para sistemas de áudio de dois canais, já que os canais surround tendem a alargar a imagem. Posicionar as colunas a aproximadamente 0,5 m da parte lateral do ecrã também contribui para manter a imagem acústica equilibrada com a imagem visual. Tal como acontece no posicionamento em sistemas estéreo convencionais, as colunas devem estar a uma distância de, pelo menos, 0,5 m das paredes laterais.

3. Ligações

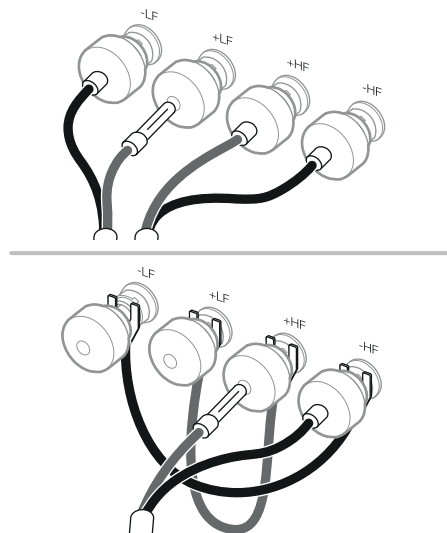

Aviso de segurança importante

Todas as ligações devem ser feitas com o equipamento áudio desligado. Quando o equipamento áudio está em utilização normal, tocar nos terminais ou cablagem da coluna sem isolamento pode causar uma sensação desagradável.

Os terminais das colunas 801 D4, 802 D4 e 803 D4 são compatíveis com várias terminações de cabos: fichas banana de 4 mm, forquilhas de 6 mm e 8 mm (1/4 pol. e 5/16 pol.) ou cabos nus com um máximo de 4 mm (5/32 pol.) de diâmetro.



Aviso de segurança importante

Em alguns países, especialmente europeus, a utilização de fichas banana de 4 mm é considerada um risco potencial de segurança, uma vez que podem ser introduzidas em tomadas de parede desprotegidas. De forma a cumprir as normas de segurança europeias CENELEC, os orifícios de 4 mm nas extremidades dos terminais estão bloqueados por pinos de plástico. Se estiver a utilizar os produtos num país onde estas condições se apliquem, deve garantir que as fichas banana não são utilizadas de forma pouco segura por crianças ou outras pessoas desinformadas. Os pinos de plástico podem ser removidos se quiser usar fichas banana.

Peça aconselhamento ao seu fornecedor sobre a escolha de cabos para as colunas. Mantenha a impedância total abaixo do valor máximo recomendado nas especificações das colunas e utilize um cabo de indutância baixa para evitar a atenuação de frequências altas.

4. Ajustes e utilização inicial

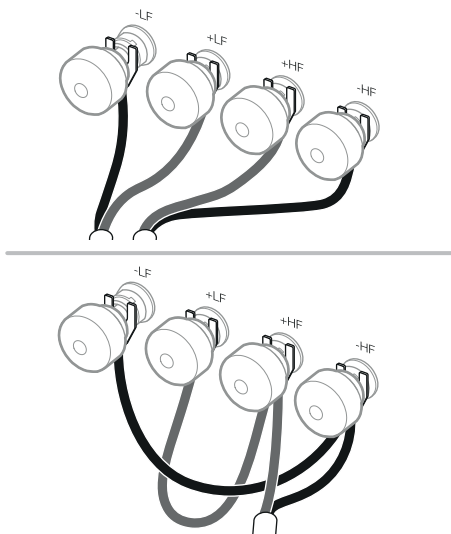

Existem dois pares de terminais na parte de trás de cada coluna que possibilitam uma cablagem dupla (em cima, à esquerda). Para uma ligação simples, encaixe os cabos de ligação fornecidos de forma a ligar os terminais com a mesma polaridade. A cablagem dupla pode melhorar a resolução dos detalhes de níveis mais baixos.

Certifique-se de que os terminais positivos da coluna (com um anel vermelho) estão ligados ao terminal de saída positivo do amplificador e que os terminais negativos da coluna (com um anel preto) estão ligados ao terminal de saída negativo do amplificador. Uma ligação incorreta não provoca danos, mas pode resultar numa imagem estéreo fraca e na perda de sons graves. Aperte sempre as capas dos terminais ao máximo para evitar ruídos.

Antes de proceder aos ajustes, certifique-se de que todas as ligações na instalação estão corretas e são seguras.

Geralmente, o maior afastamento das colunas em relação às paredes reduz o volume dos sons graves. A existência de espaço atrás das colunas também ajuda a criar uma sensação de profundidade do som. Em contrapartida, a maior aproximação das colunas em relação às paredes aumenta o volume dos sons graves.

Se os sons graves parecerem estar desajustados em relação à frequência, é muito provável que tal se deva aos meios de ressonância da divisão de audição. Uma simples alteração na posição das colunas ou no local de audição pode ter um efeito significativo na forma como estas ressonâncias afetam o som. Experimente alterar o local de audição ou colocar as colunas ao longo de uma parede diferente. A existência e o posicionamento de mobiliário de grandes dimensões também pode influenciar os meios de ressonância.

Se a imagem central não estiver focada, experimente aproximar as colunas ou voltá-las para dentro, de modo a que fiquem voltadas para um local imediatamente em frente do local de audição.

Se o som for demasiado agudo, o aumento da quantidade de mobiliário com revestimento macio na divisão (por exemplo, cortinas mais pesadas) poderá ajudar a equilibrar o som. Em contrapartida, reduzir a quantidade de mobiliário com revestimento macio poderá ajudar a tornar mais agudo um som demasiado grave.

Para uma audição mais clara, remova as grelhas de graves/médio alcance segurando-as pelas extremidades e puxando-as delicadamente para fora da caixa.

O desempenho das colunas terá variações subtis durante a primeira fase de audição. Se a coluna tiver sido armazenada num ambiente frio, os materiais de amortecimento e de suspensão dos diafragmas levarão algum tempo até recuperarem as suas propriedades mecânicas corretas. As suspensões dos diafragmas também ganharão mais flexibilidade após as primeiras horas de utilização. O tempo requerido para que as colunas atinjam o desempenho pretendido varia consoante as condições de armazenamento prévio e a forma de utilização das mesmas. Por norma, deverá esperar até uma semana para que os efeitos da temperatura estabilizem e cerca de 15 horas de utilização para que as peças mecânicas funcionem de acordo com as características previstas.

5. Manutenção

Geralmente, basta limpar o pó das superfícies da caixa das colunas. Recomendamos a utilização do pano fornecido com o produto. Se utilizar um spray ou outro produto de limpeza, aplique-o no pano e não diretamente no equipamento e teste primeiro numa área mais reduzida, já que alguns produtos de limpeza podem danificar algumas superfícies. Evite utilizar produtos abrasivos ou que contenham agentes ácidos, alcalinos ou antibacterianos. Não utilize produtos de limpeza nos diafragmas. Evite tocar nos diafragmas, para evitar danos.

Em colunas Bowers & Wilkins com acabamento em madeira, as melhores folhas são selecionadas e tratadas com um verniz resistente aos raios ultravioleta para minimizar a possibilidade de alterações de coloração com o passar do tempo. No entanto, tal como acontece com todos os materiais naturais, a folha reage ao ambiente e é normal que haja alguma descoloração. Para corrigir diferenças na coloração, exponha todas as superfícies à luz solar de igual forma e durante um período de tempo semelhante até que a cor fique uniforme. Este processo pode demorar vários dias ou até semanas, mas é possível acelerá-lo se utilizar, com prudência, uma lâmpada ultravioleta. As superfícies de folha de madeira também devem manter-se afastadas de fontes diretas de calor, tais como aquecedores ou ar condicionado, para evitar que estalem.

O alojamento do tweeter tem um acabamento de superfície texturado que pode ficar com marcas superficiais ao ser manuseado, devendo ser limpo passando o pano de limpeza fornecido pelo alojamento, alinhado com a textura da superfície.

Pode limpar o pó às superfícies de pele da sua coluna Série 800 Diamond usando um pano macio e seco. Para remover as manchas da pele, humedeça um pano de microfibras com água morna e passe-o na pele até esta ficar limpa. Não esfregue o pano na pele nem utilize detergentes ou produtos para limpeza de artigos em pele, uma vez que fazê-lo pode danificar o produto.

6. Número de série e informações de conformidade

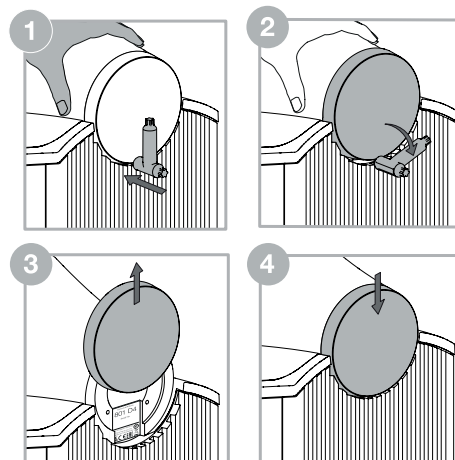







Caso precise de contactar a equipa de serviço ao cliente sobre a sua coluna Série 800 Diamond, poderá ter de indicar o número de produto (FP – Finished Product) e o número de série que identificam a sua coluna exclusiva. Pode encontrar estes números na parte exterior da embalagem em que o produto foi fornecido e debaixo da capa para extremidades de médio alcance.

Para remover a capa para extremidades de médio alcance, coloque uma mão na unidade principal de médio alcance para a estabilizar e utilize a outra mão para inserir cuidadosamente a extremidade de cunha da ferramenta entre a capa para extremidades e o dissipador de calor. Rode cuidadosamente a ferramenta de cunha para libertar a capa para extremidades. A capa para extremidades pode ser deslizada para cima com a mão para revelar os números de identificação e as informações de conformidade.

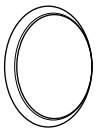
Nota: É necessário ter cuidado para não danificar o acabamento da capa para extremidades, do dissipador de calor e das partes circundantes quando remover ou voltar a colocar a capa para extremidades.

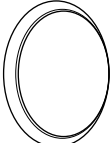
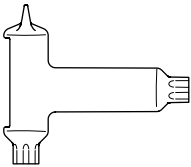
Pode substituir a capa para extremidades fazendo-a deslizar para voltar ao suporte na parte posterior da unidade principal e empurrando-a cuidadosamente para baixo, para a respetiva posição de repouso.

1. Rimozione dall'imballo

| | | | |
|---|---|---|---|
|  | 2 |  | 4 |
|  | 4 |  | 1 |
|  | 4 |  | 1 |
|  | 4 |  | 1 |

Contenuto delle confezioni

Ciascuna coppia di diffusori viene fornita con:

- 2 griglie di protezione midrange
- 4 griglie di protezione woofer
- 4 cavi di collegamento con capicorda
- 4 stabilizzatori
- 4 cappucci degli stabilizzatori
- 1 attrezzo per la regolazione dello stabilizzatore T45 e la rimozione del cappuccio terminale del midrange
- 1 barra di regolazione delle punte coniche metalliche
- 1 panno di pulizia

I diffusori 801 D4, 802 D4 e 803 D4 sono molto pesanti: suggeriamo vivamente di essere in almeno due persone a compiere il lavoro e di farlo direttamente nel locale dove verranno impiegati. Inoltre prima di iniziare è buona precauzione levarsi orologi da polso, braccialetti, anelli, etc. per evitare di graffiare le superfici dei mobili.

La tabella in alto illustra gli accessori presenti negli imballi dei diffusori 801 D4, 802 D4 e 803 D4. Nel caso mancasse qualche elemento, contattare il rivenditore dove avete effettuato l'acquisto.

Le griglie più pesanti che coprono woofer e midrange sono fissate tramite magneti e sono imballate a parte per prevenire danni durante il trasporto.

Nota: prestare particolare attenzione durante il montaggio o la rimozione delle griglie magnetiche per evitare di graffiare il prodotto. Le griglie graffieranno la base dell'altoparlante/stand se vengono fatte cadere; è possibile prevenire possibili danni coprendo la base durante il montaggio o la rimozione delle griglie.

Le membrane dei tweeter sono molto delicate ed è facile danneggiarle. Nei modelli della Serie 800 Diamond viene posta davanti al tweeter una piccola griglia in acciaio per proteggerlo da danni accidentali. Ciò non ostante è necessario prestare molta attenzione nel maneggiare i diffusori o durante le operazioni di pulizia.

Informazioni per l'ambiente

Questo prodotto è realizzato in conformità (e non limitatamente) alle seguenti normative internazionali:

- I. la limitazione delle sostanze pericolose (RoHS) negli apparecchi elettrici ed elettronici,
- II. la registrazione, valutazione, autorizzazione e restrizione delle sostanze chimiche (REACH),
- III lo smaltimento delle apparecchiature elettriche ed elettroniche (WEEE).

Fare riferimento alle indicazioni dell'autorità del vostro Paese per il corretto riciclo o smaltimento del prodotto.

L'alloggiamento del tweeter su questo diffusore della Serie 800 Diamond è disaccoppiato, vale a dire meccanicamente isolato, dal mobile principale e come tale può apparire non correttamente fissato rimuovendo il diffusore dall'imballo. Questo non è un difetto. Al contrario, è una precisa caratteristica di progetto volta ad assicurare le migliori prestazioni del diffusore.

Per regolare il tweeter in caso di leggeri spostamenti durante il trasporto, muoverlo con molta delicatezza avanti e indietro in modo che la parte posteriore del corpo si allinei con la parte posteriore del cabinet del diffusore. È anche possibile ruotare il tweeter leggermente per far sì che il logo Bowers & Wilkins sia orientato in senso verticale. Durante queste regolazioni non forzare assolutamente il tweeter oltre i fermi morbidi.

Nota: Durante queste regolazioni fare attenzione a non danneggiare il sistema di disaccoppiamento. In caso di dubbi su come regolare il tweeter rivolgersi al rivenditore.

2. Posizionamento dei diffusori

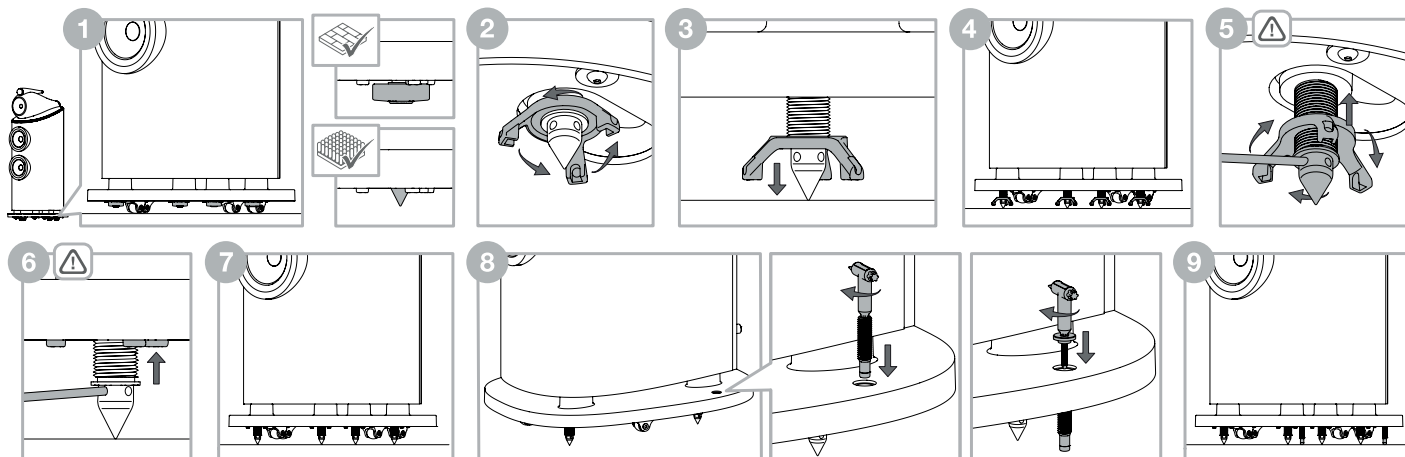

Installazione

I diffusori 801 D4, 802 D4 e 803 D4 sono stati progettati per il solo utilizzo a pavimento e sono dotati di ruote per facilitarne lo spostamento. È importante garantire che poggino stabilmente sul pavimento ricorrendo preferibilmente ai piedini a punta dei quali sono dotati.



Importante avviso di sicurezza

Piedini a punta affilati, non toccare.

Nota: Se si installa il prodotto su una moquette molto spessa e le ruote non consentono all'altoparlante di poggiare esclusivamente sui piedini, è possibile rimuovere le ruote con una chiave esagonale di 5 mm (chiave Allen). A causa del peso degli altoparlanti, l'operazione di rimozione delle ruote deve essere eseguita da due persone: una per inclinare l'altoparlante lateralmente e un'altra per sostenerlo mentre la prima persona rimuove le ruote. Si consiglia di utilizzare un cuneo o un blocco idoneo per evitare che il diffusore cada accidentalmente a terra durante la rimozione o il rimontaggio delle ruote.

Una volta trovata la corretta posizione dei diffusori, far scendere i piedini a punta presenti all'interno della base. Infilando la mano nello spazio tra base e pavimento, individuare i quattro dischi sottopunta fissati magneticamente. Se il diffusore viene posizionato su una superficie dura, lasciare i sottopunta per proteggere il pavimento. Al contrario, se viene collocato su un tappeto, rimuovere i dischi esponendo così le punte, pronte per essere portate a contatto del pavimento. Conservare con cura i dischi sottopunta per un uso futuro.

Direttamente sopra ogni piedino, è avvitato un dado di bloccaggio dotato di tre "bracci sporgenti". Ruotarlo con le dita in senso antiorario per svitarlo ed abbassare il piedino verso il pavimento come indicato al punto 2. Se il dado fosse troppo serrato per essere ruotato a mano, inserire l'asta metallica in dotazione in uno dei fori presenti alle estremità delle tre sporgenze per aumentare la leva ed esercitare così maggior forza.

Come il piedino tocca il pavimento continuare a girare il dado per sollevare il diffusore ed escludere l'azione delle ruote. Ripetere questa operazione su tutti e quattro i piedini regolandone l'altezza per garantire che il diffusore poggi stabilmente sul pavimento senza oscillare.

Per fissare i piedini inserire l'asta metallica in uno dei quattro fori alla base delle punte così da impedirne la rotazione e girare in senso orario il dado per sbloccarlo, come indicato al punto 5. In seguito rimuovere l'asta e continuare a girare il dado avvitandolo verso la base. Per serrare il dado saldamente contro la base, reinserire l'asta metallica in uno dei quattro fori per fermare il piedino e ruotare il dado con le dita fino in fondo. Ripetere l'operazione per ogni piedino.

Una volta che i piedini sono bloccati in posizione, è necessario montare gli stabilizzatori per minimizzare il rischio che il diffusore venga accidentalmente urtato e fatto cadere. Lo stabilizzatore deve essere fatto passare attraverso la base e abbassato in posizione utilizzando l'attrezzo T45 per ruotare lo stabilizzatore in senso orario finché la punta di gomma non poggia sul pavimento.

Lo stabilizzatore non deve essere serrato eccessivamente per evitare che i piedini siano sollevati da terra, riducendo la stabilità e compromettendo le prestazioni. Una volta che gli stabilizzatori sono stati abbassati in posizione, i cappucci possono essere avvitati nella parte superiore dello stabilizzatore e serrati delicatamente con l'attrezzo T45, fino a quando non vengono a trovarsi nella cavità della base.

Se il diffusore deve essere riposizionato, i cappucci degli stabilizzatori devono essere rimossi, gli stabilizzatori sollevati e i piedini riportati nella base prima di spostare il prodotto. Per questa operazione, utilizzare l'attrezzo per rimuovere i cappucci degli stabilizzatori ruotandoli in senso antiorario, quindi utilizzare l'attrezzo T45 per sollevare gli stabilizzatori ruotandoli in senso antiorario. Una volta sollevati gli stabilizzatori, inserire l'asta di metallo in uno dei quattro fori sul piedino, con l'asta di metallo che mantiene il piedino in posizione, e quindi utilizzare le dita per ruotare il dado di bloccaggio e rilasciarlo, come indicato sopra al punto 2. Successivamente continuare a girare il dado in senso antiorario fino a fine corsa per bloccare assieme dado e piedino. Ora avvitare il dado come indicato al punto 3 così da far salire il piedino facendolo rientrare nella base. Una volta rientrata la punta, riposizionare il disco sottopunta magnetico sotto al piedino (se in precedenza rimosso) e spostare il diffusore.

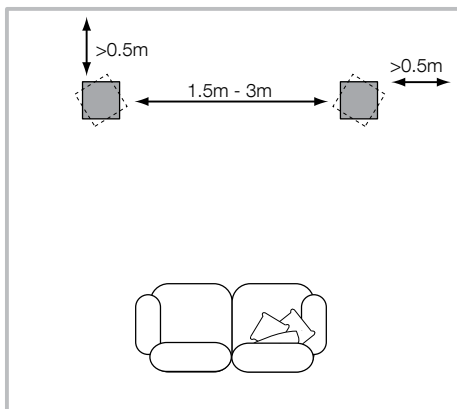

Posizionamento

Sia in impianti stereo che home theatre, cercare di assicurarsi che l'ambiente nelle immediate vicinanze di ciascun diffusore presenti caratteristiche acustiche il più possibile uguali. Ad esempio, se un diffusore si trova in prossimità di una parete spoglia mentre l'altro si trova vicino ad una tenda, un mobile o un divano, tanto la qualità sonora nel suo insieme, quanto l'immagine stereofonica rischiano di venir compromesse.

Sistemi stereo convenzionali

Inizialmente i diffusori dovrebbero venir collocati ad una distanza tra loro compresa tra 1,5 e 3 m ed agli angoli di un triangolo equilatero il cui vertice inferiore è rappresentato dal punto d'ascolto. I diffusori devono essere collocati alla distanza di almeno mezzo metro dalla parete posteriore e dalle eventuali pareti laterali (vedere figura qui sopra).

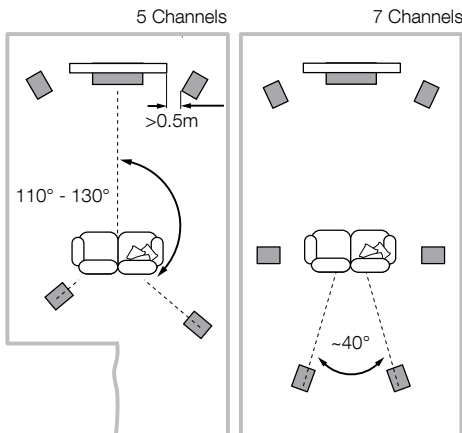

Sistemi Home Theatre

Se i diffusori vengono utilizzati come canali frontali in un sistema home theatre, essi dovrebbero essere posizionati più vicini tra loro rispetto ad un sistema stereo, in quanto i canali surround tendono ad allargare l'immagine sonora. Una collocazione a circa 0,5 m dai bordi dello schermo video aiuta a mantenere l'immagine sonora in scala con le proporzioni di quanto osservato visivamente. Come negli impianti stereo, anche in questo caso i diffusori dovrebbero trovarsi idealmente ad almeno 0,5 m sia dalla parte di fondo, sia da quella laterale.

3. Collegamenti

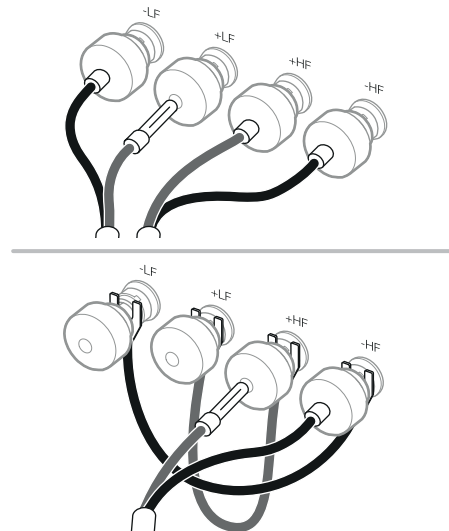

Importante avvertenza di sicurezza

Tutti i collegamenti devono essere eseguiti con l'apparecchiatura audio spenta. Quando si utilizzano apparecchiature audio durante il normale funzionamento, toccare i terminali dei diffusori non isolati o il cablaggio può causare una sensazione spiacevole.

I morsetti dei diffusori 801 D4, 802 D4 e 803 D4 accettano cavi con svariate terminazioni: spinotti a banana da 4 mm, forcelle da 6 mm e 8 mm oppure cavi spellati fino a 4 mm di diametro.



Importante avvertenza di sicurezza

In alcuni Paesi, in particolare in Europa, l'uso di spinotti a banana da 4 mm viene considerato potenzialmente pericoloso, perché potrebbero essere inseriti nei fori di prese elettriche non protette. Per soddisfare le normative di sicurezza europee CENELEC, i fori da 4 mm sui morsetti sono ostruiti da elementi in plastica. Se si utilizzano i diffusori in un Paese dove è in vigore tale normativa, assicurarsi che nessun spinotto a banana venga utilizzato in modo improprio da bambini o persone non informate del potenziale pericolo. Volendo utilizzare dei connettori a banana, è possibile togliere i connettori in plastica.

Chiedere consiglio al vostro rivenditore per scegliere un cavo per altoparlanti adatto. Mantenere la sua impedenza totale sotto al valore massimo indicato nelle specifiche tecniche del diffusore ed utilizzare un cavo a bassa induttanza per evitare attenuazioni alle alte frequenze.

4. Regolazione fine e rodaggio

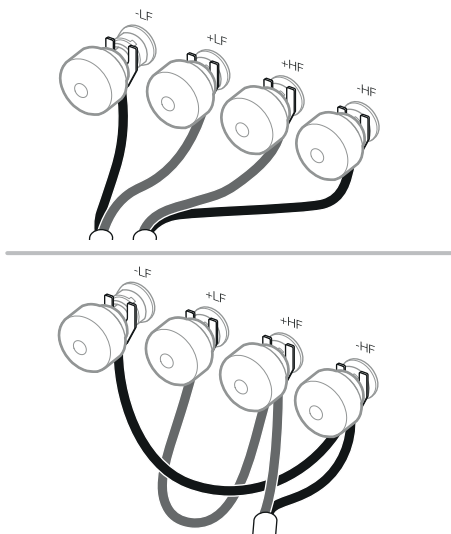

Sul retro di ciascun diffusore sono presenti due coppie di morsetti che consentono il collegamento in bi-wiring (figure in alto a sinistra). Per le connessioni tramite un unico cavo, vengono forniti dei cavetti con terminazioni a banana da un lato e a forcella dall'altro per unire tra loro con un ponticello i morsetti della stessa polarità. Il collegamento in bi-wiring di solito migliora la risoluzione dei dettagli a bassi livelli.

Assicurarsi che i terminali positivi dei diffusori (con fascia di colore rosso) siano collegati ai corrispondenti terminali positivi dell'amplificatore e così i terminali negativi del diffusore (con fascia di colore nero) a quelli negativi dell'amplificatore. Un collegamento errato non crea danni, ma darà origine ad una scadente immagine stereo e ad un'insufficiente gamma bassa. Avvitare sempre fino in fondo i cappucci dei morsetti per prevenire fastidiosi rumori durante il funzionamento del diffusore.

Prima procedere con la regolazione fine, assicurarsi che tutti i collegamenti dell'impianto siano corretti e stabili.

Allontanando i diffusori dalle pareti generalmente si riduce il livello dei bassi. Un maggior spazio dietro ad essi incrementa poi la sensazione di profondità della scena acustica. Al contrario avvicinando i diffusori alle pareti la gamma bassa viene rinforzata.

Se il basso appare irregolare, ciò è generalmente dovuto all'eccitazione dei modi di risonanza dell'ambiente. Anche piccoli cambiamenti nella posizione dei diffusori o del punto d'ascolto possono avere grande influenza su come queste risonanze alterano il suono. Provare ad esempio a cambiare posizione d'ascolto collocando i diffusori a ridosso di una parete diversa. Anche la presenza e la posizione di grandi mobili può influire significativamente sui modi di risonanza del locale.

Se l'immagine sonora non risulta correttamente focalizzata al centro, provare a posizionare i diffusori più vicini tra loro oppure ad angolare il loro frontale in modo che puntino verso una zona leggermente più avanti rispetto alla posizione d'ascolto.

Se il suono fosse troppo aspro, un aumento della quantità di tessuti nel locale (ad esempio utilizzando tendaggi più pesanti) può essere d'aiuto per compensare lo squilibrio. Al contrario, riducendoli, si può contribuire a ravvivare un suono altrimenti spento ed opaco.

Per un ascolto nelle migliori condizioni, rimuovere le griglie a protezione di midrange e woofer afferrandole ai bordi e tirandole delicatamente verso di voi.

Le prestazioni dei diffusori possono variare leggermente durante il periodo iniziale di ascolto. Se sono stati conservati in un ambiente freddo, i materiali smorzanti e le sospensioni degli altoparlanti necessiteranno di un certo intervallo di tempo per recuperare le loro proprietà meccaniche. Anche le sospensioni esterne tenderanno ad allentarsi durante le prime ore di utilizzo. Il tempo necessario al diffusore per arrivare alle prestazioni ottimali varia in base alle condizioni del precedente immagazzinaggio e da come viene utilizzato. Indicativamente può trascorrere fino ad una settimana perché gli effetti della temperatura si stabilizzino e 15 ore di utilizzo medio affinché le parti meccaniche raggiungano le caratteristiche ottimali definite in fase di progetto.

5. Manutenzione

I mobili dei diffusori normalmente necessitano solo di essere spolverati. Raccomandiamo l'utilizzo del panno fornito in dotazione. Se si preferisce utilizzare un prodotto spray per la pulizia, applicarlo sul panno, non direttamente sul mobile. Consigliamo altresì di provare prima a pulire una piccola area non in vista, dal momento che alcuni detergenti troppo aggressivi potrebbero danneggiare la finitura del diffusore. Non impiegare prodotti abrasivi o contenenti acidi, alcali oppure agenti anti-batterici. Non utilizzare alcun prodotto per la pulizia sugli altoparlanti ed evitare anche di toccarli, poiché potrebbero venir danneggiati.

I diffusori Bowers & Wilkins con finitura in legno naturale, scelto tra i più pregiati e selezionato con cura, sono trattati con una lacca resistente ai raggi ultra-violetti per minimizzare le variazioni di colore nel tempo. Tuttavia, come tutti i materiali naturali, il legno subisce l'influenza degli agenti esterni, in particolare della luce solare, e può cambiare leggermente colore. Eventuali differenze possono essere compensate esponendo le superfici in ombra alla luce del sole fino a che il colore non risulti uniforme. Questo processo può richiedere diversi giorni e perfino settimane, ma può essere velocizzato utilizzando con cautela una lampada a raggi ultra-violetti. Le superfici in legno andrebbero anche tenute lontane da fonti dirette di calore, come, ad esempio, termosifoni o termoconvettori ad aria per evitare l'insorgenza di piccole crepe nella venatura del legno.

L'alloggiamento del tweeter è caratterizzato da una finitura testurizzata sulla quale, potrebbero restare dei segni superficiali che possono essere eliminati passando il panno di pulizia in dotazione attorno all'alloggiamento, in corrispondenza della zona testurizzata.

Le superfici rivestite in pelle dell'altoparlante 800 Series Diamond possono essere spolverate con un panno morbido e asciutto. Le macchie possono essere rimosse dalla pelle inumidendo un panno in microfibra con acqua tiepida e utilizzandolo per tamponare la pelle fino a quando non sarà pulita. Non strofinare il panno sulla pelle o utilizzare detergenti o prodotti per la pulizia della pelle in quanto potrebbero danneggiare il prodotto.

6. Numero di serie e informazioni sulla conformità

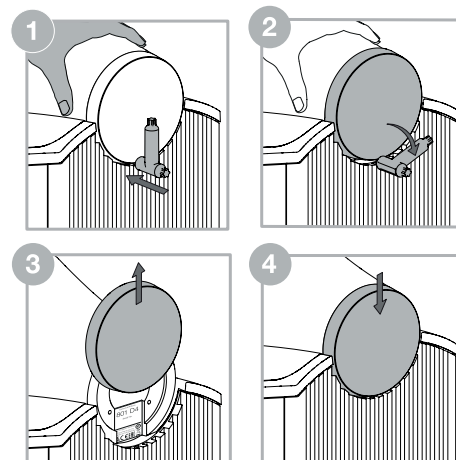



Nel caso in cui sia necessario contattare con il team del servizio clienti in relazione agli altoparlanti 800 Series Diamond, potrebbe essere necessario citare il numero del prodotto finito (Finished Product - FP) e i numeri di serie che descrivono gli altoparlanti. Questi numeri possono essere reperiti sia sull'imballaggio esterno in cui il prodotto è stato fornito sia sotto il cappuccio terminale del midrange.



Il cappuccio terminale del midrange può essere rimosso posizionando una mano sulla testa del midrange per stabilizzarlo, e quindi usando l'altra mano per inserire con attenzione l'estremità a cuneo dell'attrezzo di rimozione tra il cappuccio terminale e il dissipatore di calore. Ruotare con attenzione l'attrezzo a cuneo per rilasciare il cappuccio terminale; quest'ultimo può quindi essere fatto scorrere verso l'alto manualmente per rivelare i numeri di identificazione e le informazioni di conformità.

Nota: prestare attenzione a non danneggiare la finitura del cappuccio terminale, della testa, del dissipatore di calore e delle parti circostanti durante la rimozione e il rimontaggio del cappuccio.

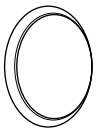
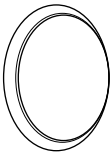
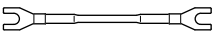
Il cappuccio terminale può essere rimontato facendolo scorrere nuovamente sul supporto posteriore della testa, spingendolo delicatamente verso il basso fino alla sua posizione di riposo.

1. Uitpakken

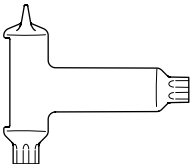
| | |
|---|---|
|  | 2 |
|  | 4 |
|  | 4 |
|  | 4 |

| | |
|---|---|
|  | 4 |
|  | 1 |
|  | 1 |
|  | 1 |

Inhoud doos

Elk paar speakers wordt geleverd met:

- 2 Midrange-grills
- 4 Bass-grills
- 4 verbindingsdraden
- 4 stabilisatoren
- 4 stabilisatoroppen
- 1 T45-gereedschap voor verwijdering van einddoppen van de middentoner en aanpassing van de stabilisator
- 1 metalen aanpassingsbalk voor spikes
- 1 schoonmaakdoekje

De 801 D4, 802 D4 en 803 D4 zijn bijzonder zwaar en we raden u daarom dringend aan ze uit te pakken in de kamer waar ze zullen worden opgesteld en dit met twee personen uit te voeren. Het is verder verstandig armbanden en dergelijke af te doen om beschadiging van de luidsprekers te voorkomen.

In de bovenstaande tabel ziet u de onderdelen die bijgesloten zijn in de verpakking van de 801 D4, 802 D4 en 803 D4. Mocht er iets ontbreken neem dan direct contact op met uw leverancier.

Alle grills zijn magnetisch bevestigd. De zware grill voor de woofer en de middentoner is afzonderlijk verpakt om losraken tijdens transport te voorkomen.

N.B.: Wees voorzichtig bij het bevestigen of verwijderen van de magnetisch bevestigde grills om krassen op het product te voorkomen. De grills bekrassen de luidspreker en/of de sokkel als ze vallen; u kunt dit voorkomen door de sokkel te bedekken wanneer u de grills aanbrengt of verwijdert.

De domes van de tweeters zijn uiterst kwetsbaar en worden gemakkelijk beschadigd. We hebben de 800 Series Diamond voorzien van een stalen grille waarmee de tweeter wordt beschermd tegen allerlei soorten schade. U moet echter wel voorzichtig te werk gaan wanneer u de luidsprekers verplaatst en reinigt.

Informatie over het Milieu

Dit product voldoet aan de internationale richtlijnen waaronder, maar daartoe niet beperkt:

- i. de **R**estriction of **H**azardous **S**ubstances (RoHS) voor elektrische en elektronische apparatuur;
- ii. de **R**egistration, **E**valuation, **A**uthorisation and restriction of **C**hemicals (REACH);
- iii. de afvoer van **W**aste **E**lectrical and **E**lectronic Equipment (WEEE).

Raadpleeg de plaatselijke milieudienst voor informatie over het verantwoord afvoeren van overtollige of afgedankte apparatuur.

De tweeter op deze 800 Series Diamond luidspreker is een ontkoppeld component die mechanisch gescheiden is van het hoofdgedeelte van de kast. Als het product voor het eerst uit de verpakking wordt verwijderd, kan het daarom lijken alsof de tweeter los is geraakt, maar dit is niet het geval. De ont koppeling is inherent aan het ontwerp en zorgt ervoor dat de luidspreker optimaal presteert.

Als de tweeterconstructie tijdens transport enigszins is verschoven en moet worden afgesteld, kan de constructie enigszins naar voren en achteren worden bewogen om ervoor te zorgen dat de achterkant van de tweeterbehuizing zich op één lijn bevindt met de achterkant van de luidsprekerbehuizing. De tweeterconstructie kan ook enigszins worden gedraaid om ervoor te zorgen dat het logo van Bowers & Wilkins verticaal wordt weergegeven. Forceer de tweeter niet voorbij de softstops bij het aanbrengen van deze aanpassingen.

N.B.: Zorg ervoor dat u de ont koppelingsconstructie niet beschadigt bij het aanbrengen van deze aanpassingen. Vraag uw dealer om hulp als u twijfelt over het afstellen van de tweeterconstructie.

2. Opstelling

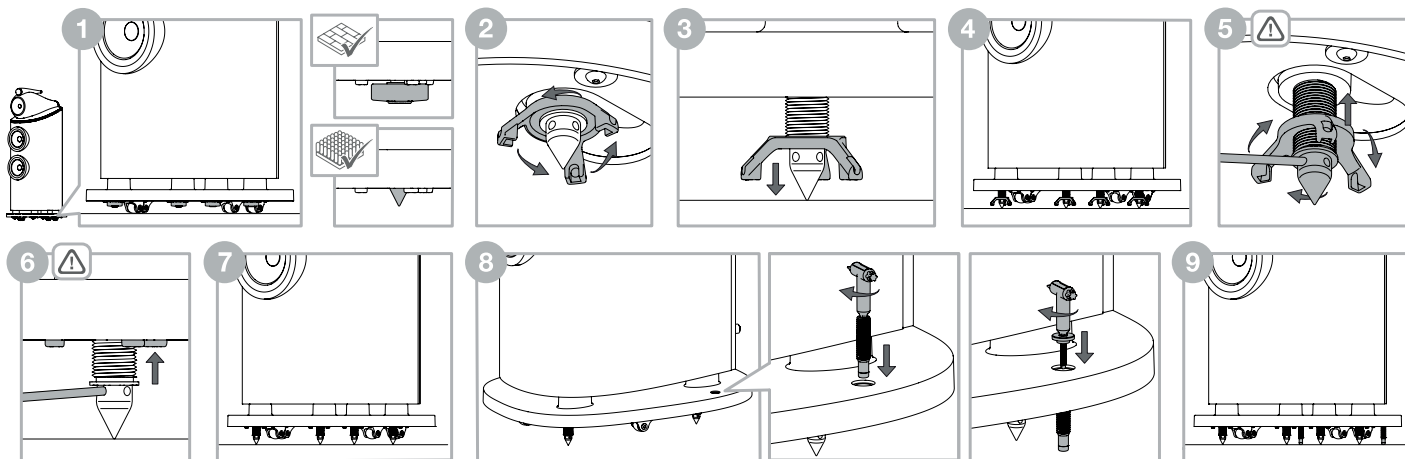

De luidsprekers installeren

De 801 D4, 802 D4 and 803 D4 zijn uitsluitend voor vloerstaand gebruik bedoeld en worden op wielen geleverd om ze gemakkelijker te kunnen verplaatsen. Zorg ervoor dat ze stevig op de vloer staan. Gebruik daarvoor zoveel mogelijk de meegeleverde spikes als pootjes.



Belangrijke veiligheidsmededeling

Scherpe spikes, niet aanraken.

NB: Komt het product op zeer dikke vloerbekleding te staan waardoor de speaker vanwege de wielen niet alleen op de punten kan rusten, dan is het aan te raden de wielen met behulp van een 5 mm inbussleutel van de onderkant van de sokkel te verwijderen. Gezien het gewicht van de speakers dient het verwijderen van de wielen altijd met twee personen te gebeuren. De een kantelt daarbij de speaker zijwaarts, terwijl de andere persoon de wielen eraf neemt. Wij raden aan een geschikte wig of een geschikt blok te gebruiken om te voorkomen dat de speaker per ongeluk op de vloer valt terwijl de wielen worden verwijderd of teruggeplaatst.

Als de luidsprekers op de juiste plek staan kunnen de in het voetstuk ingebouwde spikes worden vrijgezet. Steek uw vingers in de opening tussen het voetstuk en de vloer en zoek de vier cups op die met een magneet aan de spikes zijn bevestigd. Als u uw luidspreker op een harde vloer opstelt, kunt u de cups het beste op de spikes laten zitten als bescherming voor de vloer. Als uw luidspreker op tapijt staat, verwijder de cups dan van de vier spikes en berg ze op voor toekomstig gebruik. Zo wordt de spike zichtbaar en kunt u hem laten zakken.

Direct boven elke spike of cup voelt u een borgmoer met drie uitsteeksels. Draai de borgmoer met uw vingers, zoals hierboven in stap 2 wordt aangegeven, om de spike met of zonder cup naar de vloer te laten zakken. Als de borgmoer zo vast zit dat hij zich niet laat verdraaien, steek dan het meegeleverde metalen staafje in het gat aan het eind van een van de uitsteeksels en draai daarmee de moer los (zie de illustratie hierboven).

Draai als de spike of cup de vloer raakt verder aan de borgmoer om de luidspreker van zijn wielen te lichten. Herhaal dit proces met alle vier de spikes of cups en stel de hoogte van de luidspreker zo af dat hij stabiel staat, zonder te schommelen.

Breng het metalen staafje in een van de vier gaten in de spikes aan om de spikes/cups op hun plek te borgen. Gebruik het metalen staafje om te voorkomen dat de spike verdraait en draai aan de borgmoer zoals hierboven in stap 5 wordt beschreven. Verwijder het metalen staafje nadat u de borgmoer hebt losgedraaid en draai de borgmoer verder om hem weer terug in zijn geborgde stand in het voetstuk te draaien. Breng het metalen staafje opnieuw in een van de vier gaten in de spikes aan om de borgmoer te borgen. Laat het metalen staafje de spike op zijn plaats houden en verdraai de borgmoer met uw vingers tot hij niet meer verder kan draaien. Herhaal dit voor elke spike.

Als de spikes eenmaal zijn vergrendeld, moeten de stabilisatoren worden gemonteerd om het risico dat de speaker per ongeluk omvalt tot een minimum te beperken. De stabilisator moet in de sokkel worden geschroefd en in positie worden gebracht met het T45-gereedschap. Draai de stabilisator met de wijzers van de klok mee tot de rubberen punt op de vloer rust.

De stabilisator mag niet te strak worden aangedraaid om te voorkomen dat de spikes geen gewicht dragen, wat de stabiliteit zou verminderen en de prestaties negatief beïnvloedt. Zodra de stabilisatoren in positie zijn gebracht, kunnen de doppen op de bovenkant van de stabilisator worden geschroefd en voorzichtig worden vastgezet met het T45-gereedschap tot ze zich in de uitsparing in de sokkel bevinden.

Als de speaker moet worden verplaatst, moeten de stabilisatordoppen worden verwijderd, de stabilisatoren omhoog worden gebracht en de spikes terug in de sokkel worden gebracht voordat het product wordt verplaatst. Gebruik hiervoor het T45-gereedschap om de stabilisatordoppen te verwijderen door ze tegen de wijzers van de klok in te draaien. Gebruik vervolgens het T45-gereedschap om de stabilisatoren omhoog te brengen door ze tegen de wijzers van de klok in te draaien. Zodra de stabilisatoren omhoog zijn gebracht, steekt u het metalen staafje in een van de vier gaten in de spike, waarbij het metalen staafje de spike op zijn plaats houdt. Gebruik uw vingers om aan de borgmoer te draaien, zoals hierboven in stap 2 is aangegeven, zodat deze loskomt. Draai verder aan de borgmoer tot hij niet meer verder gaat; u weet dan zeker dat de borgmoer en de spike aan elkaar vast zitten. Draai nu aan de borgmoer zoals hierboven in stap 3 wordt aangegeven. De spike gaat dan weer omhoog het voetstuk in. Breng de cup, als die verwijderd was, weer op de spike aan als de spike weer in het voetstuk zit. U kunt de luidspreker nu verplaatsen.

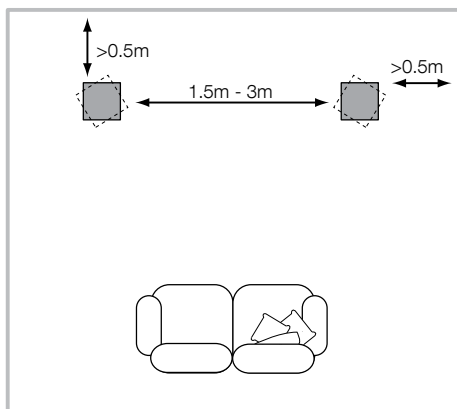

Luidsprekeropstelling

Zowel bij stereo- als bij home theater systemen is het verstandig te streven naar een identieke directe akoestische omgeving voor alle luidsprekers. Wanneer bijvoorbeeld één luidspreker dichtbij een kale wand is geplaatst en de andere in de nabijheid van zachte meubilering of gordijnen, dan zullen zowel de algehele geluidskwaliteit als het stereobeeld daar onder lijden.

Conventionele Stereosystemen

Als uitgangspunt worden de luidsprekers 1,5 tot 3 meter uit elkaar geplaatst, zodanig dat zij zich beide even ver van het luistergebied bevinden. De luidsprekers moeten ten minste 0,5 m van de achterkant en eventuele zijwanden worden geplaatst (zoals op de bovenstaande afbeelding is te zien).

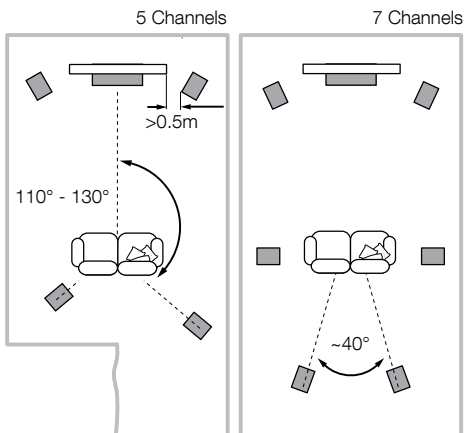

Home Theater Systemen

Wanneer de luidsprekers worden gebruikt voor de front kanalen in een home theater systeem, dienen ze iets dichter bij elkaar te staan dan bij tweekanalen stereo omdat de surround kanalen het klankbeeld verbreden. Opstelling van de luidsprekers op 0,5 m ter weerszijden van het beeldscherm houdt het klankbeeld in de juiste verhouding met de grootte van het beeldscherm. Net als bij conventionele stereo-opstelling dienen de luidsprekers liefst ca. 0,5 m van de achterwand te blijven en eveneens 0,5 m van de zijwanden.

3. Aansluiten

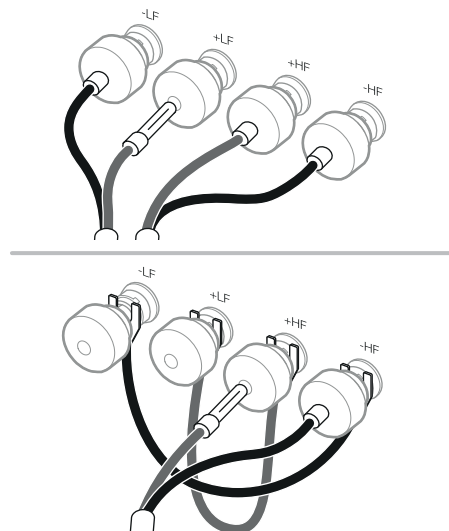

Belangrijke veiligheidsmededeling

Alle verbindingen moeten worden gemaakt met de audioapparatuur uitgeschakeld. Bij normaal gebruik van audioapparatuur kan het aanraken van niet-geïsoleerde luidsprekeraansluitingen of bedrading een onaangenaam gevoel veroorzaken.

De luidsprekeraansluitingen van de 801 D4, de 802 D4 en de 803 D4 accepteren verschillende soorten kabels en pluggen: 4 mm banaanstekkers, 6 mm en 8 mm (1/4" en 15/16") spades, of blanke draadeinden van max. 4 mm (5/32").



Belangrijk voor uw veiligheid

In bepaalde landen, vooral Europa, wordt het gebruik van 4 mm banaanstekkers beschouwd als potentieel gevaarlijk omdat deze ook in onbeschermde stopcontacten kunnen worden gestoken. Om te voldoen aan de Europese CENELEC veiligheidsregels zijn de openingen op de aansluitingen geblokkeerd met plastic pennen. Wanneer u het product gebruikt in een land waar deze regels gelden, dient u zich ervan te overtuigen dat banaanstekkers niet op onveilige manier kunnen worden gebruikt door kinderen en andere niet geïnformeerde personen. De plastic pinnen kunnen worden verwijderd als u bananenstekkers wilt gebruiken.

Vraag uw leverancier om informatie over kabels. Houd de totale impedantie beneden het maximum als aanbevolen in de technische gegevens en gebruik kabel met een lage inductie om verzwakking van hoge frequenties te voorkomen.

4. Afstemmen en ingebruikname

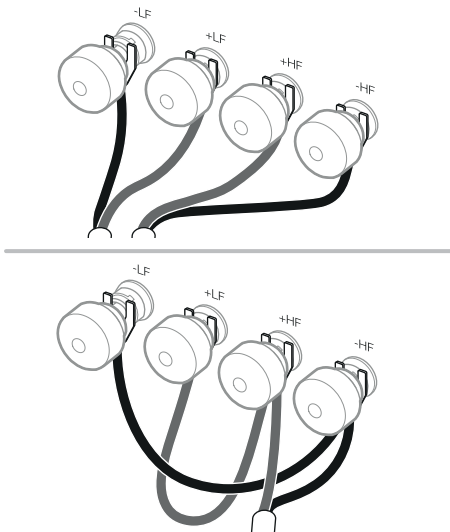

Er bevinden zich op de achterzijde van elke luidspreker twee paar aansluitingen om bi-wiring (linksboven) mogelijk te maken. Voor conventionele verbinding met een enkele kabel brengt u de bijgevoegde doorverbindingen aan tussen de aansluitingen van dezelfde polariteit. Dubbele bedrading kan de resolutie bij een lage detaillering verbeteren.

Zorg ervoor dat de positieve aansluitingen van de luidspreker (rode ring) worden verbonden met de positieve uitgang van de versterker en de negatieve aansluitingen van de luidspreker (zwarte ring) worden verbonden met de negatieve uitgang van de versterker. Foutieve verbinding is niet schadelijk maar vertroebelt het stereobeeld en geeft verlies aan laag. Draai altijd de kapjes van de aansluitingen geheel vast om rammelen te voorkomen.

Controleer voordat u aan het fijnafstemmen begint, of alle verbindingen correct en stevig zijn geïnstalleerd.

Door de luidsprekers verder van de wand te plaatsen zal in het algemeen het laag afnemen. De ruimte achter de luidsprekers verhoogt ook de ruimtelijke indruk op het gehoor. Omgekeerd, door de luidsprekers dichterbij de wand op te stellen, neemt het laag juist toe.

Wanneer het laag niet op alle frequenties evenwichtig is, ligt dat meestal aan resonanties ergens in de luisterruimte. Zelfs kleine wijzigingen in de luidsprekeropstelling of de luisterpositie kunnen een behoorlijke invloed hebben op het effect van deze resonanties op de klank. Probeer de luisterpositie te wijzigen en de luidsprekers bijvoorbeeld voor een andere wand te zetten. Ook de aanwezigheid en positie van grote meubels hebben invloed op deze resonanties.

Wanneer het centrale geluidsbeeld vaag is, probeer dan de luidsprekers dichterbij elkaar te zetten en ze te richten op een punt juist vóór de luisterpositie.

Is het geluid te helder, dan kan het aanbrengen van zachtere stoffering in de kamer (zwaardere gordijnen bijvoorbeeld) een betere balans bewerkstelligen. Omgekeerd kan het reduceren van zachte stoffering een donkere klank helderder maken.

De meest kritische luisteraars raden we aan de grills van de woofer/middentoner te verwijderen door ze bij de rand vast te pakken en de voorzichtig van de kast te trekken.

De eigenschappen van de luidspreker zullen gedurende de eerste luisterperiode op subtiële wijze iets veranderen. Wanneer de luidspreker in een koude omgeving opgeslagen is geweest, zijn de dempende materialen en de ophanging wat stug en het duurt enige tijd voordat zij de juiste mechanische eigenschappen terug hebben. Ook zal de ophanging in de eerste uren van het gebruik nog wat soepeler worden. De tijd die de luidspreker nodig heeft om de beoogde eigenschappen te bereiken, wordt bepaald door de wijze waarop hij voorheen is opgeslagen en de manier waarop hij wordt gebruikt. Houd als richtlijn een week aan om een stabiele temperatuur te bereiken en ca. 15 uur gebruik om de mechanische onderdelen de beoogde eigenschappen te laten verkrijgen.

5. Onderhoud

De kast hoeft over het algemeen alleen maar te worden afgestoft. We raden u aan de bijgevoegde stofdoek te gebruiken. Wilt u een schoonmaakspray of een ander middel gebruiken, verwijder dan eerst de grill door deze voorzichtig van de kast te trekken. Spuit op een zachte doek en nooit direct op de kast. Probeer eerst op een onzichtbare plek, daar sommige reinigingsmiddelen het oppervlak kunnen beschadigen. Vermijd schuurmiddelen of middelen die gif bevatten, alkali en antibacterie stoffen. Gebruik nooit schoonmaakmiddelen op de eenheden. Vermijd aanraking van de eenheden, vooral de tweeter, die zeer gemakkelijk beschadigd kan raken.

Voor Bowers & Wilkins speakers die zijn afgewerkt met echt hout worden de beste fineersoorten uitgezocht en voorzien van een tegen ultraviolet licht bestendige laklaag om verkleuring in de loop der tijd te voorkomen. Niettemin zal deze finer niet als alle natuurlijke materialen, op de omgeving reageren en enige verkleuring is normaal. Kleurverschillen kunnen worden voorkomen door alle delen in gelijke mate aan zonlicht bloot te stellen tot de kleur weer egaal is. Dat proces kan enige weken of zelfs maanden in beslag nemen en kan worden versneld met een ultraviolette lamp. Houd gefineerde delen uit de buurt van warmtebronnen zoals radiatoren en warme lucht bronnen om het barsten van houtfijneer te voorkomen.

De behuizing van de tweeter heeft een structuuroppervlak dat bij hantering oppervlakkige vlekken kan aannemen. Het oppervlak moet in zo'n geval worden gereinigd met het meegeleverde reinigingsdoek, waarmee de behuizing kan worden afgeveegd, met de oppervlaktestructuur mee.

De met leer beklede oppervlakken van uw 800 Series Diamond-luidspreker kunnen worden schoongemaakt met een zachte, droge doek. Vlekken kunnen van het leer worden verwijderd door een microvezeldoekje met warm water te bevochtigen en dit over het leer te deppen totdat het schoon is. Het doekje niet over het leer wrijven en geen schoonmaakmiddelen of leerreiniger gebruiken, aangezien u het product dan kunt beschadigen.

6. Serienummer en nalevingsinformatie

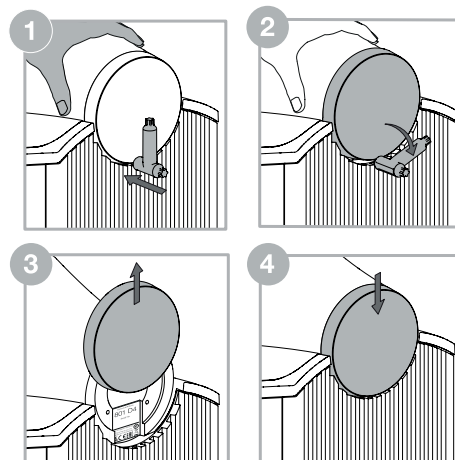

Als u de klantenservice wilt spreken over uw 800 Series Diamond speaker, moet u mogelijk de naam van het eindproduct (FP - Finished Product) en de serienummers (SN) van uw unieke speakers noemen. Deze nummers vindt u terug op zowel de buitenverpakking van het product als onder de einddop van de middentoner.

De einddop van de middentoner kan worden verwijderd door één hand op de kop van de middentoner te plaatsen om deze te stabiliseren en vervolgens met de andere hand het wigvormige uiteinde van het verwijderingsgereedschap voorzichtig tussen de einddop en het koellichaam te plaatsen. Beweeg het wiggereedschap voorzichtig om de einddop los te maken. De einddop kan vervolgens met de hand naar boven worden geschoven om de identificatienummers en nalevingsinformatie zichtbaar te maken.

Let op: zorg ervoor dat u de afwerking van de einddop, de kop, het koellichaam en de omliggende onderdelen niet beschadigt bij het verwijderen en terugplaatsen van de einddop.

De einddop kan worden teruggeplaatst door deze terug te schuiven op de houder aan de achterkant van de kop en zachtjes omlaag te duwen naar de eindpositie.

1. Αποσυσκευασία

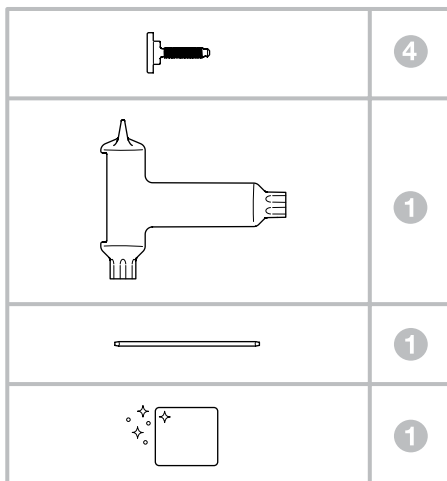
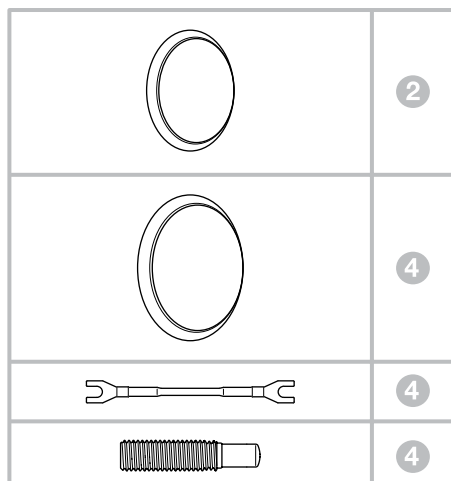

Περιεχόμενα του κουτιού

Κάθε ζεύγος ηχείων παρέχεται με:

- 2 γρίλιες μεσαίας εμβέλειας
- 4 γρίλιες μπάσων
- 4 καλώδια σύνδεσης ακροδεκτών
- 4 σταθεροποιητές
- 4 πώματα σταθεροποιητών
- 1 εργαλείο ρύθμισης σταθεροποιητών T45 και σφηνοειδές εργαλείο αφαίρεσης τερματικών πωμάτων μεσαίας εμβέλειας
- 1 μεταλλική ράβδος ρύθμισης ακίδων
- 1 πανί καθαρισμού

Τα 801 D4, 802 D4 και 803 D4 είναι πολύ βαριά και συνιστούμε ιδιαίτερα να αποσυσκευαστούν στο δωμάτιο στο οποίο θα χρησιμοποιηθούν, από δύο άτομα που συνεργάζονται μεταξύ τους. Μια λογική προφύλαξη είναι επίσης να αφαιρέσετε τυχόν κοσμήματα για να αποφευχθεί ο κίνδυνος να γρατσουνιστεί το φινιρίσμα της επιφάνειας των ηχείων.

Ο παραπάνω πίνακας απεικονίζει τα εξαρτήματα που περιλαμβάνονται στη συσκευασία των 801 D4, 802 D4 και 803 D4. Στην αντίθετη περίπτωση που λείπει κάτι, επικοινωνήστε με το κατάστημα από το οποίο αγοράσατε τα ηχεία.

Όλες οι γρίλιες προσαρτώνται μαγνητικά. Η βαρύτερη γρίλια μπάσων/μεσαίας εμβέλειας είναι συσκευασμένη σε ένα ξεχωριστό χώρο για να αποτραπεί η κίνησή της κατά τη μεταφορά.

Σημείωση: Πρέπει να προσέχετε όταν τοποθετείτε ή αφαιρείτε τις μαγνητικά προσαρτημένες γρίλιες, για να μην προκαλέσετε ζημιά στο προϊόν. Οι γρίλιες θα προκαλέσουν ζημιά στη βάση του ηχείου/στηρίγματος αν πέσουν. Μπορείτε να αποφύγετε αυτό το πρόβλημα αν καλύψετε τη βάση όταν τοποθετείτε ή αφαιρείτε τις γρίλιες.

Τα διαφράγματα των τούιτερ είναι πολύ εύθραυστα και καταστρέφονται εύκολα. Στη συσκευασία των 800 Series Diamond, περιλαμβάνουμε μια ασφάλκη γρίλια που μπορεί να προστατεύσει το τούιτερ από πολλά είδη ζημιάς. Ωστόσο, θα πρέπει να εξακολουθείτε να είστε προσεκτικοί όταν χειρίζεστε και καθαρίζετε τα ηχεία σας.

Πληροφορίες σχετικά με το περιβάλλον

Αυτό το προϊόν πληροί τις διεθνείς οδηγίες, στις οποίες συγκαταλέγονται, χωρίς περιορισμούς:

- i. η οδηγία **R**estriction of **H**azardous **S**ubstances (RoHS - Περιορισμός στη χρήση επικίνδυνων ουσιών) στα είδη ηλεκτρικού και ηλεκτρονικού εξοπλισμού
- ii. η οδηγία **R**egistration, **E**valuation, **A**uthorisation and restriction of **C**hemicals (REACH - Καταχώριση, αξιολόγηση, αδειοδότηση και περιορισμοί των χημικών προϊόντων)
- iii. η οδηγία σχετικά με την απόρριψη **W**aste **E**lectrical and **E**lectronic **E**quipment (WEEE - Απόβλητα ηλεκτρικού και ηλεκτρονικού εξοπλισμού).

Συμβουλευτείτε την τοπική αρχή διάθεσης αποβλήτων για οδηγίες σχετικά με τους τρόπους σωστής ανακύκλωσης ή απόρριψης του προϊόντος αυτού.

Το συγκρότημα τούιτερ σε αυτό το ηχείο 800 Series Diamond είναι ένα αποσυζευγμένο εξάρτημα που είναι μηχανικά απομονωμένο από το κυρίως μέρος του περιβλήματος. Για αυτόν τον λόγο, ενδέχεται να φαίνεται χαλαρό όταν το προϊόν αφαιρεθεί για πρώτη φορά από τη συσκευασία του. Αυτό δεν είναι κάποιο ελάττωμα, είναι ένα εγγενές χαρακτηριστικό της σχεδίασης και διασφαλίζει τη βέλτιστη απόδοση του ηχείου.

Αν το συγκρότημα τούιτερ έχει μετακινηθεί ελαφρώς κατά τη μεταφορά και απαιτεί ρύθμιση, το συγκρότημα μπορεί να μετακινηθεί πολύ ελαφρώς προς τα εμπρός και προς τα πίσω, για να διασφαλιστεί ότι το πίσω μέρος του κυρίως σώματος του τούιτερ είναι ευθυγραμμισμένο με το πίσω μέρος του περιβλήματος του ηχείου. Το συγκρότημα τούιτερ μπορεί επίσης να περιστραφεί πολύ ελαφρώς, για να διασφαλιστεί ότι το λογότυπο Bowers & Wilkins έχει κατακόρυφο προσανατολισμό. Μη μετακινείτε το τούιτερ σε οποιαδήποτε θέση μετά τους μαλακούς τερματικούς αναστολείς όταν πραγματοποιείτε αυτές τις ρυθμίσεις.

Σημείωση: Πρέπει να προσέχετε να μην προκαλέσετε ζημιά στο συγκρότημα απομόνωσης όταν πραγματοποιείτε αυτές τις ρυθμίσεις - ζητήστε βοήθεια από την τοπική αντιπροσωπία αν έχετε οποιαδήποτε αμφιβολία σχετικά με τη ρύθμιση του συγκροτήματος τούιτερ.

2. Τοποθέτηση

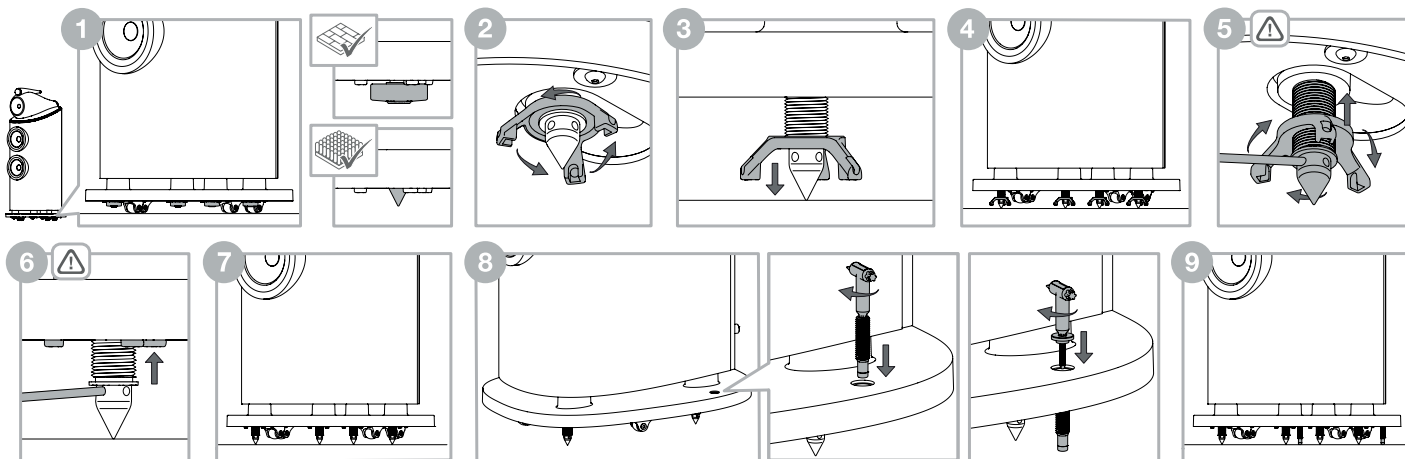
**Εγκατάσταση ηχείου**

Τα 801 D4, 802 D4 και 803 D4 προορίζονται μόνο για τοποθέτηση στο δάπεδο και παρέχονται σε τροχούς που βοηθούν στην αλλαγή θέσης. Πρέπει να διασφαλίσετε ότι στηρίζονται σταθερά στο δάπεδο χρησιμοποιώντας τις ακίδες που παρέχονται, όπως είναι δυνατόν.



Σημαντική ειδοποίηση για την ασφάλεια
Αιχμηρές ακίδες, μην αγγίζετε.

Σημείωση: Αν εγκαθιστάτε το προϊόν σε πολύ παχύ χαλί και οι τροχοί δεν επιτρέπουν στο ηχείο να στηρίζεται αποκλειστικά από τις ακίδες, ίσως θα ήταν καλύτερο να αφαιρέσετε τους τροχούς από το κάτω μέρος της βάσης, χρησιμοποιώντας ένα εξανημένο κλειδί (άλεν) των 5 mm. Λόγω του βάρους των ηχείων, η αφαίρεση των τροχών θα πρέπει να πραγματοποιείται μόνο από δύο άτομα – ο ένας να δίνει κλίση προς τα πλάι στο ηχείο και να το συγκρατεί ενώ ο άλλος αφαιρεί τους τροχούς. Συνιστούμε να χρησιμοποιείται μια κατάλληλη σφήνα ή μπλοκ για την αποτροπή της τυχαίας πτώσης του ηχείου στο δάπεδο κατά την αφαίρεση ή την επανατοποθέτηση των τροχών.

Μόλις τα ηχεία βρίσκονται στη σωστή θέση, μπορούν να ελευθερωθούν οι ακίδες που είναι ενσωματωμένες στη βάση. Τοποθετήστε τα δάχτυλά σας στο κενό ανάμεσα στη βάση και το δάπεδο για να εντοπίσετε τα τέσσερα καλύμματα ακίδων. Αν το ηχείο σας είναι τοποθετημένο σε σκληρό δάπεδο, αφήστε τα καλύμματα ακίδων στη θέση τους για να προστατεύσετε το υλικό του δαπέδου. Αν το ηχείο σας βρίσκεται επάνω σε χαλί, αφαιρέστε τα τέσσερα καλύμματα ακίδων που συγκρατούνται μαγνητικά και κρατήστε τα για μελλοντική χρήση. Με αυτόν τον τρόπο θα φανερωθεί η ακίδα, έτοιμη να χαμηλωθεί στη θέση της.

Ακριβώς επάνω από κάθε ακίδα/κάλυμμα ακίδας θα αγγίξετε ένα παξιμάδι ασφάλισης με τρεις περόνες. Περιστρέψτε το παξιμάδι ασφάλισης με τα δάχτυλά σας, όπως φαίνεται παραπάνω στο βήμα 2, για να χαμηλώσετε την ακίδα/κάλυμμα ακίδας προς το δάπεδο. Αν το παξιμάδι ασφάλισης είναι πολύ σφιχτό για να περιστραφεί, εισαγάγετε την παροχόμενη μεταλλική ράβδο στην οπή που υπάρχει στο άκρο μιας από τις περόνες και περιστρέψτε για να ελευθερώσετε το παξιμάδι ασφάλισης (ανατρέξτε στην παραπάνω εικόνα).

Όταν η ακίδα/κάλυμμα ακίδας αγγίζει το δάπεδο, συνεχίστε να περιστρέψετε το παξιμάδι ασφάλισης για να ανασήκώσετε το ηχείο από τους τροχούς του. Επαναλάβετε αυτή τη διαδικασία και με τις τέσσερις ακίδες/καλύμματα ακίδων και προσαρμόστε το ύψος για να διασφαλίσετε ότι το ηχείο εφαρμόζει σταθερά χωρίς να κουνιέται.

Για να ασφαλίσετε τις ακίδες/καλύμματα ακίδων στη θέση τους, εισαγάγετε τη μεταλλική ράβδο σε μία από τις τέσσερις οπές που υπάρχουν στις ακίδες. Χρησιμοποιώντας τη μεταλλική ράβδο για να σταματήσετε την περιστροφή της ακίδας, περιστρέψτε το παξιμάδι ασφάλισης, όπως φαίνεται παραπάνω στο βήμα 5. Μόλις ελευθερωθεί το παξιμάδι ασφάλισης, αφαιρέστε τη μεταλλική ράβδο και συνεχίστε να περιστρέψετε το παξιμάδι ασφάλισης για να το επαναφέρετε στη θέση ασφάλισής του στη βάση. Για να διασφαλίσετε ότι το παξιμάδι ασφάλισης είναι ασφαλισμένο σφιχτά στη θέση του, εισαγάγετε ξανά τη μεταλλική ράβδο σε μία από τις τέσσερις οπές που υπάρχουν στην ακίδα. Με τη μεταλλική ράβδο να συγκρατεί την ακίδα στη θέση της, περιστρέψτε το παξιμάδι ασφάλισης με τα δάχτυλά σας μέχρι να μην μπορείτε να το περιστρέψετε πια. Επαναλάβετε αυτή τη διαδικασία για κάθε ακίδα.

Αφού ασφαλιστούν στις θέσεις τους οι ακίδες, θα πρέπει να τοποθετούνται οι σταθεροποιητές για να ελαχιστοποιηθεί ο κίνδυνος τυχαίας ανατροπής του ηχείου. Θα πρέπει να περάσετε τον σταθεροποιητή μέσα από τη βάση και να τον χαμηλώσετε στη θέση του, χρησιμοποιώντας το εργαλείο T45 για να περιστρέψετε δεξιόστροφα τον σταθεροποιητή μέχρι να ακουμπήσει στο δάπεδο το άκρο από καουτσούκ.

Ο σταθεροποιητής δεν θα πρέπει να σφίγγεται υπερβολικά για να μην ασκείται μεγάλη δύναμη στις ακίδες, επειδή θα μειωθεί η σταθερότητα και θα επηρεαστεί η απόδοση. Αφού χαμηλώσετε τους σταθεροποιητές στις θέσεις τους, μπορείτε να περάσετε τα πώματα στα επάνω μέρη των σταθεροποιητών και να τα σφίξετε απαλά με το εργαλείο T45 μέχρι να εφαρμόσουν στις εσοχές της βάσης.

Αν χρειάζεται να αλλάξετε τη θέση του ηχείου, τα πώματα των σταθεροποιητών πρέπει να αφαιρεθούν, οι σταθεροποιητές να ανυψωθούν και οι ακίδες να επανέλθουν μέσα στη βάση προτού μετακινήθει το προϊόν. Για να το κάνετε αυτό, χρησιμοποιήστε το εργαλείο T45 για να αφαιρέσετε τα πώματα των σταθεροποιητών περιστρέφοντας αριστερόστροφα και, στη συνέχεια, χρησιμοποιήστε το εργαλείο T45 για να ανυψώσετε τους σταθεροποιητές περιστρέφοντας αριστερόστροφα. Αφού ανυψώσετε τους σταθεροποιητές, εισαγάγετε τη μεταλλική ράβδο σε μία από τις τέσσερις οπές που υπάρχουν στην ακίδα. Με τη μεταλλική ράβδο να συγκρατεί την ακίδα στη θέση της, περιστρέψτε το παξιμάδι ασφάλισης με τα δάχτυλά σας για να το ελευθερώσετε, όπως φαίνεται παραπάνω στο βήμα 2. Με αυτόν τον τρόπο θα διασφαλίσετε ότι το παξιμάδι ασφάλισης και η ακίδα έχουν εμπλακεί. Περιστρέψτε τώρα το παξιμάδι ασφάλισης, όπως φαίνεται παραπάνω στο βήμα 3, για να αρχίσει να ανυψώνεται στη βάση η ακίδα. Αφού η ακίδα επανέλθει στη βάση, επανατοποθετήστε το κάλυμμα ακίδας (αν έχει αφαιρεθεί) και μπορείτε τώρα να αλλάξετε τη θέση του ηχείου.

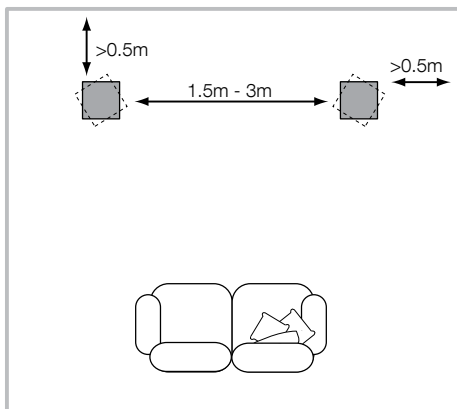

Τοποθέτηση των ηχείων

Σε εγκαταστάσεις σε στερεοφωνικά συστήματα ή συστήματα οικιακού κινηματογράφου, προσπαθήστε να διασφαλίσετε ότι το άμεσο περιβάλλον του κάθε ηχείου είναι παρόμοιο σε ακουστικό χαρακτήρα. Για παράδειγμα, αν το ένα ηχείο τοποθετηθεί κοντά σε γυμνούς τοίχους και το άλλο τοποθετηθεί κοντά σε μαλακά έπιπλα και κουρτίνες, τότε τόσο η συνολική ποιότητα του ήχου όσο και η στερεοφωνική εικόνα είναι πιθανό να θα περιοριστούν.

Συμβατικά στερεοφωνικά συστήματα

Για να αρχίσουμε, τα ηχεία θα πρέπει να τοποθετούνται σε απόσταση μεταξύ 1,5 m και 3 m μεταξύ τους, στις δύο γωνίες ενός ισόπλευρου τριγώνου, το οποίο ολοκληρώνεται με την περιοχή ακρόασης στην τρίτη γωνία. Τα ηχεία πρέπει να απέχουν περίπου 0,5 m από τον πίσω τοίχο και τουλάχιστον 0,5 m από οποιουδήποτε πλευρικούς τοίχους (επάνω). Τα ηχεία θα πρέπει να τοποθετηθούν σε απόσταση τουλάχιστον 0,5 m από τον πίσω τοίχο και οποιουδήποτε πλευρικούς τοίχους (σύμφωνα με την παραπάνω εικόνα).

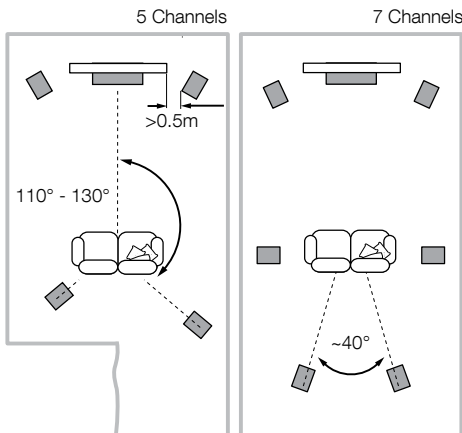

Συστήματα οικιακού κινηματογράφου

Αν τα ηχεία πρόκειται να χρησιμοποιηθούν για τα μπροστινά κανάλια σε ένα σύστημα οικιακού κινηματογράφου, θα πρέπει να τοποθετηθούν πλησιέστερα μεταξύ τους από την περίπτωση του ήχου 2 καναλιών, επειδή τα κανάλια surround τείνουν να διευρύνουν την εικόνα. Η τοποθέτηση των ηχείων εντός απόστασης περίπου 0,5 m από τις πλευρές της οθόνης θα διατηρήσει επίσης την εικόνα του ήχου σε κλίμακα παράλληλη με την οπτική εικόνα. Όπως συμβαίνει με τη συμβατική στερεοφωνική τοποθέτηση, τα ηχεία θα πρέπει ιδανικά να απέχουν τουλάχιστον 0,5 m από οποιουδήποτε πλευρικούς τοίχους.

3. Συνδέσεις

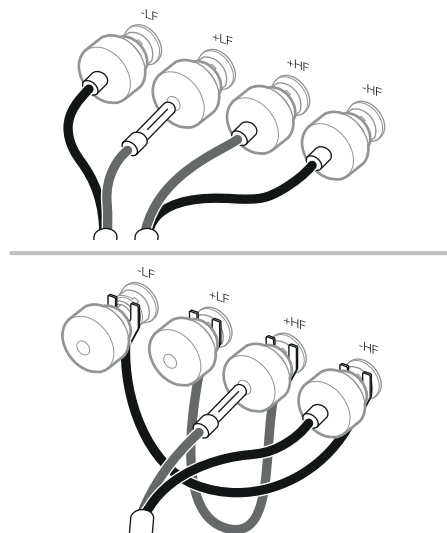

Σημαντική ειδοποίηση για την ασφάλεια

Όλες οι συνδέσεις θα πρέπει να γίνονται με τον ηχητικό εξοπλισμό απενεργοποιημένο. Όταν χρησιμοποιείτε ηχητικό εξοπλισμό σε κανονική λειτουργία, το άγγιγμα μη μονωμένων ακροδεκτών ηχείων ή καλωδίων ενδέχεται να έχει ως αποτέλεσμα μια δυσάρεστη αίσθηση.

Οι ακροδέκτες των ηχείων 801 D4, 802 D4 και 803 D4 δέχονται μια ποικιλία ακροδεκτών καλωδίων: κυλινδρικά βύσματα 4 mm, διχλωτούς ακροδέκτες 6 mm και 8 mm (1/4 ίντσας και 5/16 ίντσας) ή γυμνά καλώδια διαμέτρου έως 4 mm (5/32 ίντσας).



Σημαντική ειδοποίηση για την ασφάλεια

Σε ορισμένες χώρες, ειδικότερα σε αυτές της Ευρώπης, η χρήση κυλινδρικών βυσμάτων 4 mm θεωρείται δυνητικός κίνδυνος για την ασφάλεια, επειδή μπορούν να τοποθετηθούν μέσα στις οπές ακάλυπτων πρίζων του δικτύου τροφοδοσίας. Προκειμένου να πληρούνται οι ευρωπαϊκοί κανονισμοί ασφαλείας CENELEC, οι οπές 4 mm στις άκρες των ακροδεκτών φράζονται με πλαστικούς πείρους. Αν χρησιμοποιείτε τα προϊόντα σε οποιαδήποτε χώρα στην οποία ισχύουν αυτές οι προϋποθέσεις, θα πρέπει να διασφαλίσετε ότι τυχόν κυλινδρικά βύσματα δεν μπορούν να χρησιμοποιηθούν με επισφαλή τρόπο από παιδιά ή άλλα ανενήμερα άτομα. Οι πλαστικοί πείροι μπορούν να αφαιρεθούν αν θέλετε να χρησιμοποιήσετε κυλινδρικά βύσματα.

Ζητήστε συμβουλές από την τοπική αντιπροσωπία όταν επιλέγετε καλώδιο ηχείου. Διατηρήστε τη συνολική του σύνθετη αντίσταση χαμηλότερη από τη μέγιστη συνιστώμενη στις προδιαγραφές του ηχείου και χρησιμοποιήστε ένα καλώδιο χαμηλής αυτεπαγωγής για να αποφύγετε την εξασθένηση των υψηλών συχνοτήτων.

4. Μικροσυντονισμός και πρώτη λειτουργία

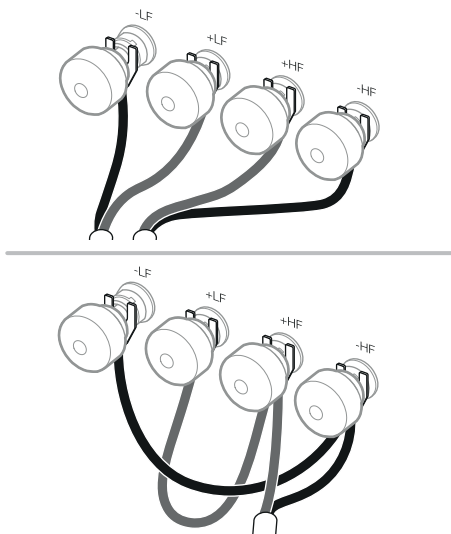

Υπάρχουν δύο ζεύγη ακροδεκτών στο πίσω μέρος κάθε ηχείου που επιτρέπουν τη σύνδεση με δύο καλώδια (επάνω αριστερά). Για σύνδεση με ένα καλώδιο, τοποθετήστε τα παρεχόμενα καλώδια σύνδεσης για να ενώσετε τους ακροδέκτες ίδιας πολικότητας μεταξύ τους. Η σύνδεση με δύο καλώδια μπορεί να βελτιώσει την ανάλυση των λεπτομερειών χαμηλού επιπέδου.

Διασφαλίστε ότι οι θετικοί ακροδέκτες στο ηχείο (με κόκκινο δακτύλιο) είναι συνδεδεμένοι στο θετικό ακροδέκτη εξόδου στον ενισχυτή και ότι οι αρνητικοί ακροδέκτες στο ηχείο (με μαύρο δακτύλιο) είναι πάντα συνδεδεμένοι στον αρνητικό ακροδέκτη εξόδου στον ενισχυτή. Η εσφαλμένη σύνδεση δεν θα προκαλέσει ζημιά, αλλά θα προκαλέσει κακή στερεοφωνική απεικόνιση και απώλεια μπάσων. Πάντα να βιδώνετε εντελώς τα καπάκια των ακροδεκτών για να αποτρέψετε το κροτάλισμα.

Πριν από το μικροσυντονισμό, βεβαιωθείτε ότι όλες οι συνδέσεις της εγκατάστασης είναι σωστές και ασφαλείς.

Η απομάκρυνση των ηχείων περισσότερο από τους τοίχους γενικώς θα μειώσει την ένταση των μπάσων. Ο χώρος πίσω από τα ηχεία θα βοηθήσει επίσης να δημιουργήσετε μία ακουστική αίσθηση βάθους. Αντίθετα, η μετακίνηση των ηχείων πλησιέστερα στους τοίχους θα αυξήσει την ένταση των μπάσων.

Αν τα μπάσα ακούγονται ανομοιόμορφα με τη συχνότητα, αυτό κατά πάσα πιθανότητα θα οφείλεται στις ακουστικές ιδιότητες του δωματίου ακρόασης. Ακόμα και μικρές αλλαγές στην τοποθέτηση των ηχείων ή στη θέση ακρόασης μπορούν να έχουν σημαντική επίδραση στον τρόπο που επηρεάζεται ο ήχος από τις ιδιοσυχνότητες. Δοκιμάστε να μετακινήσετε τη θέση ακρόασης ή τοποθετήστε τα ηχεία σας κοντά σε διαφορετικό τοίχο, αν είναι δυνατό. Η παρουσία και η θέση μεγάλων επίπλων μπορεί επίσης να επηρεάσει τις ακουστικές ιδιότητες.

Εάν υπάρχει απώλεια εστίασης στην κεντρική εικόνα, δοκιμάστε να μετακινήσετε τα ηχεία πιο κοντά μεταξύ τους ή να τους δώσετε κλίση προς τα μέσα ώστε να είναι στραμμένα προς μια θέση ακριβώς μπροστά από τη θέση ακρόασης.

Εάν ο ήχος είναι υπερβολικά έντονος, τοποθετήστε περισσότερα υφάσματα επίπλωσης στο δωμάτιο (π.χ. πιο βαριές κουρτίνες) για να ισορροπήσετε τον ήχο. Αντίθετα, εάν τοποθετήσετε λιγότερα υφάσματα επίπλωσης, ενδέχεται ο ήχος να γίνει πιο έντονος.

Για πιο εκλεπτυσμένη ακρόαση, αφαιρέστε τις γρίλιες μπάσων/μεσαίας εμβέλειας πιάνοντάς τις από τα άκρα τους και τραβώντας τις απαλά μακριά από το περίβλημα.

Η απόδοση του ηχείου θα αλλάξει ελαφρά κατά τη διάρκεια της αρχικής περιόδου ακρόασης. Αν το ηχείο έχει αποθηκευτεί σε ψυχρό περιβάλλον, οι ουσίες απόσβεσης των κραδασμών και τα υλικά ανάρτησης των μονάδων οδήγησης θα χρειαστούν λίγο χρόνο για να ανακτήσουν τις σωστές μηχανικές τους ιδιότητες. Τα εξαρτήματα ανάρτησης της μονάδας οδήγησης θα χαλαρώσουν επίσης κατά τη διάρκεια των πρώτων ωρών χρήσης. Ο χρόνος που χρειάζεται το ηχείο για να επιτύχει την απόδοση για την οποία προορίζεται θα ποικίλλει, ανάλογα με τις συνθήκες όπου είχε αποθηκευτεί προηγουμένως και τον τρόπο χρήσης του. Ως κανόνα, να αφήνετε να παρέλθει έως μία εβδομάδα για να σταθεροποιηθούν οι επιδράσεις της θερμοκρασίας και 15 ώρες χρήσης κατά μέσο όρο προκειμένου τα μηχανικά μέρη να αποκτήσουν τα χαρακτηριστικά σχεδίασης που πρέπει.

5. Φροντίδα και συντήρηση

Οι επιφάνειες του περιβλήματος συνήθως χρειάζονται μόνο ξεσκόνισμα. Συνιστούμε να χρησιμοποιήσετε το πανί που συνοδεύει το προϊόν. Αν θέλετε να χρησιμοποιήσετε κάποιο σπρέι ή άλλο καθαριστικό, απλώστε το καθαριστικό επάνω στο πανί, όχι απευθείας επάνω στο προϊόν και δοκιμάστε πρώτα σε μια μικρή περιοχή, καθώς ορισμένα καθαριστικά προϊόντα ενδέχεται να προκαλέσουν ζημιά σε ορισμένες από τις επιφάνειες. Αποφεύγετε τα αποξυστικά προϊόντα ή τα προϊόντα που περιέχουν οξειδωτικούς, αλκαλικούς ή αντιβακτηριδιακούς παράγοντες. Μη χρησιμοποιείτε καθαριστικά στις μονάδες οδήγησης. Αποφεύγετε να αγγίζετε τις μονάδες οδήγησης, καθώς ενδέχεται να προκληθεί ζημιά.

Όποτε τα ηχεία Bowers & Wilkins έχουν φινιρίσμα από πραγματικό ξύλο, επιλέγονται τα καλύτερα ξυλόφυλλα και υποβάλλονται σε επεξεργασία με ένα βερνίκι που είναι ανθεκτικό στην υπεριώδη ακτινοβολία, για να ελαχιστοποιηθούν οι αλλαγές στο χρώμα με την πάροδο του χρόνου. Εντούτοις, όπως όλα τα φυσικά υλικά, το ξυλόφυλλο αντιδρά στο περιβάλλον του και είναι αναμενόμενος ένας βαθμός αποχρωματισμού. Οι διαφορές χρώματος μπορούν να αποκατασταθούν εκθέτοντας εξίσου και ομαλά στο ηλιακό φως όλες τις επιφάνειες ξυλόφυλλου, μέχρι το χρώμα να είναι ομοιόμορφο. Αυτή η διαδικασία μπορεί να διαρκέσει αρκετές ημέρες ή ακόμα και εβδομάδες, αλλά ενδέχεται να επιταχυνθεί με προσεκτική χρήση ενός λαμπτήρα υπεριώδους φωτός. Οι επιφάνειες με ξυλόφυλλο θα πρέπει επίσης να διατηρούνται μακριά από άμεσες πηγές θερμότητας, όπως καλοριφέρ και εξαεριστήρες θερμού αέρα, προκειμένου να ελαχιστοποιηθεί η πιθανότητα πρόκλησης ρωγμών στο ξυλόφυλλο.

Το περίβλημα του τούιτερ έχει ανάγλυφο φινιρίσμα επιφάνειας, στο οποίο ενδέχεται να δημιουργούνται επιφανειακά σημάδια κατά τον χειρισμό του, οπότε θα πρέπει να καθαρίζεται σκουπίζοντας με το παρεχόμενο πανί καθαρισμού γύρω από το περίβλημα, ακολουθώντας την υφή της επιφάνειας.

Οι καλυμμένες με δέρμα επιφάνειες του ηχείου 800 Series Diamond μπορούν να ξεσκονιστούν χρησιμοποιώντας ένα μαλακό και στεγνό πανί. Οι λεκέδες μπορούν να αφαιρεθούν από το δέρμα υγραίνοντας ένα πανί μικροϊνών με ζεστό νερό και σκουπίζοντας απαλά το δέρμα μέχρι να καθαρίσει. Μην τρίβετε το πανί στο δέρμα και μη χρησιμοποιείτε απορρυπαντικά καθαρισμού ή βερνίκι δέρματος, καθώς ενδέχεται να προκληθεί ζημιά στο προϊόν.

6. Σειριακός αριθμός και πληροφορίες συμμόρφωσης

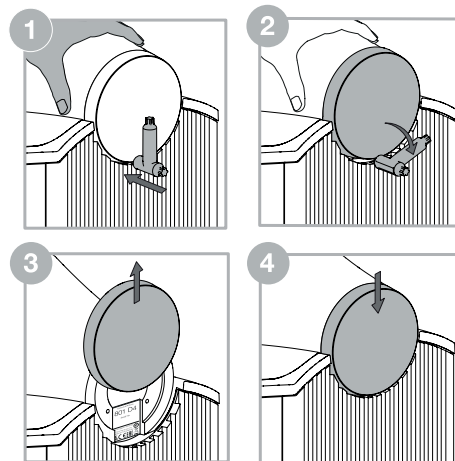



Σε περίπτωση που πρέπει να επικοινωνήσετε με την ομάδα εξυπηρέτησης πελατών σχετικά με τα ηχεία 800 Series Diamond, ενδέχεται να χρειαστεί να αναφέρετε τον αριθμό τελικού προϊόντος (FP) και τον σειριακό αριθμό που περιγράφουν τα μοναδικά σας ηχεία. Μπορείτε να βρείτε αυτούς τους αριθμούς τόσο στην εξωτερική συσκευασία στην οποία παρέχεται το προϊόν όσο και κάτω από το θερματικό πώμα μεσαίας εμβέλειας.



Μπορείτε να αφαιρέσετε το θερματικό πώμα μεσαίας εμβέλειας τοποθετώντας το ένα χέρι στην κεφαλή μεσαίας εμβέλειας για να τη σταθεροποιήσετε και, στη συνέχεια, χρησιμοποιώντας το άλλο χέρι για να εισάγετε προσεκτικά το σφηνοειδές άκρο του εργαλείου αφαίρεσης ανάμεσα στο θερματικό πώμα και την ψήκτρα. Συστρέψτε προσεκτικά το σφηνοειδές εργαλείο για να ελευθερώσετε το θερματικό πώμα. Στη συνέχεια, μπορείτε να σύρετε προς τα επάνω το θερματικό πώμα με το χέρι για να αποκαλύψετε τους αριθμούς αναγνώρισης και τις πληροφορίες συμμόρφωσης.

Σημείωση: Θα πρέπει να προσέχετε να μην προκαλέσετε ζημιά στο φινιρίσμα του θερματικού πώματος, της κεφαλής, της ψήκτρας και των γύρω εξαρτημάτων όταν αφαιρείτε και επανατοποθετείτε το θερματικό πώμα.

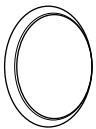
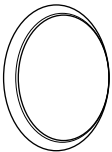
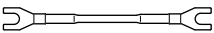
Μπορείτε να επανατοποθετήσετε το θερματικό πώμα σύροντάς το ξανά επάνω στη βάση στο πίσω μέρος της κεφαλής και ωθώντας το απαλά προς τα κάτω στη θέση εφαρμογής του.

1. Распаковка

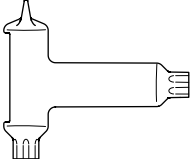
| | |
|---|---|
|  | 2 |
|  | 4 |
|  | 4 |
|  | 4 |

| | |
|---|---|
|  | 4 |
|  | 1 |
|  | 1 |
|  | 1 |

Содержание упаковки

Каждая пара колонок поставляется в комплекте с:

- 2 Решетки для средних частот
- 4 Решетки для низких частот
- 4 Соединительные провода клемм
- 4 Стабилизатора
- 4 Крышки стабилизаторов
- 1 Клинообразный инструмент для настройки стабилизатора T45 и снятия торцевой крышки для средних частот
- 1 Металлический регулировочный стержень конусной опоры
- 1 Ткань для очистки

Акустические системы 801 D4, 802 D4 и 803 D4 очень тяжелые, и поэтому мы настоятельно рекомендуем, чтобы вы их распаковывали вдвоем, причем в той комнате, где они будут стоять. Следует также снять с рук все кольца и украшения, чтобы не поцарапать полированную отделку колонок.

В таблице проиллюстрированы детали, которые упакованы вместе с 801 D4, 802 D4 и 803 D4. В маловероятном случае, когда чего-либо не хватает, обращайтесь сразу же к продавцу, у которого вы купили колонки.

Все защитные решетки крепятся на магнитах. Более тяжелые защитные решетки для НЧ- и СЧ-динамиков упакованы в отдельные ячейки, чтобы избежать их перемещения при транспортировке.

Примечание: Установку и снятие решеток с магнитным креплением следует проводить с осторожностью, чтобы не оставить следов на продукте. При падении решетки оставят след на колонке/основании; чтобы этого не допустить, при установке и снятии решеток вы можете закрыть основание.

Купольные диафрагмы твитеров очень хрупкие, и их легко повредить. В Серии 800 Diamond используются стальные решетки, защищающие твитер от повреждения. Однако при чистке колонок или уходе за ними нужно проявлять осторожность.

Информация по защите окружающей среды

Этот продукт полностью соответствует международным директивам, включая, но не ограничиваясь:

- i. По ограничениям использования опасных материалов (**R**estriction of **H**azardous **S**ubstances – RoHS) в электрическом и электронном оборудовании,
- ii. По регистрации, оценке, авторизации и ограничению использования химических веществ – **R**egistration, **E**valuation, **A**uthorisation and restriction of **C**hemicals (REACH)
- iii. По утилизации отходов – **W**aste **E**lectrical and **E**lectronic **E**quipment – (WEEE).

Проконсультируйтесь с вашей местной организацией, которая занимается утилизацией отходов, по вопросам правильной сдачи вашего оборудования в утиль.

Модуль твитера в новых акустических системах Серии 800 Diamond механически развязан и виброизолирован от основного корпуса. Поэтому вначале, когда вы впервые вынете колонку из упаковки, вам может показаться, что он слегка болтается. Но это не дефект, а специальная функция, присущая данной конструкции и обеспечивающая оптимальное качество работы вашей акустической системы.

Если блок твитера незначительно сместился при транспортировке и требуется регулировка, его можно слегка подвинуть вперед или назад, чтобы отцентровать заднюю панель корпуса твитера с задней панелью корпуса колонки. Блок твитера также можно немного повернуть, следя за тем, чтобы логотип Bowers & Wilkins был расположен вертикально. Во время регулировки не допускайте установки твитера в положение за пределами мягких концевых ограничителей.

Примечание: Выполнять регулировки следует с осторожностью, чтобы не повредить узел разделения. Если у вас возникли вопросы по регулировке блока твитера, обратитесь к своему дилеру за помощью.

2. Размещение

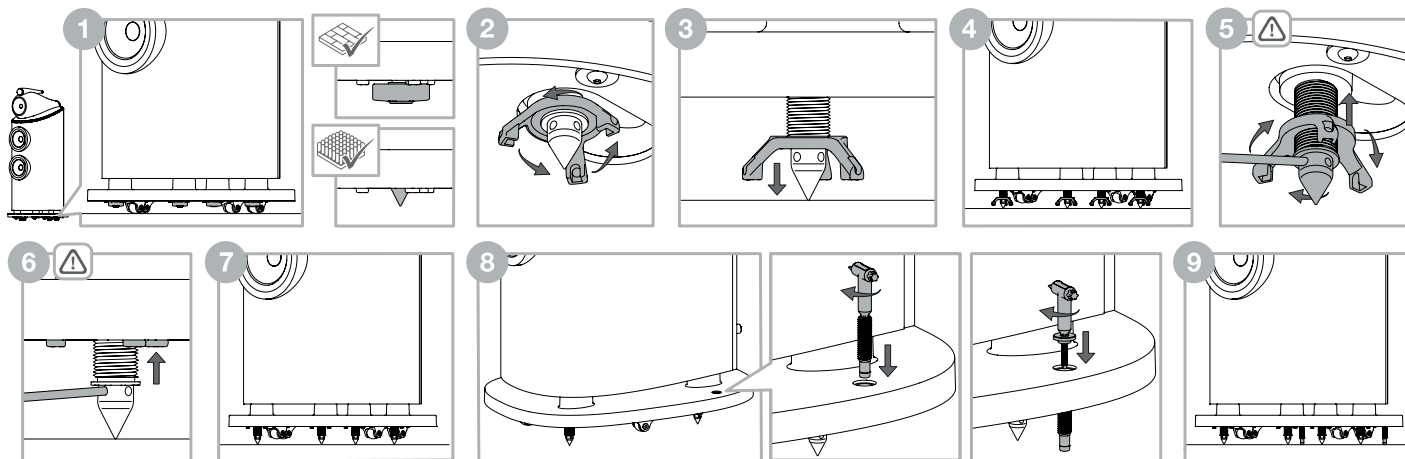

Установка акустических систем

801 D4, 802 D4 и 803 D4 предназначены для напольной установки и оснащены колесиками для облегчения их передвижения. Важно убедиться, что они будут прочно стоять на полу – для этого используйте прилагаемые шипы всюду, где это возможно.



Важное уведомление по технике безопасности

Острые конусные опоры, руками не трогать.

Примечание: Если вы устанавливаете устройство на ковре с густым ворсом, и ролики мешают динамике опираться только на штыри, вам может потребоваться снять ролики с нижней части устройства с помощью 5-миллиметрового шестигранного ключа. В связи с большим весом динамиков снятие роликов должно осуществляться двумя людьми: один наклоняет динамик в сторону и держит его, пока другой снимает ролики. Мы рекомендуем использовать подходящий клин или блок для предотвращения случайного падения акустической системы на пол во время снятия или переустановки колес.

Как только акустические системы заняли правильное место, шипы, встроенные в основание колонок можно опустить на пол. Просуньте пальцы в зазор между полом и основанием колонки и нащупайте четыре чашки шипов. Если ваши акустические системы установлены на твердом полу, оставьте чашки шипов на месте, чтобы не повредить пол. Если ваши акустические системы установлены на ковре, удалите защитные чашки, которые крепятся на магнитах, и сохраните их для будущего использования. Под ними вы обнаружите шипы, готовые к выдвиганию вниз.

На резьбе каждого шипа нащупайте три стопорные гайки с выступами на ободке. Вручную отверните стопорную гайку, как показано на рисунке ниже на шаге 2, чтобы опустить шип/чашку до пола. Если стопорные гайки вращаются слишком туго, вставьте прилагаемый металлический стержень в отверстие на конце одного из выступов и поверните; освобождая стопорную гайку/шип (см. иллюстрацию выше).

После того как шип/чашка коснется пола продолжите вращение до поднятия колес с пола. Повторите эту процедуру для всех четырех шипов/чашек и отрегулируйте их высоту так, чтобы колонка не качалась.

Чтобы зафиксировать шип/чашку на нужной высоте, вставьте прилагаемый металлический стержень в одно из четырех отверстий в шипах. Стопоря им шип, поверните стопорную гайку, как показано выше на шаге 5. Как только стопорная гайка освобождена, выньте стержень и продолжите вращение, так чтобы вернуть гайку в ее фиксирующее положение в основании. Чтобы туго затянуть эту гайку, вставьте опять металлический стержень в одно из четырех отверстий в шипе. Удерживая стержнем шип от проворачивания, заверните рукой гайку, пока она не перестанет вращаться. Повторите эту операцию для каждого из шипов.

После закрепления конусных опор в соответствующем положении следует установить стабилизаторы, чтобы сократить риск случайного опрокидывания акустической системы. Стабилизатор должен быть вкручен в подставку и опущен в нужное положение с помощью инструмента T45 для вращения стабилизатора по часовой стрелке до момента, пока резиновый наконечник не окажется на полу.

Не следует затягивать стабилизатор слишком сильно, чтобы полностью не снимать нагрузку с конусных опор. Это отрицательно повлияет на стабильность системы и характеристики. После опускания стабилизаторов в нужное положение крышки могут быть закручены сверху стабилизатора и аккуратно затянуты инструментом T45 до момента, пока они не войдут в углубление подставки.

Если необходимо передвинуть колонку, крышки стабилизатора следует снять, поднять стабилизаторы и установить конусные опоры обратно в подставку перед тем, как передвигать продукт. Для этого используйте инструмент T45 для снятия крышек стабилизатора по направлению против часовой стрелки, затем с помощью инструмента T45 поднимите стабилизаторы, вращая их против часовой стрелки. После поднятия стабилизаторов вставьте металлический стержень в одно из четырех отверстий конусной опоры так, чтобы металлический стержень удерживал конусную опору, пальцами поверните стопорную гайку, как указано выше в шаге 2, чтобы ее ослабить. Затем вращайте гайку, пока она не упрется; таким образом, вы освободите гайку и шип. Теперь вращайте стопорную гайку, как показано выше на шаге 3, и шип начнет убираться в основание. После того как шип будет убран в основание, верните на место магнитную чашку (если она была снята), и теперь колонки можно будет двигать на новое место.

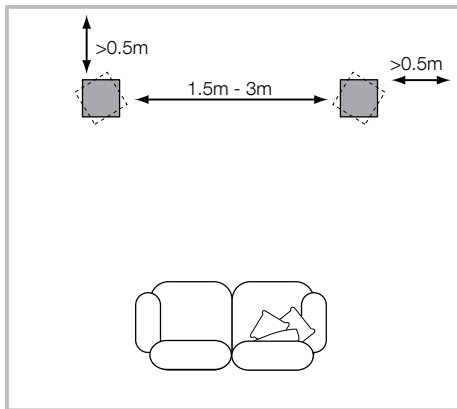

Выбор места для колонок

В системах домашнего театра или стереосистемах старайтесь сделать так, чтобы ближнее окружение каждой из колонок было похожем по акустическим свойствам. Например, если одна АС примыкает к голым стенам, а другая – к мягкой мебели и шторам, то это может отрицательно повлиять на звучание.

Обычные стереосистемы

Для начала расположите АС на расстоянии от 1,5 до 3 м друг от друга в двух углах равностороннего треугольника, третий угол которого – это центр зоны прослушивания. Колонки следует размещать на расстоянии не менее 0,5 м от стен сзади и сбоку (см. рисунок выше).

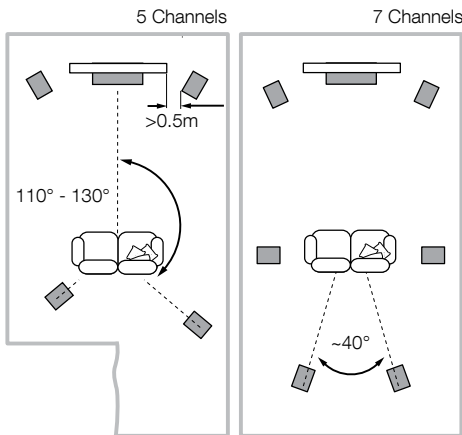

Системы домашнего театра

Если АС используются как фронтальные каналы в домашнем театре, они должны стоять ближе друг к другу, чем в 2-канальном варианте, т.к. тыловые каналы расширяют образ. Размещение АС на расстоянии приблизительно по 0.5 м от сторон экрана также помогает согласовать масштаб звукового и зрительного образа. Как и в случае обычного стерео, АС должны в идеале располагаться на расстоянии не менее 0.5 м от задней и боковых стен.

3. Подсоединение

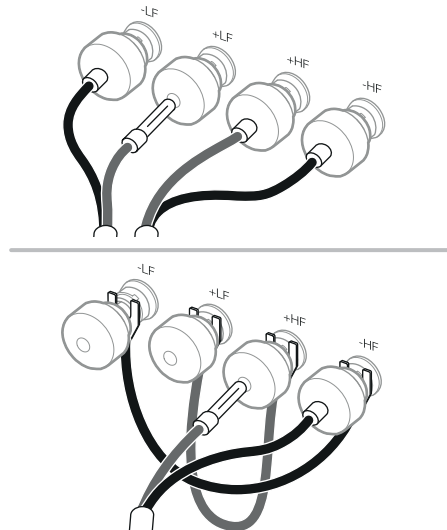

Важное уведомление по технике безопасности

Все подключения выполняются при выключенной аудиосистеме. При использовании аудиосистемы в стандартном режиме касание неизолированных выводов колонок или проводки может вызвать неприятные ощущения.

Клеммы 801 D4, 802 D4 и 803 D4 принимают широкое разнообразие кабельных разъемов: 4-мм разъемы «бананы», лопатки шириной 6 мм и 8 мм (1/4 in и 5/16 in) или же зачищенные концы кабелей диаметром до 4 мм (5/32 in).



Важное замечание по безопасности

В некоторых странах, в частности в Европе, использование 4-мм разъемов «бананов» считается потенциально опасным, т.к. их по ошибке можно вставить в электрическую розетку. Для согласования с европейскими нормами безопасности (European CENELEC), 4-мм отверстия на концах клемм заблокированы пластмассовыми пробками. Если вы используете продукт в стране, где эти нормы действуют, вы должны быть уверены, что разъемы «бананы» не смогут быть применены детьми или неосведомленными людьми с опасностью для здоровья. Пластиковые штифты могут быть удалены, если необходимо использовать разъемы типа банан.

Попросите вашего дилера порекомендовать кабель. Старайтесь, чтобы его импеданс был ниже максимально допустимого в спецификации, а индуктивность тоже была низкой, чтобы не ослабить высокие частоты.

4. Точная настройка и начало работы

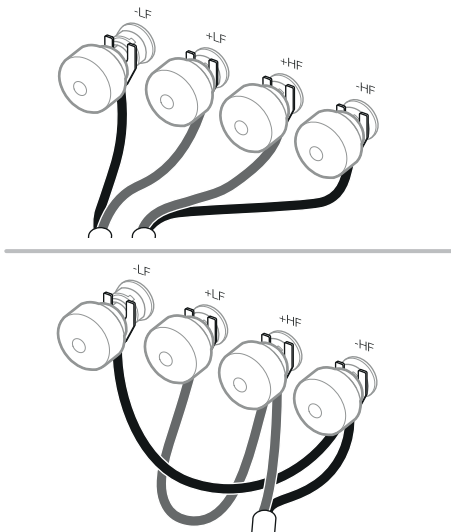

На задней панели колонок имеются по две пары клемм, чтобы обеспечить возможность подключения би-вайрингом (двухкабельное, bi-wiring, см. вверху слева). Для обычного, однокабельного подключения, подсоедините проводники к клеммам соответствующей полярности. Би-вайринг может улучшить разрешение деталей низкого уровня.

Убедитесь, что плюсовая клемма на колонке (с красным кольцом) соединена с плюсовой выходной клеммой на усилителе, а минусовая на колонке (с черным кольцом) соединена с минусовой выходной клеммой на усилителе. Неверное соединение не приведет к повреждениям, но ухудшит стереообраз и ослабит басы. Всегда заворачивайте головки клемм до упора, чтобы избежать вибраций.

Перед окончательной точной настройкой убедитесь, что все подключено правильно и надежно.

Отдвигая колонки от стен, вы, как правило, уменьшаете уровень басов. Достаточное расстояние позади колонок позволяет также создать ощущение глубины. Соответственно, придвинув колонки к стенам, вы увеличите долю басов.

Неравномерное распределение басов обычно вызывается стоячими волнами в комнате, и поэтому имеет смысл поэкспериментировать с расстановкой обоих колонок и выбором места слушателя. Попробуйте расположить колонки вдоль другой стены. На звучание может повлиять даже перемещение крупной мебели.

Если звуковой образ в центре слабоват, попробуйте пододвинуть колонки ближе друг к другу или же направить в точку перед слушателями.

Если звук слишком резкий, добавьте мягкой мебели в комнате (например, повесьте тяжелые шторы), или наоборот – уберите их, если звук глухой и безжизненный.

Для наиболее взыскательных слушателей снимите защитные решетки с басовой и среднечастотной секций, взяв их за края и осторожно потянув к себе.

Звучание АС слегка меняется в течение начального периода прослушивания. Если колонка хранилась в холодном помещении, то для демпфирующих материалов и подвеса динамиков потребуется некоторое время на восстановление механических свойств. Подвес диффузора также слегка снижает свою жесткость в течение первых часов работы. Время, которое потребуется АС для полного выхода на расчетные характеристики зависит от условия хранения и интенсивности использования. Как правило, потребуется неделя на устранения температурных эффектов и около 15 часов на достижение механическими частями желаемых характеристик.

5. Уход

Обычно корпуса колонок не требуют ничего, кроме протирки от пыли. Мы рекомендуем использовать ткань, прилагаемую в комплекте. Если же вы захотите использовать антистатик-аэрозоль для чистки, то распыляйте аэрозоль на протирающую ткань, а не на корпус. Испробуйте его сначала на небольшом участке поверхности, т.к. некоторые моющие вещества могут повреждать отделку. Избегайте применения жидкостей с абразивными частицами, содержащих кислоту или щелочь, а также антибактериальные вещества. Не используйте чистящие жидкости для динамиков. Избегайте касания диффузоров динамиков, т.к. это может привести к их повреждению.

Когда для отделки корпусов AC Bowers & Wilkins используется натуральное дерево, лучшие сорта шпона покрываются лаком, стойким к ультрафиолетовому излучению для минимизации изменений цвета со временем. Тем не менее, как и любой природный материал, фанера подвержена воздействию окружающей среды, и какое-то выцветание все равно возможно со временем. Разница в окраске может быть заглажена выставлением всех фанерованных поверхностей на солнце до тех пор, пока она не станет незаметной. Этот процесс может занять несколько дней или недель, но его можно ускорить умелым и аккуратным использованием ультрафиолетовой лампы. Держите фанерованные поверхности подальше от источников тепла, таких как радиаторы, тепловентиляторы или батареи центрального отопления, чтобы избежать растрескивания.

Корпус твитера имеет текстурное покрытие, на котором могут оставаться следы при перемещении. Для того чтобы их удалить, используйте поставленную в комплекте ткань для очистки, протирая корпус по текстуре.

Пыль с покрытых кожей поверхностей акустической системы 800 Series Diamond можно удалять мягкой сухой тканью. Для удаления пятен с кожи намочите ткань из микрофибры теплой водой и легкими промакивающими движениями протирайте кожу до чистоты. Не трите кожу тканью и не используйте чистящие средства или полироль для кожи, поскольку это может повредить продукт.

6. Серийный номер и информация о соответствии

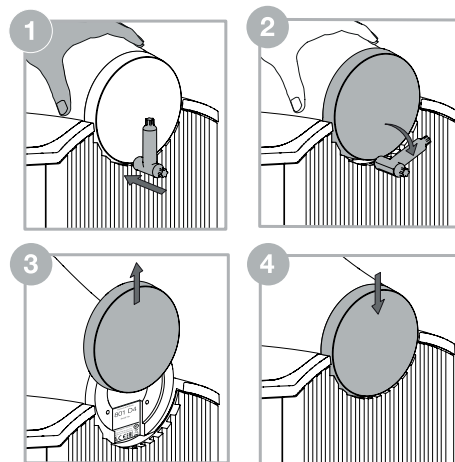



В случае если вам необходимо связаться со службой поддержки клиентов по поводу ваших колонок 800 Series Diamond, вас могут попросить назвать уникальный номер готового продукта и серийный номер, идентифицирующие ваши колонки. Эти номера указаны на внешней стороне упаковки, в которой поставлялся продукт, и под торцевой крышкой для средних частот.



Торцевую крышку для средних частот можно снять следующим образом: положите одну руку на среднечастотную головку для ее стабилизации, затем другой рукой аккуратно вставьте клинообразный конец инструмента для снятия между торцевой крышкой и радиатором. Аккуратно поверните клинообразный инструмент для снятия торцевой крышки, затем торцевую крышку можно будет поднять вверх рукой и посмотреть идентификационные номера и информацию о соответствии нормам.

Примечание: снимать и повторно устанавливать торцевую крышку следует с особой осторожностью, чтобы не повредить покрытие торцевой крышки, головки, радиатора и соседние детали.

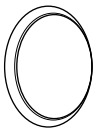
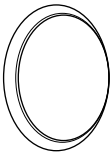
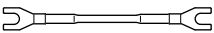
Для возврата на место торцевой крышки ее необходимо опустить на крепление с обратной стороны головки и аккуратно надавить вниз до упора.

1. Vybalení

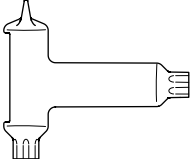
| | |
|---|---|
|  | 2 |
|  | 4 |
|  | 4 |
|  | 4 |

| | |
|---|---|
|  | 4 |
|  | 1 |
|  | 1 |
|  | 1 |

Obsah balení

S každým párem reprosoustav je dodáváno toto příslušenství:

- 2 středotónové mřížky
- 4 basové mřížky
- 4 terminálové propojky
- 4 stabilizátory
- 4 krytky stabilizátorů
- 1 T45 klíč pro nastavování stabilizátorů a demontování zadní krytky středotónové hlavice
- 1 kovová tyčka pro nastavování hrotů
- 1 čistící utěrka

Reprosoustavy 801 D4, 802 D4 a 803 D4 mají velkou hmotnost a proto důrazně doporučujeme provádět vybalení až v místnosti, kde budou instalovány, přičemž k manipulaci je zapotřebí nejméně dvou osob. Při vybalování a manipulaci si z rukou sundejte šperky (prsteny, náramky apod.), aby nedošlo k poškrábání povrchu reprosoustav.

V tabulce nahoře je znázorněno příslušenství, které je součástí balení 801 D4, 802 D4 s 803 D4. Pokud cokoli chybí, obraťte se prosím na vašeho prodejce, od kterého jste reprosoustavy zakoupili.

Všechny krycí mřížky reproduktorů jsou uchyceny magneticky. Mřížka kryjící středobasovou sekci je balena zvlášť, aby během přepravy nedošlo k jejímu posunutí a poškození ozvučnice.

Poznámka: Při nasazování či sundávání magneticky uchycených mřížek buďte velmi opatrní, abyste mřížkou nepoškodili povrch jiných součástí. Například při pádu mřížky může dojít k poškrábání, nebo odštípnutí povrchu základny reprosoustavy či stojanu. Abyste poškození předešli, můžete před manipulací s mřížkami základnu něčím zakrýt.

Membrána vysokotónového reproduktoru je velmi křehká a lze ji snadno poškodit. Reprosoustavy řady 800 Diamond jsme vybavili kovovou mřížkou, chránící membránu vysokotónového reproduktoru před poškozením. Nicméně, i přes tuto ochranu buďte opatrní, kdykoli s reprosoustavami manipulujete, nebo je čistíte.

Informace k životnímu prostředí

Tento produkt je konstruován s ohledem na nejen tyto mezinárodní předpisy:

- i. RoHS (**R**estriction of **H**azardous **S**ubstances) jenž se týká omezení nebezpečných látek v elektrických a elektronických zařízeních
- ii REACH (**R**egistration, **E**valuation, **A**uthorisation and restriction of **C**hemicals), jenž se týká registrace, evaluace, autorizace a restrikce chemických látek
- iii WEEE (**W**aste **E**lectrical and **E**lectronic **E**quipment), jenž se týká likvidací elektrického a elektronického zařízení.

Více informací o tom, jak správně recyklovat nebo likvidovat tento výrobek, získáte od příslušného orgánu, který se zabývá likvidací odpadu.

Vysokotónová část těchto reprosoustav řady 800 Diamond je samostatným komponentem, mechanicky odděleným od hlavní ozvučnice. Při vybalování reprosoustav to může vypadat, jako by tato část byla uvolněná. Nejedná se však o závadu – je to řešení pro docílení optimální reprodukce vašich reprosoustav.

Pokud během transportu reprosoustav došlo k tomu, že se vysokotónová část dostala do špatné polohy, můžete mírným posunutím dopředu či dozadu upravit její pozici tak, aby zadní část těla vysokotónového reproduktoru byla zarovnána se zadní částí ozvučnice reprosoustavy. Vysokotónovou část lze také mírně otáčet, aby logo Bowers & Wilkins bylo ve vertikální pozici. Při pohybování s vysokotónovým reproduktorem však buďte velmi opatrní a pokud při pohybu nějakým směrem narazíte i na jemný odpor (doraz), nesnažte se jej překonat.

Poznámka: Při doladování pozice odděleného vysokotónového reproduktoru je třeba dbát opravdu velké opatrnosti. Pokud si nejste jisti, požádejte prosím raději o pomoc svého prodejce.

2. Umístění

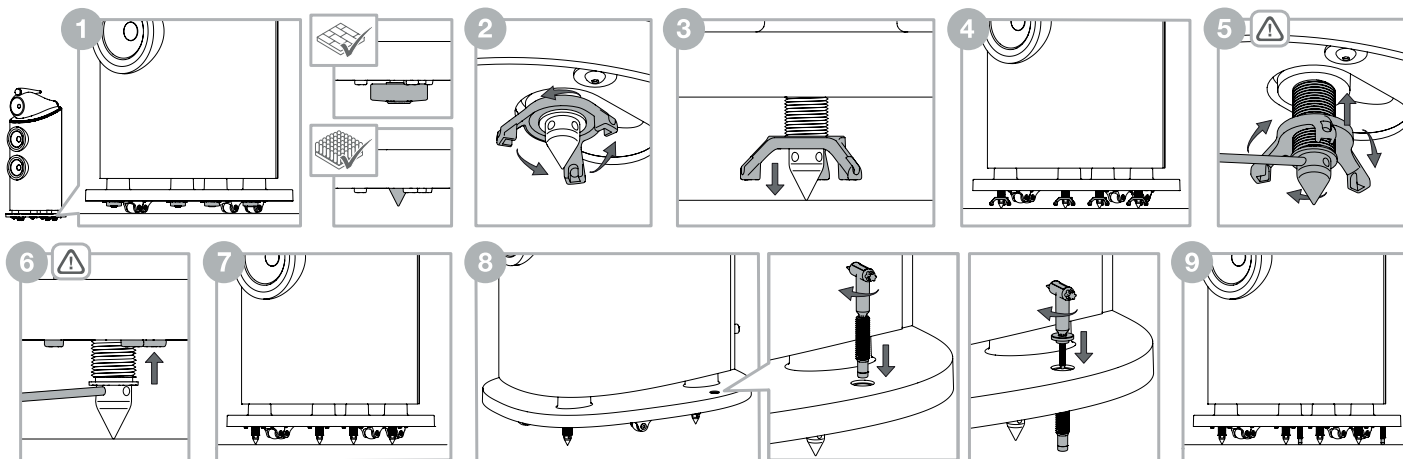

Instalace reprosoustav

Reprosoustavy 801 D4, 802 D4 a 803 D4 jsou určeny pro instalaci na podlahu a jsou vybaveny kolečky, usnadňujícími manipulaci při hledání ideální pozice. Během provozu je však velmi důležité, aby reprosoustavy stály na zemi pevně. Je-li to tedy jen trochu možné, ustatve je na dodávané hroty.



Důležité bezpečnostní upozornění

Nedotýkejte se ostrých špiček hrotů.

Poznámka: Budete-li reprosoustavy instalovat na extrémně silný koberec, u kterého by ani při celkovém vysunutí hrotů nedošlo k dostatečnému nadzvednutí koleček od jeho povrchu, můžete kolečka zcela odmontovat pomocí 5mm stranového (imbusového) klíče. Vzhledem ke hmotnosti reprosoustavy musí tuto operaci provádět dvě osoby – jedna naklopí reprosoustavu na stranu a drží ji, zatímco druhá demontuje kolečka. Při demontáži či zpětné montáži koleček doporučujeme reprosoustavu podložit vhodným klímem či hranolem, aby nedošlo k jejímu pádu na podlahu.

Jakmile jsou reprosoustavy na požadované pozici, lze ze základny šroubováním vysunout zabudované hroty. Vsuňte prsty do mezery mezi základnou reprosoustavy a podlahou a najděte čtyři krytky hrotů, které jsou ke hrotům uchyceny magneticky. Pokud budou reprosoustavy umístěny na tvrdé podlaze, ponechte tyto krytky nasazené, aby se zabránilo poškození povrchu podlahy. Je-li však na podlaze koberec, krytky sejměte a schovejte je pro možné budoucí použití. Tím jsou hroty připraveny pro vysunutí směrem dolů k podlaze.

Přímo nad každým hrotem/krytkou hrotu můžete nahmatat pojistnou matici se třemi křídly. Pomocí prstů ji povolte. Je-li matice u základny příliš dotažena a nelze pouze prsty povolit, zasuňte do jednoho z otvorů na konci křídel matice dodávanou kovovou tyčku a použijte ji pro povolení jako páku. Následně matici sešroubujte až na doraz závitů směrem ke špičce hrotu. Pak celý hrot i s maticí šroubujte směrem k podlaze, jak je znázorněno nahoře v kroku 2.

Jakmile se špička hrotu dotkne podlahy, pokračujte ve vysouvání hrotu tak dlouho, než se nadzvedne nejbližší kolečko (na obrázku krok 3). Pro otáčení/vysouvání hrotu zatíženého nadzdvíhavanou reprosoustavou, můžete jako páku použít dodávanou kovovou tyčku, zasunutou do jednoho z otvorů ve hrotu. Stejně pokračujte i u ostatních hrotů, dokud nebude reprosoustava nadzvednuta v požadované pozici (na obrázku krok 4) a nebude stát na zemi pevně, bez kolébání.

Nyní je třeba hroty zafixovat. Do jednoho z otvorů ve hrotu zasuňte dodávanou kovovou tyčku a hrot za ni držte, aby se neotáčel. Přitom pootočte matici směrem k reprosoustavě (na obrázku krok 5). Jakmile je matice v závitě uvolněna, vyjměte z hrotu tyčku a pokračujte se zašroubováním matice směrem ke kovové základně reprosoustavy. Když se matice dostane až k základně, zasuňte opět do hrotu tyčku, za kterou jej držte proti pootočení a pomocí prstů silou dotáhněte matici k základně. Tento postup opakujte u všech hrotů.

Jsou-li již hroty reprosoustav zajištěny ve správných pozicích, lze upevnit stabilizátory, minimalizující riziko naklápění reprosoustavy. Stabilizátor prošroubujte směrem shora patřičným otvorem v základně a ve směru hodinových ručiček s ním pomocí dodávaného T45 klíče otáčejte tak dlouho, dokud gumový konec stabilizátoru nedosedne na povrch podlahy.

Stabilizátory nedotahujte moc velkou silou, aby nedošlo k nadlehčení hrotů, čímž by se nejen snížila stabilita, ale také by to mohlo zhoršit reprodukci. Jakmile jsou pozice stabilizátorů správně doladěny, zašroubujte do zděří v jejich horní části dodávané krytky. Klíčem T45 krytky jemně dotahujte tak dlouho, dokud jejich povrch nebude zarovnan s povrchem základny.

Pokud budete chtít reprosoustavu přemístit, bude nutné krytky stabilizátorů demontovat, stabilizátory vyšroubovat směrem nahoru a hroty vyšroubovat zpět směrem k základně reprosoustavy. Nejprve pomocí klíče T45 vyšroubujte proti směru hodinových ručiček krytky a poté opět klíčem T45 vyšroubujte proti směru hodinových ručiček stabilizátory. Jsou-li stabilizátory vyšroubovány směrem vzhůru, zasuňte do jednoho z otvorů ve hrotu dodávanou kovovou tyčku a zatímco s ní držíte hrot ve stejné pozici, povolte rukou pojistnou matici, jak je znázorněno výše v kroku 2. Dále pak pokračujte ve šroubování matice až nadoraz směrem ke špičce hrotu, kde ji dotáhněte. Tím dojde k jejímu zafixování s hrotem. Nyní maticí otáčejte, jak je znázorněno nahoře v kroku 3. S maticí by se měl pohybovat i hrot, který se tím bude zašroubovávat směrem do základny. Jakmile se hrot ocitne zpět v základně, nasadte na něj krytku (pokud byla sundána) a postup opakujte u dalších hrotů. Nakonec je možné s reprosoustavou pohybovat.

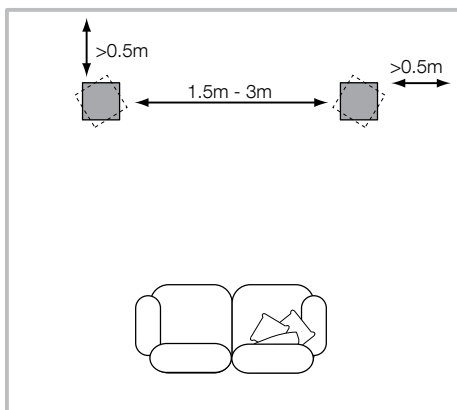

Pozice reprosoustav

At již se jedná o stereo či domácí kino, snažte se vždy, aby všechny reprosoustavy měly stejné akustické podmínky. Je-li například jedna reprosoustava umístěna blíže k holé zdi, zatímco druhá je blíže čalouněnému nábytku či závěsu, dojde pravděpodobně ke špatnému stereofonnímu zobrazení.

Klasické Stereo

Pro začátek zkuste reprosoustavy umístit 1,5m až 3m od sebe tak, aby tvořily s místem poslechu rovnostranný trojúhelník. Reprosoustavy by měly být umístěny minimálně 0,5m od zadní a bočních stěn (jak je znázorněno výše).

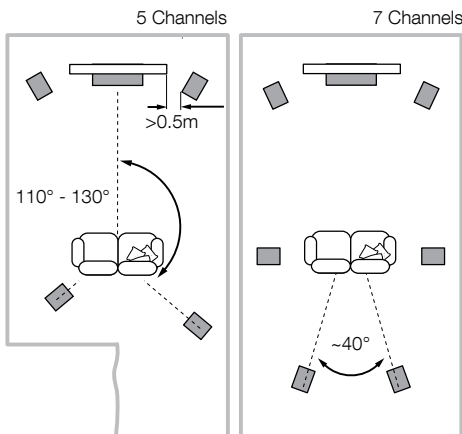

Domácí kino

Mají-li být reprosoustavy použity pro přední kanály domácího kina, lze je instalovat v sevřenějším úhlu než u dvoukanalového audia, protože prostorovost reprodukce rozšíří surroundové kanály. Umístěte reprosoustavy zhruba do vzdálenosti 0,5m od stran zobrazovače, aby šíře zvuku dobře korespondovala s rozměrem obrazu. Stejně jako při stereofonní aplikaci, je i v tomto případě ideální, pokud se reprosoustavy nacházejí zhruba 0,5m od stěny za nimi a zhruba 0,5m od bočních zdí.

3. Připojení

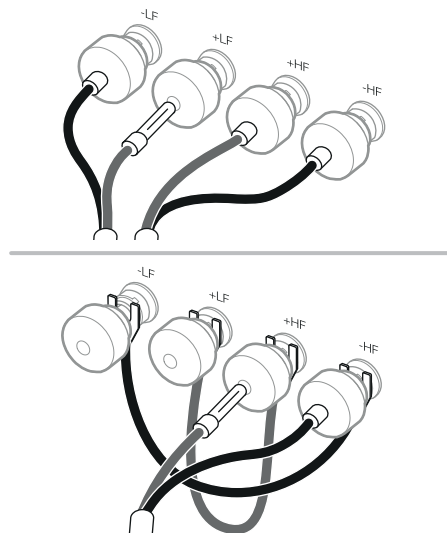

Důležité bezpečnostní upozornění

Všechny operace během zapojování je možné provádět jen tehdy, pokud jsou všechna audio zařízení vypnuta. V případě propojování se zapnutým audio zařízením může například při náhodném dotyku neizolovaných konektorů s terminály dojít k poškození či jiné nepříjemné situaci.

Terminály reprosoustav 801 D4, 802 D4 a 803 D4 umožňují různé způsoby připojení kabelu – pomocí 4mm banánků, 6mm či 8mm vidliček, nebo přímé připojení odizolovaného vodiče až 4mm průřezu.



Důležité bezpečnostní upozornění

V některých, zvláště Evropských zemích, je použití 4mm banánků považováno za potenciálně nebezpečné, protože je možné je zaměnit se zásuvkou napájení. Pro splnění bezpečnostních předpisů European CENELEC, jsou 4mm zdičky v terminálech blokovány plastovými zásepky. Používáte-li zařízení v zemích, kde tyto normy platí, nepoužívejte 4mm banánky a nechte zdičky zaslepené, abyste neohrozili bezpečnost neinformovaných osob a dětí. Chcete-li pro zapojení použít banánkové konektory, lze plastové zásepky odstranit.

V otázce výběru vhodného kabelu kontaktujte svého prodejce. Dbejte, aby celková impedance nepřesahovala doporučené maximum a použijte kabel s nízkou indukčancí, aby se nezhoršila reprodukce vyšších frekvencí.

4. Finální doladění a rozehrávání

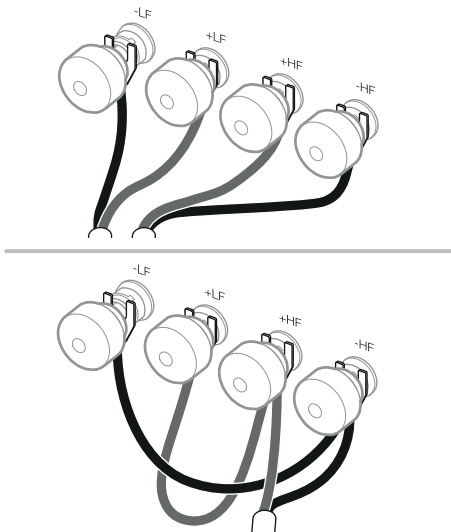

Na zadní straně každé reproduktory jsou pak dva páry terminálů, dovolující zapojení Bi-Wire (vlevo nahore). Při klasickém způsobu zapojení, spojte dodávanými propojkami terminály se stejnou polaritou (vpravo). Zapojení Bi-Wire obvykle zlepší rozlišení jemných detailů.

Dbejte, aby kladný kontakt reproduktory (označený červeně) byl připojen ke kladnému kontaktu zesilovače a záporný kontakt (označený černě) k zápornému. Nesprávné zapojení může mít za následek špatný stereofonní obraz a úbytek basů. Matice terminálů vždy pevně dotáhněte, aby nedocházelo k rezonancím.

Před konečným doladěním znovu zkontrolujte, zda je veškeré zapojení provedeno správně a pevně.

Posunutím reproduktory od zdi můžete redukovat celkovou úroveň basů. Prostor za reproduktory také pomáhá správnému podání hloubky zvukového obrazu. Obráceně, posunete-li reproduktory blíže ke zdi, zvýšíte úroveň basů.

Nepříjemné zdůraznění basů může být také způsobeno rezonančními mody místnosti. V takovém případě zkuste měnit pozici obou reproduktory, můžete vyzkoušet i jejich umístění podél jiné stěny či změnit místo poslechu. Vliv může mít také přemístění větších kusů nábytku.

Je-li reprodukce moc slabá ve středu prostoru mezi reproduktory, zkuste zmenšit vzdálenost, která mezi nimi je, natočit je směrem k sobě či oddálit místo poslechu.

Je-li zvuk příliš ostrý, zatlumte místnost například nějakým čalouněným nábytkem (pomohou také těžké závěsy), nebo naopak takový nábytek omezte v případě, že je zvuk mdlý a utlumený.

Pro hodně soustředěný poslech demontujte z reproduktory mřížky kryjící středotónové a basové reproduktory. Mřížku vždy uchopte opatrně za okraje a jemným tahem směrem od ozvučnice ji sejměte.

Zvuk reproduktory se během určité doby používání mírně mění. Zvláště pokud byly reproduktory skladovány v chladném prostředí, nabývají tlumící závěsy a některé materiály v reproduktorech své správné mechanické vlastnosti teprve během provozu. Během prvních hodin provozu se jednotlivé části reproduktory navzájem ideálně přizpůsobují. Délka tohoto procesu, během kterého reproduktory postupně zvukově „vyzrává“ je velmi závislá na způsobu předchozího skladování a způsobu používání. Bývá pravidlem, že po zhruba týdnu teplotní stabilizace a asi 15 hodinách běžného provozu dosáhnou použité mechanické díly svých optimálních charakteristik.

5. Údržba

Povrch kabinetu vyžaduje obvykle pouze občasné setření prachu. Doporučujeme používat utěrku dodávanou v příslušenství. Chcete-li použít nějaký čisticí prostředek ve spreji, nastříkejte jej napřed na utěrku, ne přímo na ozvučnici a vyzkoušejte nejprve na malé ploše, zda nepoškozuje povrch. Vyvarujte se čisticidel obsahujících abraziva, kyseliny, chemikálie či antibakteriální složky. Čisticí prostředky nikdy nepoužívejte na membrány reproduktorů. Tyto membrány mohou být snadno poškozeny, proto se jich nedotýkejte.

Tyto reprosoustavy Bowers & Wilkins jsou opatřeny kvalitní pravou dřevěnou dýhou, potaženou UV rezistentním lakem, což minimalizuje změny jejího zabarvení vlivem světla. Nicméně jako každý přírodní materiál, podléhá i tato dýha vlivu okolního prostředí. Případné rozdíly v zabarvení jednotlivých ploch mohou být srovnány vystavením celého povrchu rovnoměrnému působení slunečního světla tak dlouho, dokud rozdíl nezmizí. Tento proces může trvat několik dnů či týdnů, lze jej však urychlit opatrným použitím UV lampy. Výrobky opatřené dřevěnou dýhou by se také neměly nacházet v bezprostřední blízkosti zdrojů tepla, jako jsou např. radiátory či horkovzdušné ventilátory, zabráníte tak možnému popraskání dýhy.

Povrch krytu vysokotónového reproduktoru má jemnou texturu, na které se mohou například při manipulaci zachytit nečistoty či otisky. Povrch lze čistit dodávanou utěrkou, krátkými pohyby ve směru jemných drážek.

Kůží potažené části vašich reprosoustav řady 800 mohou být čistěny od prachu pomocí jemné a suché utěrky. Případné skvrny lze z koženého povrchu odstranit pomocí utěrky z mikrovlákna, navlhčené teplou vodou. Opatrně krátkými pohyby otírejte povrch tak dlouho, dokud skvrna nezmizí. Nikdy nepoužívejte pro čištění chemické prostředky, ani žádná leštidla na kůži. Mohlo by dojít k poškození reprosoustavy.

6. Informace o výrobním čísle a shodě s předpisy

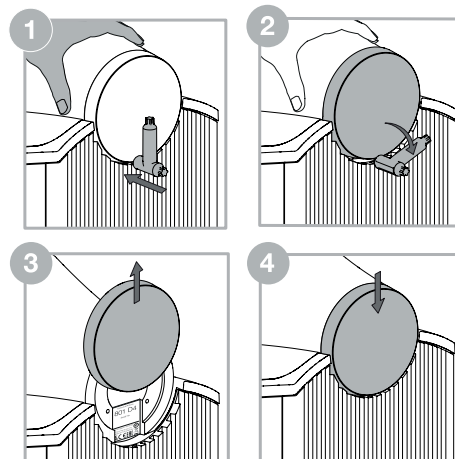



V případě, že budete v souvislosti s vašimi reprosoustavami řady 800 Diamond chtít kontaktovat zákaznickou podporu či servis, můžete být kvůli upřesnění požádáni o kód produktu (FP – Finished Product) a výrobní číslo (Serial Number). Tato čísla neleznete nejen na obalech obou reprosoustav, ale také přímo na reprosoustavách, pod krytkou zadní části středotónové hlavice.



Zadní krytku středotónové hlavice lze demontovat tak, že jednou rukou přidržujete hlavici a druhou opatrně zasunete klínek klíče mezi krytku a chladič. Klíčem pak opatrně otáčejte, aby se krytka uvolnila a pak ji rukou vysuňte směrem nahoru. Tím dojde k obnažení štítků s identifikačními čísly a informací o shodě s předpisy.

Poznámka: Při demontáži krytky buďte velmi opatrní, aby nedošlo k poškození hlavice, chladiče či přilehlých částí.

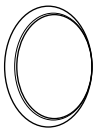
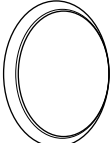
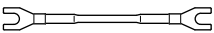
Krytku znovu upevníte jejím zasunutím do slotů v zadní části hlavice a jemným zatlačením směrem dolů, dokud krytka nezapadne do své pozice.

1. Kicsomagolás

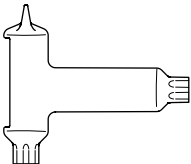
| | |
|---|---|
|  | 2 |
|  | 4 |
|  | 4 |
|  | 4 |

| | |
|---|---|
|  | 4 |
|  | 1 |
|  | 1 |
|  | 1 |

Ellenőrizze a doboz

Minden pár tartozéka a következő:

- 2 Középsugárzó előlap
- 4 Mélysugárzó előlap
- 4 Összekötő vezeték
- 4 Stabilizátorok
- 4 Stabilizáló sapkák
- 1 T45 stabilizáló állító és középsugárzó végsapka eltávolító ék eszköz.
- 1 Fém állítórúd
- 1 Tisztító kendő

A 801 D4, a 802 D4 és a 803 D4 nagyon nehéz hangsugárzók, így javasoljuk, hogy a kicsomagoláskor két ember dolgozzon együtt. Ugyancsak különös figyelmet fordítson a kezén lévő ékszerek eltávolítására, nehogy azok felsértsék a hangsugárzó felületét.

A fenti táblázat sorolja fel a 801 D4, 802 D4 és 803 D4 mellékelt tartozékait. Amennyiben valami hiányozna, kérjük, vegye fel a kapcsolatot azzal a B&W kereskedővel, akinél a hangsugárzókat vásárolta.

Minden előlap mágnesesen csatlakozik a hangsugárzó házához. Az előlap külön van csomagolva, megelőzve, hogy a szállításkor elmozduljon.

Megjegyzés: A mágnesesen csatlakozó előlapok feltételek vagy levételekor ügyeljen arra, hogy ne sértse meg a terméket. Az előlap megsértheti a terméket / állványt ha ráesik. Ez kiküszöbölhető, ha lefedi az állványt, amíg felrakja vagy leveszi az előlapot.

A magassugárzó membránja nagyon precíz, finom alkatrész, mely könnyen megsérülhet. A 800 Diamond sorozat, tartalmaz egy acél védőrácsot, mely megvédi a magassugárzót bármilyen sérüléstől. Ugyanakkor nagy odafigyeléssel mozgassa vagy tisztítsa a hangsugárzót.

Környezetvédelmi tájékoztató

A termék megfelel a nemzetközi előírásoknak, ideértve, de nem kizárólagosan a veszélyes anyagok elektromos és elektronikus berendezésekben történő használatának korlátozását előlő

- i. RoHS irányelvet (**R**estriction of **H**azardous **S**ubstances), a vegyi anyagok regisztrálásáról, értékeléséről, engedélyezéséről és korlátozásáról szóló
- ii. REACH irányelvet (**R**egistration, **E**valuation, **A**uthorisation and restriction of **C**hemicals, valamint az elektromos és
- iii. elektronikus berendezések hulladékairól szóló WEEE előírást (**W**aste **E**lectrical and **E**lectronic **E**quipment).

A termék megfelelő leselejtezéséről vagy újrahasznosításáról további információkat a helyi hulladékezelőtől vagy hatóságtól kérhet.

A 800 Diamond sorozat magassugárzó egysége elcsatolt alkatrész, amely mechanikusan el van szigetelve a kabinet fő részétől. Amikor az első alkalommal kicsomagolja a terméket a rögzítése lazának tűnhet. Ez azonban nem hiba, hanem a tervezése velejárója, és így biztosítja a hangsugárzó optimális teljesítményét.

Ha a magassugárzó háza a szállítás során elmozdult és beállítást igényel, a szerelvényt kissé előre és hátra lehet mozgatni annak érdekében, hogy a magassugárzó házának hátulja illeszkedjen a kabinet hátuljához. A magassugárzó egységet kissé el lehet forgatni, hogy a Bowers & Wilkins logó függőlegesen álljon. A beállítás alkalmával ne erőltesse a lágy véghatároló elemeken túl a magassugárzót.

Megjegyzés: A beállítások során ügyelni kell arra, hogy az elcsatolt egység ne sérüljön meg – kérjük, forduljon a kereskedőjéhez, ha kétségei vannak a magassugárzó beállításával kapcsolatban.

2. Elhelyezés

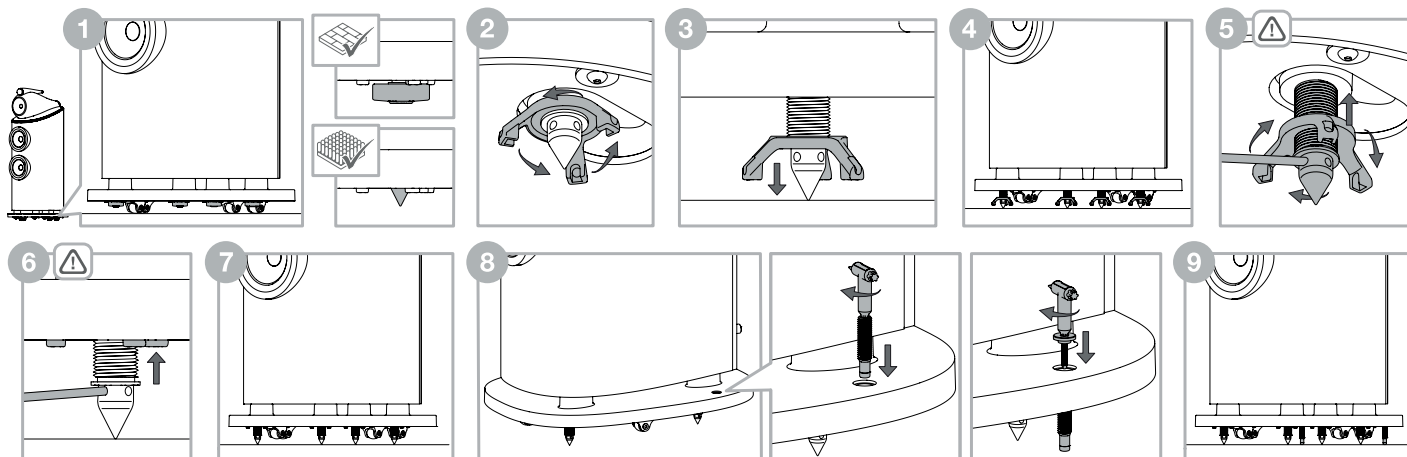
**A hangszugárzók beüzemelése**

A 801 D4, 802 D4 és 803 D4 hangszugárzók csak padlóra helyezhetők és a mellékelt görgők segítségével a helyükre állíthatók. Fontos, hogy a hangszugárzók stabilan álljanak a padlón. Ahol lehetséges, használja a mellékelt tuskéket.

**Fontos biztonsági tudnivalók**

Hegyes tuskék, ne érintse meg.

Megjegyzés: Ha olyan helyen használja a terméket, ahol nagyon vastag szőnyeg van, akkor a felszerelt kerekek megakadályozhatják, hogy a tuskék érintkezzenek a padlóval. Ilyen esetben, a kerekek eltávolíthatók a talp aljáról, egy 5mm-es imbuszkulcs segítségével. A hangszugárzó súlya miatt, legalább kettő ember végezze el ezt a műveletet. Amíg az egyik ember megdönti a hangszugárzót, addig a másik ember kicsavarozza a kerekeket. Javasoljuk, hogy megfelelő éket vagy blokkot használjon annak megakadályozására, hogy a hangszóró véletlenül a padlóra essen, miközben eltávolítja vagy visszahelyezi a kerekeket.

Miután a hangszugárzók a megfelelő helyre kerültek, beállíthatja a talpba beépített tuskékat. Helyezze az ujjait a talp és a padló közé, hogy megtalálja a négy tuskét takaró elemet. Ha a hangszugárzót kemény padlóra helyezi, akkor hagyja a takaró elemeket a helyükön. Ha padlószőnyegre helyezi a hangfalakat akkor vegye le a négy, mágnesesen rögzülő túske takaró elemet. Ezután a tuskék láthatóvá válnak és beállíthatók a megfelelő pozícióba.

Mindegyik tuskénél / takaró fedélnél érezni fog egy háromágú anyát. Az ujjával tekerje ki az anyát ahogy a fenti 2. ábra mutatja, hogy a túske és a fedél elérje a padlót. Ha az anya túl szoros, akkor a dugja be a mellékelt fém rudat az anya egyik végén található lyukba és úgy lazítsa ki (lásd a fenti illusztrációt)

Miután a túske / túskefedél érinti a talajt, tekerje tovább az anyát addig, amíg a görgők el nem emelkednek a talajtól. Ismétlje meg ezt a folyamatot, mind a négy tuskénél/ túskefedélnél. Addig állítsa a magasságot, amíg hangszugárzó már nem billeg a padlón.

A túske / túskefedél rögzítéséhez a mellékelt fém rudat dugja be a túske négy nyílásának egyikébe. Miközben az anyát visszatekeri tartson ellent a fémrúd segítségével, ahogy az 5. ábrán látható. Ha az anya már könnyen tekerhető vegye ki a fém rudat, majd a rögzítéshez tekerje a lezáró anyát egészen a talp aljáig. Győződjön meg arról, hogy az anya szorosan rögzül a talpához. A fém rudat ismét helyezze a túske egyik nyílásába, majd tartson ellent az anyának. Az keze segítségével húzza meg az anyát. Ismétlje meg ezt mind a négy tuskénél.

Miután a tuskék rögzülnek a helyükön, a stabilizátorokat fel kell szerelni annak érdekében, hogy minimalizálják a hangszugárzó véletlenszerű felborulásának kockázatát. A stabilizátort be kell csavarni a lábzatba a T45-ös torx kulcs segítségével, az óramutató járásával megegyező irányba történő forgatással, amíg a gumihegy eléri a padló felszínét.

A stabilizátort nem szabad túlzottan meghúzni, nehogy levegye a tuskékról a terhelést, ami csökkentheti a stabilitást és ronthatja a teljesítményt. Amint a stabilizátorok a helyükre kerültek, a kupakokat csavarja be a stabilizátor tetejébe és finoman húzza meg a T45 szerszámmal, amíg a lábazzal egy szintbe nem kerül.

Ha a hangszugárzót át szeretné helyezni, akkor a stabilizátor kupakjait el kell távolítani, a stabilizátorokat fel kell emelni, és a tuskékat vissza kell csavarni a lábzatba, mielőtt a terméket elmozdítja. Ehhez a T45-ös torx kulccsal távolítsa el a stabilizátor kupakjait az óramutató járásával ellentétes irányba való forgatással, majd a T45-ös kulccsal csavarja ki a stabilizátorokat az óramutató járásával ellentétes irányba forgatva. Miután a stabilizátorok felemelkedtek, helyezze be a mellékelt fémrudat a túske négy furatának egyikébe úgy, hogy a fémrúd a tuskét a helyén tartja, az ujjával pedig forgassa el a rögzítő anyát, amint azt a 2. lépésben fentebb leírták, és lazítsa ki. Ezután tekerje lefelé addig az anyát amíg lehetséges. Ha rögzült az anya akkor a túskevel együtt tekerje vissza ahogy az 3. lépés is mutatja fent. Ha elérte a talpat, akkor a tuskét takaró fedelet helyezze vissza (ha eltávolította). Ezután elmozdíthatja a hangszugárzót.

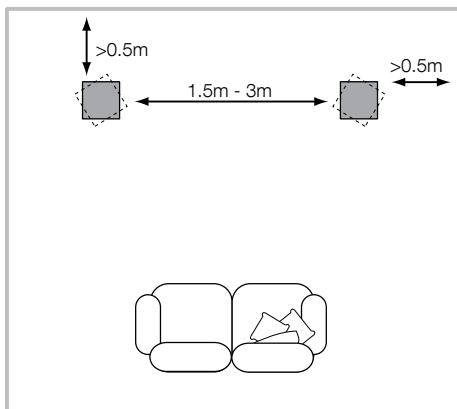

A hangszugárzó pozicionálása

Mind házimozi, mind sztereó alkalmazás esetén törekedjen arra, hogy az egyes hangszugárzók körül az akusztikai környezet lehetőleg egyforma legyen. Például, ha az egyik hangszugárzó közvetlenül üres, csupasz fal mellett áll, míg a másik bútorok vagy függönyök mellett, a hangminőség illetve a sztereó kép zavaros lehet.

Hagyományos sztereó rendszerek

Alapesetben a hangszugárzókat egymástól 1,5-3 méter távolságra helyezze el, melyek a hallgatási pozícióval egy egyenlő szárú háromszöget zárjanak be. A hangszugárzókat legalább 0,5 m-re kell elhelyezni a hát és az oldalfalaktól (a fenti ábra szerint).

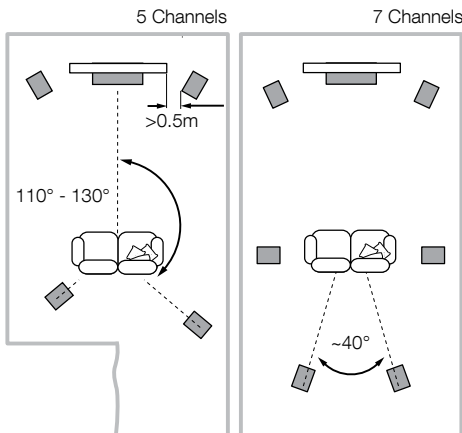

Multicsatornás rendszerek

Ha a hangdobozokat egy házimozi rendszer első sugárzóiként használjuk, rakjuk egymáshoz közelebb őket, mint a hagyományos kétszatornás alkalmazásnál. Ez azért szükséges, mert a hátsó csatornának kellőképpen kiszélesítik a hangképet. A hangdobozokat a képernyő oldalaihoz képest 0.5 méteres távolságra helyezzük el, ezáltal is elősegítve a hangkép jobb fókuszáltságát a képernyő történő eseményekre. Ahogy egy hagyományos sztereó elhelyezésnél, itt is ügyeljünk arra, hogy a hangdobozok távolsága az oldalfalaktól legalább 0,5 méter legyen.

3. Csatlakoztatás

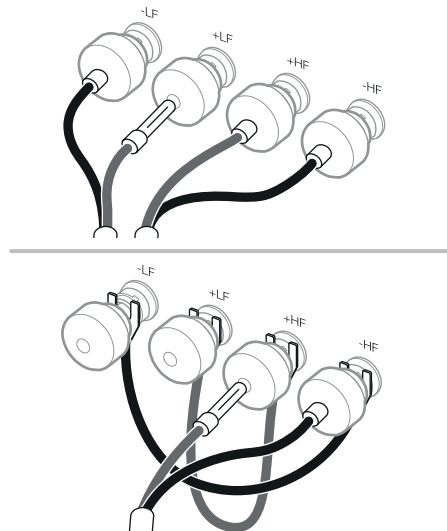

Fontos biztonsági tudnivalók

Minden csatlakoztatást az audió rendszer kikapcsolt állapotában végezzen. Mikor normál üzemben használja az audió rendszert, a szigetetlen csatlakozók vagy kábelezés megérintése kellemetlen érzés lehet.

A 801 D4, a 802 D4 és 803 D4 hangszugárzók sokfajta csatlakoztatási módra alkalmasak: 4mm-es banándugók, 6mm-es és 8mm-es (1/4 in és 5/16 in) saruk, csupasz kábel 4mm-es átmérőig.



Fontos biztonsági megjegyzés

Egyes országokban, leginkább Európában a 4mm-es banándugó használata potenciális veszélyforrásnak tekinthető, mert az bedugható a hálózati aljzatokba is. Az európai CENELEC biztonsági előírásoknak megfelelően a 4mm-es lyukak műanyagból készült dugókkal vannak lezárva. Amennyiben olyan helyen használja ezt a terméket, ahol ezek az előírások elfogadottak, győződjön meg arról, hogy a banándugókat nem használja kisgyermek vagy tájékozatlan személy. A műanyag dugók eltávolíthatók, ha banándugót használ.

Hangszugárzókábel választásakor kérdezze ki a kereskedője tanácsát. A hangszugárzókábel impedanciája legyen alacsonyabb, mint az általunk javasolt maximális érték, melyet a technikai specifikációkban talál meg. Csak alacsony induktivitású kábel használjon, hogy ne jöhessen létre magasfrekvenciás gerjedés.

4. Finomhangolás és bejáratás

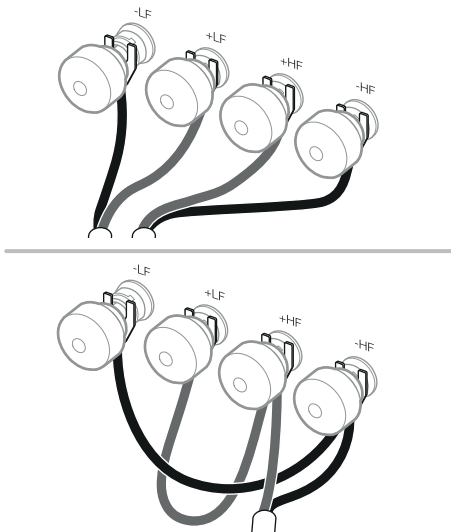

Két pár csatlakozójelzőt találhat a hangsugárzó hátulján, ezáltal kettős kábelezésre alkalmas (balra fent). Hagyományos bekötéskor, használja a mellékelt áthidaló kábeleket és kösse össze az azonos polarításokat. A kettős kábelezés javítja az alacsonyfrekvenciás részletek felbontását.

Győződjön meg arról, hogy a hangsugárzó pozitív csatlakozói (piros színnel jelölve) az erősítő pozitív kimenetére vannak kötve és a negatív csatlakozók (fekete színnel jelölve), az erősítő negatív kimenetével vannak összekötve. A helytelen csatlakoztatás (fordított polaritás) nem okoz kárt a hangszórókban, ellenben a sztereó kép és a mélyhang is szegényes lesz. Csatlakoztatás után mindig húzza meg a csatlakozók sapkáit, megelőzve a zörgő hangokat.

A finomhangolás megkezdése előtt győződjön meg arról, hogy minden csatlakozás megfelelő és biztonságos.

Ha a falaktól távolabb mozgatja a hangsugárzókat, akkor csökken a mélyhangok szintje. A hangsugárzók mögötti tér mélységérzetet is segít létrehozni. Ezzel ellentétben, ha a falakhoz közel helyezi a hangsugárzókat, akkor növekszik a mélyhangok szintje.

Akár a hangsugárzók vagy a hallgató kis elmozdulása is óriási hatással lehet arra, hogy a rezonanciák hogyan befolyásolják a hangot. Próbálja a hangsugárzókat egy másik fal mellé helyezni. Még a nagyméretű bútorok mozgatása is befolyásolhatja a hatást.

Ha a centerkép nem fókuszált, akkor próbálja egymáshoz közelíteni a hangsugárzókat, vagy fordítsa őket befelé, hogy egy pontra nézzenek a hallgatási pozíció elé.

Ha a hang túl durva, növelje a puha bútorzat mennyiségét a helyiségben (például használjon nehéz függönyöket), vagy csökkentse, ha a hang túl unalmas, és élettelen.

A legigényesebb zenehallgatáskor távolítsa el a mélyszugárzókat és a középszugárzót (óvatosan fogja meg a rács szélét majd óvatosan húzza el a háztól) előlapját.

A hangsugárzók hangminősége a kezdeti használat során jelentősen változik. Amennyiben a hangsugárzót hideg helyen tárolták, a mechanikai alkatrészeknek, illetve a hangszóróban lévő csillapító folyadéknak időre van szüksége, hogy a megfelelő mechanikai jellemzőit visszanyerje. Ez az időszükséglet függ az üzemi helyezést megelőző tárolási feltételektől, és a használat módjától. Általában a hőmérsékleti jellemzők maximum egy hét alatt stabilizálódnak, a mechanikai jellemzők kb. 15 óra átlagos használat után érik el optimális értékeiket.

5. Ápolás

A termék felülete időnként portalanítást igényel. Javasoljuk, hogy használja a mellékelt tisztítókendőt. Ha szeretne aerosolos vagy más tisztítószerrel használni, a rongyra fújja rá először, majd tesztelje azt egy kis felületen, mert előfordulhat, hogy néhány tisztítószer károsítja a hangdoboz felületét. Óvja a terméket csiszoló hatású, savas, lúgos vagy antibakteriális anyagokat tartalmazó szerektől. Ne használjon tisztítószereket a hangszórók takarításához, mert az kárt okozhat a hangszórókban.

Amikor a Bowers & Wilkins hangfalait valódi fafurnér bevonattal látjuk el, a lehető legjobb minőségű anyagokat használjuk, és UV fénynek ellenálló lakkbevonattal látjuk el, minimalizálva a furnér elszíneződését. Ennek ellenére, mint minden természetes anyag a környezettől függően megváltozik és a furnér színe idővel enyhén megváltozik. A színkülönbségek kiegyenlíthetők úgy hogy a hangsugárzót lehetőleg mindenhol hasonló napsugárzásnak tesszük ki. Ezen folyamat néhány napig vagy akár hetekig is eltarthat. A folyamat gyorsítható UV lámpa óvatos használatával. A fa felületek tartsuk távol a direkt hőszugárzástól, például radiátor és meleg levegőt kibocsájtó szellőzéstől, minimalizálva a furnér berepedezésének az esélyét.

A magassugárzó házának texturált bevonata van, amely felszínes nyomokat gyűjthet. Ezek a nyomok eltüntethetők a mellékelt törökendő segítségével, melyel a magassugárzó háza körül, a felületi bevonat irányával egy vonalban törölje le a nyomokat.

A 800 Diamond hangsugárzók bőrrel borított felületeit puha, száraz ruhával lehet leporolni. A foltok eltávolíthatók a bőrről, ha egy mikroszálas kendőt meleg vízzel megnedvesít, és ezzel nyomkodva tisztítja a bőrt. Ne dörzsölje a kendővel a bőrt és ne használjon tisztítószereket vagy bőr fényesítő szert, mert az károsíthatja a terméket.

6. Sorozatszám és megfelelőségi információk

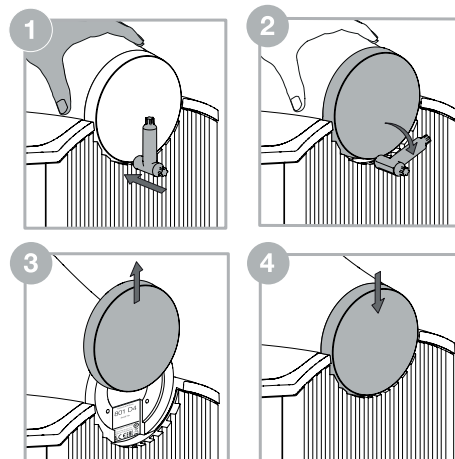







Abban az esetben, ha beszélnie kell az ügyfélszolgálatl a 800 Diamond sorozatú hangsugárzóiról, előfordulhat, hogy meg kell néznie az egyedi hangsugárzó készterméket azonosítóját (FP) és sorozatszámát. Ezek a számok megtalálhatók mind a termék külső kiserelésén, mind a középső végzáró sapka alatt.

A középsugárzó végzáró eltávolítható oly módon, hogy az egyik kezét a középső fejen tartja, majd a másik kezével óvatosan illeszse be az eltávolító szerszám ék végét a végzáró és a hűtőborda közé. Óvatosan csavarja el az ékszerszámot a végzáró kioldásához, majd a végzárót kézzel felfelé csúszassa az azonosító számok és a megfelelőségi információk feltárásának érdekében.

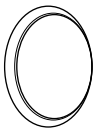
Megjegyzés: A zárókupak eltávolításakor és visszahelyezéskor ügyelni kell arra, hogy ne sérüljön meg a végzáró fej, a hűtőborda és a környező részek.

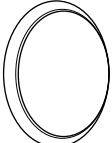
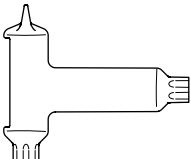
A zárókupakot úgy lehet visszahelyezni, hogy visszacsúsztatjuk a fej hátsó részén lévő tartóra, és finoman lefelé toljuk a véghelyzetbe.

1. Rozpakowanie

| | | | |
|---|---|---|---|
|  | 2 |  | 4 |
|  | 4 |  | 1 |
|  | 4 |  | 1 |
|  | 4 |  | 1 |

Zawartość opakowania

Do każdej pary kolumn dołączone są:

- 2 Maskownice gł. średniotonowych
- 4 Maskownice gł. niskotonowych
- 4 Zworki
- 4 Stabilizatory
- 4 Zaślepki stabilizatorów
- 1 Klucz T45 do regulacji stabilizatora oraz usuwania zaślepek głośnika średniotonowego.
- 1 Klucz do dokręcania kołców.
- 1 Ściereczka do czyszczenia.

Kolumny głośnikowe 801 D4, 802 D4 i 803 D4 są bardzo ciężkie i zdecydowanie radzimy, aby rozpakować kolumny w tym samym pomieszczeniu, w którym mają być użytkowane i robić to w dwie osoby. Dobrym pomysłem jest również usunięcie z rąk i dłoni jakiegokolwiek biżuterii, która mogłaby porysować powierzchnię kolumn podczas rozpakowywania.

Powyższa tabela ilustruje części które są spakowane razem z głośnikami 801 D4, 802 D4 i 803 D4. W przypadku braku jakiegokolwiek z akcesoriów prosimy o kontakt ze sprzedawcą.

Maskownice są przymocowane do kolumn na magnes. Cięższa maskownica (na głośniki średnio i niskotonowe) jest spakowana w osobnej przegródce, aby zapobiec przesuwaniu się w trakcie transportu.

Uwaga: Należy zachować ostrożność podczas montażu lub demontażu maskownic przymocowanych magnetycznie, aby uniknąć zarysowania produktu. Maskownice mogą pozostawić ślad zarysowania na głośniku lub podstawie w przypadku ich upuszczenia; możesz to złagodzić poprzez zakrycie cokołu podczas montażu lub demontażu maskownic.

Membrany głośników wysokotonowych są bardzo delikatne i łatwo je uszkodzić. Do kolumn serii 800 dołączamy stalową maskownicę, która chroni głośnik od różnego rodzaju uszkodzeń. Mimo to powinno się zawsze zachować ostrożność podczas przenoszenia i czyszczenia głośników.

Ochrona środowiska

Wszystkie produkty firmy Bowers & Wilkins są zaprojektowane zgodnie z:

- i. międzynarodową dyrektywą dotyczącą substancji niebezpiecznych (RoHS) w urządzeniach elektrycznych i elektronicznych
- ii. międzynarodową dyrektywą dotyczącą substancji chemicznych REACH
- iii. dyrektywą dotyczącą likwidacji sprzętu elektrycznego i elektronicznego (WEEE).

Skontaktuj się z regionalną władzą do spraw likwidacji odpadów w celu uzyskania szczegółów.

Głośnik wysokotonowy w z serii 800 Diamond to element odsprężnięty, który jest mechanicznie odizolowany od głównej części obudowy. W związku z tym może wydawać się, że jest luźny po pierwszym wyjęciu produktu z opakowania. To nie jest usterka, jest to nieodłączna cecha konstrukcji i zapewnia optymalną wydajność głośnika.

Jeśli zespół głośnika wysokotonowego przesunął się podczas transportu i wymaga regulacji, można go lekko przesunąć do przodu lub tyłu, aby zapewnić, że tył korpusu głośnika wysokotonowego jest wyrównany z tylną częścią obudowy głośnika. Zespół głośnika wysokotonowego można również nieznacznie obrócić, aby logo Bowers & Wilkins było ustawione pionowo. Nie wciskaj głośnika wysokotonowego na siłę poza miękkie ograniczniki podczas dokonywania tych regulacji.

Uwaga: Należy uważać, aby nie uszkodzić zespołu odsprężającego podczas dokonywania tych regulacji – w razie wątpliwości dotyczących regulacji zespołu głośnika wysokotonowego należy zwrócić się o pomoc do sprzedawcy.

2. Pozycjonowanie

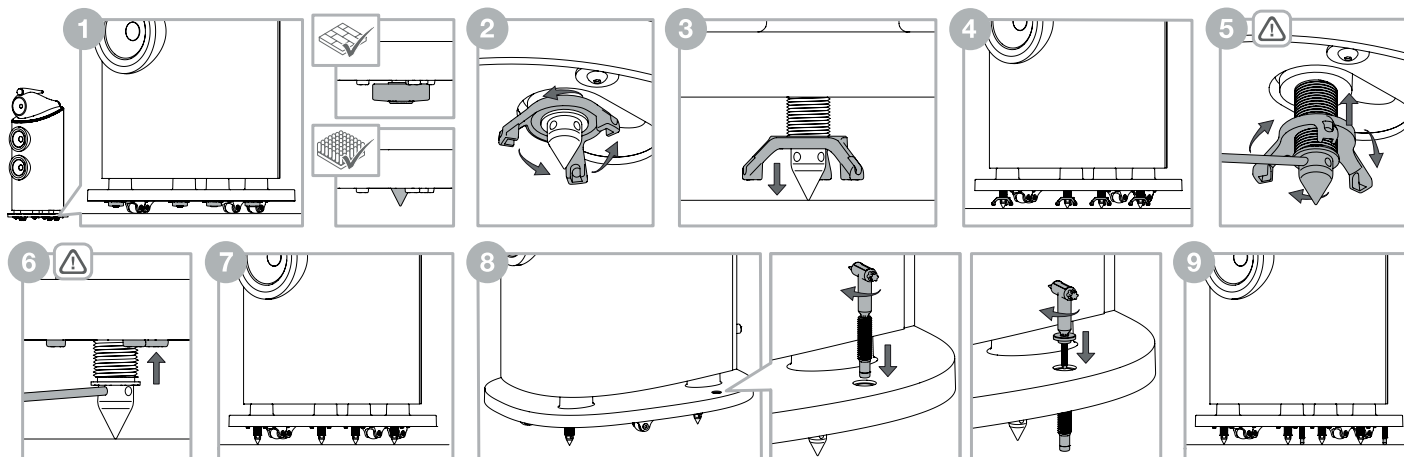

Instalacja głośnika

Kolumny 801 D4, 802 D4 i 803 D4 są przeznaczone do montażu tylko na podłodze, dlatego dostarczane są z kółkami zamocowanymi do spodu kolumny aby ułatwić ustawienie kolumn. Bardzo ważne jest, aby kolumny stały pewnie na podłodze i w tym celu zaleca się użycie kołców dostarczonych z kolumnami, jeśli to tylko możliwe.



Ważna uwaga dotycząca bezpieczeństwa

Ostre kolce, nie dotykaj.

Uwaga: Jeśli ustawiasz głośnik na bardzo grubym dywanie, przez co kółka uniemożliwiają głośnikom kontakt z podłożem za pomocą kołców, możesz odkręcić kółka spod spodu używając 5mm klucza imbusowego. Z powodu dużej wagi kolumn odkręcanie kółek powinno się odbywać we dwie osoby- jedna osoba przechyla głośnik na bok i przytrzymuje go, podczas gdy druga odkręca kółka. Zalecamy użycie odpowiedniego klina lub podpory, aby zapobiec przypadkowemu upadkowi głośnika na podłogę podczas zdejmowania lub ponownego montażu kółek.

Po ustawieniu kolumn w prawidłowej pozycji kolce zamontowane z dołu kolumny mogą być zwolnione. Wsuń palce w przestrzeń pomiędzy podstawą kolumny i podłogą i zlokalizuj palcami cztery nakładki na kolce. Jeżeli montujesz kolumnę na twardym podłożu zestaw nakładki na miejscu, aby chronić podłogę. Jeżeli głośnik jest ustawiony na dywanie usuń nakładki, które są zamontowane za pomocą magnesu i zachowaj na przyszłość. Teraz można uwolnić kolce do właściwej pozycji.

Bezpośrednio nad każdą nakładką/kolcem znajduje się trzyczęściowa śruba blokująca. Obróć śrubę za pomocą palców jak widać na ilustracji nr 2 powyżej, aby uwolnić nakładkę/kolce w kierunku podłogi. Jeżeli śruba blokująca jest zakręcona za mocno włóż metalowy pręt w otwór znajdujący się w śrubie mocującej i obróć uwalniając śrubę (patrz powyższa ilustracja).

W momencie gdy podstawka/kolce dotknie podłogi obracaj nadal śrubę aż do momentu, gdy głośnik nie będzie się opierał na kółkach. Powtórz czynność dla czterech nakładek/kolców upewniając się, że kolumna ustawiona jest pewnie na podłodze i nie kołysze się.

Aby zablokować nakładki/kolce włóż metalowy pręt w jeden z czterech otworów w kolcach. Dzięki temu kolce nie będą się kręcić w momencie, gdy będziesz dokręcał śrubę tak jak pokazano to na rysunku nr 5. Następnie wyjmij pręt i dokręć śrubę do końca, do otwory w podstawie kolumny. Aby upewnić się że śruba mocująca jest szczelnie zablokowana włóż ponownie metalowy pręt w jeden z czterech otworów kołców. Podczas gdy pręt przytrzymuje kolce we właściwej pozycji palcami obracaj śrubę mocującą do momentu zablokowania. Powtórz czynność dla każdego kolca.

Po umieszczeniu kołców należy założyć stabilizatory, aby zminimalizować ryzyko przypadkowego przewrócenia głośnika. Stabilizator należy przewlec przez cokół i obniżyć za pomocą klucza T45, obracając stabilizator zgodnie z ruchem wskazówek zegara, aż gumowa nóżka oprze się o podłogę.

Stabilizator nie powinien być nadmiernie dokręcany, aby uniknąć odciążenia kołców, co zmniejszyłoby stabilność i pogorszyło wydajność. Po opuszczeniu stabilizatorów na swoje miejsce, zaślepki można wkręcić w górną część stabilizatora i delikatnie dokręcić kluczem T45, aż zatrzymają się we wgłębieniu w cokole.

Jeśli konieczna jest zmiana położenia głośnika, należy zdjąć zaślepki stabilizatorów, podnieść stabilizatory, a kolce włożyć z powrotem do cokołu, zanim produkt zostanie przesunięty. W tym celu użyj klucza T45, aby zdjąć zaślepki stabilizatorów, obracając je w kierunku przeciwnym do ruchu wskazówek zegara, a następnie użyj klucza T45, aby podnieść stabilizatory, obracając je w kierunku przeciwnym do ruchu wskazówek zegara. Gdy stabilizatory są podniesione, włóż metalowy pręt do jednego z czterech otworów w kolcu i obróć nakrętkę blokującą, zwalniając ją, jak pokazano w kroku 2 powyżej. Następnie obracaj śrubę mocującą do momentu w którym śruba nie może się dalej obracać. Spowoduje to zązębienie kolca ze śrubą mocującą. Następnie przekręć śrubę mocującą w sposób widoczny na ilustracji 3 co spowoduje, że kolce zaczną podnosić się do podstawy kolumny. Po powrocie kołców do podstawy kolumny zainstaluj nakładkę na kolce (jeżeli została wcześniej usunięta). Głośnik jest gotowy do przeniesienia.

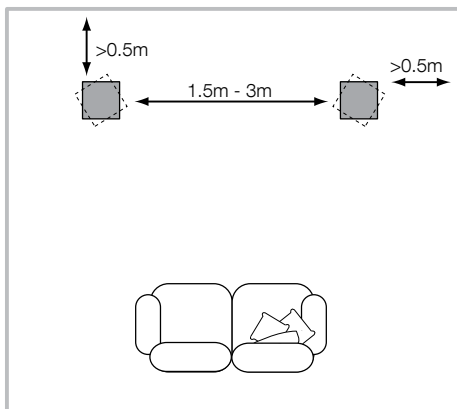

Ustawienie głośnika

Zarówno w systemach stereo jak i kina domowego postaraj się, aby bezpośrednie otoczenie każdego głośnika było podobne akustycznie. Na przykład jeśli jeden z głośników przylega do ściany a inny do miękkich zasłon lub mebli jakość dźwięku będzie prawdopodobnie niższa.

Systemy stereo

Na początku głośniki powinny zostać ustawione w odległości od 1.5m do 3m od siebie w rogach trójkąta równobocznego, którego trzeci wierzchołek będzie stanowić miejsce odsłuchu. Głośniki należy umieścić w odległości co najmniej 0,5 m od ścian zarówno z tyłu jak i po bokach (zgodnie z powyższą ilustracją).

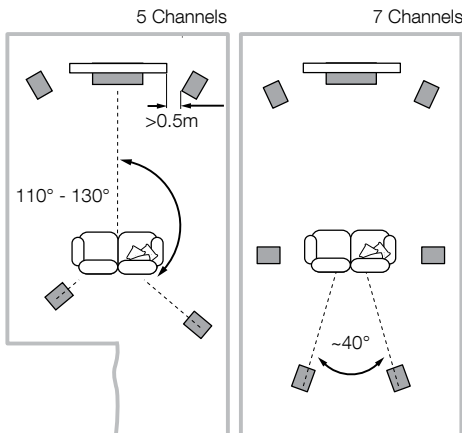

Systemy kina domowego

Jeśli głośniki mają być użyte jako głośniki frontowe w zestawie kina domowego powinny znajdować się bliżej siebie w porównaniu do zestawu stereo, ponieważ zestawy surround rozszerzają pole dźwięku. Ustawienie głośników w odległości ok. 0.5m od boków telewizora pozwoli również na synchronizację dźwięku z obrazem. Tak jak w przypadku zestawów stereo głośniki powinny znajdować się w odległości przynajmniej 0.5m od ścian.

3. Podłączenie

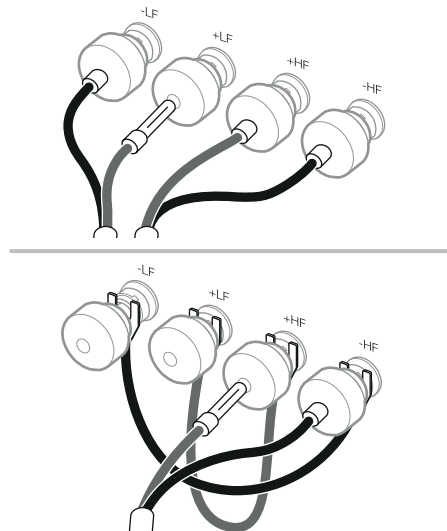

Ważna uwaga dotycząca bezpieczeństwa

Wszystkie połączenia należy wykonywać przy wyłączonym sprzęcie audio. Podczas używania sprzętu audio w normalnych warunkach dotykanie niez izolowanych zacisków głośnikowych lub przewodów może spowodować nieprzyjemne doznania.

Gniazda podłączeniowe kolumn głośnikowych 801 D4, 802 D4 i 803 D4 akceptują różne rodzaje wtyków: wtyki bananowe 4 mm, widelki 6 i 8 mm, gołe kable do 4 mm średnicy.



Ważna informacja dotycząca bezpieczeństwa

W niektórych krajach, szczególnie europejskich, używanie wtyków bananowych 4mm jest uznawane za niebezpieczne z uwagi na to, że mogą być wsadzone do gniazdka ściennego. W celu spełnienia norm bezpieczeństwa CENELEC otwory 4mm na końcu gniazd są zatkane plastikowymi zatyczkami. Jeśli mieszkasz w jednym z krajów, których dotyczą powyższe regulacje upewnij się, że wtyki bananowe nie będą użyte w sposób niebezpieczny przez dzieci lub inne osoby. Zaślepki plastikowe mogą zostać usunięte, jeżeli chcesz użyć wtyków bananowych.

Zapytaj sprzedawcę, aby doradził Ci w sprawie kupna przewodu głośnikowego. Pamiętaj, aby impedancja kabla była niższa niż maksymalna dopuszczalna w specyfikacji kolumny i używaj kabli niski indukcyjnych, by uniknąć niebezpieczeństwa falowania wysokich częstotliwości.

4. Strojenie końcowe

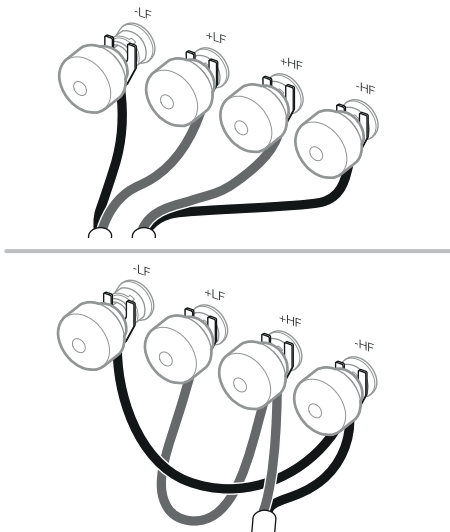

Na tylnym panelu każdej z kolumn są 2 pary gniazd połączeniowych, które umożliwiają podłączenie typu bi-wire (lewy górny rysunek). W przypadku konwencjonalnego podłączenia typu single wire dopasuj przewody do gniazd według polaryzacji. Bi-wiring może poprawić brzmienie detali muzycznych.

Upewnij się, że gniazda połączeniowe z czerwonym obramowaniem zostały połączone z gniazdami o dodatniej polaryzacji na wzmacniaczu a gniazda z czarnym obramowaniem z gniazdami o ujemnej polaryzacji na wzmacniaczu. Nieprawidłowe podłączenie będzie skutkowało pogorszeniem jakości dźwięku i utratą niskich tonów. Zawsze dokręcaj główki gniazd do końca, aby uniknąć zniekształceń dźwięku.

Przed dostrajaniem upewnij się, że wszystkie podłączenia są wykonane prawidłowo.

Odsunięcie kolumn od ściany zredukuje ogólny poziom niskich tonów. Przestrzeń za kolumnami pozwoli również na wytworzenie odpowiedniej głębi dźwięku. Przyniesienie kolumn bliżej ściany spowoduje efekt odwrotny: wzrośnie poziom basu a poczucie głębi dźwięku zostanie zredukowane.

Jeśli niskie tony powodują problem z częstotliwością zwykle spowodowane jest to rezonansem wynikającym z ukształtowania pomieszczenia. Nawet minimalne zmiany ustawienia kolumn lub zmiany miejsca odsłuchu mogą mieć dobry wpływ na te zakłócenia. Spróbuj ustawić kolumny w różnych miejscach. Zmiana położenia większych mebli również może przynieść efekt.

Jeśli środkowi sceny dźwiękowej brakuje detali postaraj się przybliżyć kolumny do siebie lub skierować je pod kątem do pozycji odsłuchowej.

Jeśli dźwięk jest zbyt „jasny” zwiększenie ilości miękkich elementów wystroju (np. cięższych zasłon) może pomóc zbalansować dźwięk. Odwrotnie, zmniejszenie ilości miękkich elementów spowoduje rozjaśnienie dźwięku.

Dla najlepszego odsłuchu możesz również spróbować zdjęć maskownice z głośników nisko i średniotonowych delikatnie chwytając za maskownice i odcepiając je od kolumny.

Działanie kolumn może delikatnie zmieniać się w początkowym okresie użytkowania. Jeśli kolumny były przechowywane w chłodnym miejscu, niektóre komponenty będą potrzebowały czasu, aby nabrać odpowiednich właściwości mechanicznych. Zawieszenie głośników również delikatnie się zmieni w ciągu pierwszych godzin użytkowania. Czas, jakiego potrzebuje kolumna na osiągnięcie optimum swoich możliwości będzie się różnił w zależności od sposobu przechowywania kolumn przed zakupem i sposobie użytkowania. Zwykle trwa to około tygodnia, aby ustabilizowały się czynniki temperaturowe i 15 godzin użytkowania, aby części mechaniczne osiągnęły swoje charakterystyki.

5. Pielęgnacja

Obudowa kolumn zazwyczaj wymaga tylko usunięcia kurzu. Zalecamy użycie ściereczki dołączonej do produktu. Jeśli chcesz użyć aerozolu lub innego środka czyszczącego, rozpyl aerosol na szmatkę, a nie bezpośrednio na produkt. Najpierw sprawdź na małej powierzchni, czy środek czyszczący nie niszczy podłoża. Unikaj materiałów szorstkich i takich, które zawierają kwas, są zasadowe lub antybakteryjne. Nie stosuj środków czyszczących na głośniki. Unikaj dotykania głośników.

W celu uniknięcia ryzyka uszkodzenia powierzchni, trzymaj produkt z dala od źródeł ciepła takich jak kaloryfery lub wentylatory gorącego powietrza. Za każdym razem, gdy wykończenie głośników Bowers & Wilkins jest drewniane, wybierane są najlepsze materiały, pokrywane następnie lakierem odpornym na promieniowanie ultrafioletowe, co pozwala minimalizować zmiany koloru powstałe z biegiem czasu. Jakkolwiek, podobnie jak w przypadku wszystkich materiałów naturalnych, środowisko zewnętrzne ma wpływ na wykończenie kolumn i należy spodziewać się stopniowej zmiany koloru. Efekty takich zmian mogą być szczególnie widoczne w miejscach, które podlegają przekształceniu wolniej, takich jak obszary przykryte przez maskownicę lub pozostające w cieniu. Różnice w kolorach mogą być skorygowane poprzez wystawienie w równym stopniu wszystkich powierzchni obudowy na działanie promieni słonecznych, aż do momentu gdy kolor jest jednolity. Proces ten może zająć kilka dni lub nawet tygodni, ale może również zostać przyspieszony poprzez ostrożne zastosowanie lampy ultrafioletowej.

Obudowa głośnika wysokotonowego ma teksturowaną wykończenie powierzchni, na której podczas obsługi mogą zbierać się powierzchniowe ślady i należy ją czyścić, przecierając dostarczoną ściereczką do czyszczenia wokół obudowy, zgodnie z teksturą powierzchni.

Pokryte skórą powierzchnie głośnika Serii 800 Diamond można przetrzeć miękką, suchą szmatką. Plamy można usunąć ze skóry, zwiłżając ściereczkę z mikrofibry ciepłą wodą i używając jej do przetarcia skóry do wyczyszczenia. Nie pocieraj szmatki o skórę ani nie używaj detergentów do czyszczenia lub pasty do skóry, ponieważ może to spowodować uszkodzenie materiału.

6. Numer seryjny i informacje dotyczące zgodności

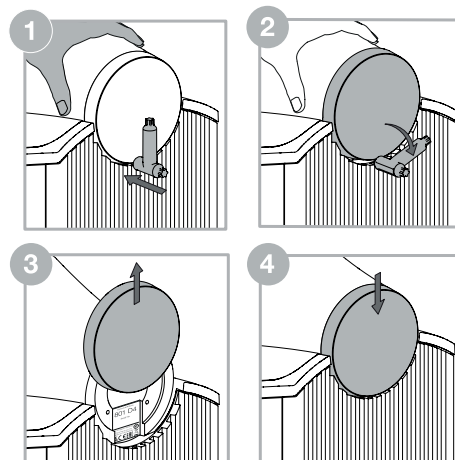



Jeśli zajdzie potrzeba porozmawiania z zespołem obsługi klienta na temat głośników z serii 800 Diamond, może być konieczne podanie numeru produktu gotowego (FP) i numeru seryjnego opisującego wyjątkowe głośniki. Numery te można znaleźć zarówno na opakowaniu zewnętrznym, w którym produkt został dostarczony, jak i pod zaślepką z tyłu głośnika średniotonowego.



Zaślepkę można zdjąć, kładąc jedną rękę na kopule średniotonowej, aby ją ustabilizować, a następnie drugą ręką ostrożnie włożyć klinowy koniec narzędzia do demontażu między zaślepkę a radiator. Ostrożnie przekręć narzędzie klinowe, aby zwolnić zaślepkę, a następnie można ją ręcznie wysunąć w górę, aby odsłonić numery identyfikacyjne i informacje dotyczące zgodności.

Uwaga: Należy uważać, aby nie uszkodzić wykończenia zaślepki, kopuły, radiatora lub otaczających je części podczas zdejmowania i ponownego montażu zaślepki.

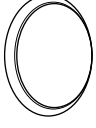
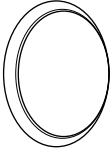
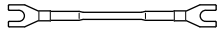
Zaślepkę można nałożyć, wsuwając ją z powrotem na uchwyt z tyłu głowy i delikatnie dociskając w dół do pozycji spoczynkowej.

1. Ambalajından çıkarma

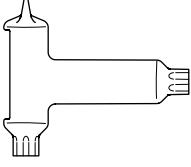
| | |
|---|---|
|  | 2 |
|  | 4 |
|  | 4 |
|  | 4 |

| | |
|---|---|
|  | 4 |
|  | 1 |
|  | 1 |
|  | 1 |

Karton Kutu İçeriği

Her bir hoparlör çifti şunlarla birlikte temin edilmektedir:

- 2 adet orta frekans izgarası
- 4 adet bas izgarası
- 4 adet bağlantı kablosu
- 4 adet denge ayağı
- 4 adet denge ayağı kapağı
- 1 adet T45 denge ayağı ayarlama ve orta frekans uç kapağı sökme takoz anahtar
- 1 adet metal çivi ayarlama çubuğu
- 1 adet temizlik bezi

801 D4, 802 D4 ve 803 D4 çok ağırdır ve bu nedenden ötürü ambalajların ürünlerin kullanılacağı odada ve iki kişi tarafından açılmasını şiddetle öneririz. Ayrıca, hoparlörlerin yüzeyinde herhangi bir çizik oluşmaması için ambalajın açılması sırasında yüzük gibi mücevherlerin çıkartılmasını önlem olarak tavsiye ederiz.

Yukarıdaki tablolar, 801 D4, 802 D4 ve 803 D4 ile birlikte ambalajlanan bileşen parçalarını göstermektedir. Herhangi bir parçanın eksik olması gibi istenmeyen bir durum vuku bulursa, lütfen ürünü satın aldığınız perakende satıcıya başvurun.

Daha ağır olan bas/orta aralık izgaraları, manyetik olarak eklenmiştir ve nakliye sırasında hareket etmelerini önlemek adına ayrı bir bölme içinde ambalajlanmıştır.

Not: Üründe iz oluşmasının önlenmesi için manyetik olarak takılmış hoparlör izgaraları takılırken veya çıkarılırken dikkatli olunması gerekir. Izgaralar düştüğü takdirde hoparlör / stand kasesi üzerinde iz bırakacaktır; izgaraları takarken veya çıkarırken kaidenin üzerini örterek bu ihtimali azaltabilirsiniz.

Yüksek frekanslı hoparlör diyaframları çok hassas olup kolaylıkla hasar görebilirler. 800 Diamond serisinde, yüksek frekanslı hoparlörü her türlü hasardan korumak için ürüne çelik izgara kafesi ekledik. Ne var ki yine de hoparlörlerinizi taşıırken ve silerken özenli olmanız gerekmektedir.

Çevresel Bilgi

Bu ürün, aşağıdakiler dahil olmak üzere, ama bunlarla sınırlı kalmayacak şekilde uluslararası yönetmeliklere uygundur:

- i. Elektrikli ve elektronik donanımda tehlikeli maddelerin kısıtlanması (RoHS),
- ii. Kimyasal maddelerin kayıt, değerlendirme, yetkilendirme ve kısıtlanması (REACH)
- iii. Atık haldeki elektrikli ve elektronik donanımın imha edilmesi (WEEE).

Bu ürünün uygun şekilde nasıl geri dönüşüm işlemine tabi tutulacağı veya imha edileceği konusunda bilgi almak için yerel atık imha yetkilinize danışınız.

Bu 800 Serisi Diamond hoparlördeki tweeter takımı kabinin ana parçasından mekanik olarak izole edilmiş ayrı bir aksamdır. Bu nedenle ürün ambalajından ilk kez çıkarılırken bu sanki gevşek bir parçaymış gibi görünebilir. Bu bir kusur değildir; bu tasarımın kendine özgü bir özelliği olup, hoparlörünüzden en iyi performansı almanız sağlar.

Tiz hoparlör grubu taşıma sırasında bir miktar oynamışsa ve ayarlanması gerekiyorsa, çok hafif bir şekilde ileri geri oynatılarak tiz hoparlör gövdesinin arka kısmının hoparlör kabininin arka kısmıyla hizalanması sağlanabilir. Ayrıca, tiz hoparlör grubu çok hafif bir şekilde döndürülerek Bowers & Wilkins logosunun dik konumlanması sağlanabilir. Bu ayarlamaları yaparken tiz hoparlörünüzü yumuşak uç noktalarından öteye kadar hareket ettirmeyin.

Not: Bu ayarlamaları yaparken ayrılmalı gruba zarar vermeye dikkat edin. Tiz hoparlör grubunu ayarlarken herhangi bir şüphe içinde kalırsanız lütfen ürün satıcısına başvurun.

2. Konumlandırma

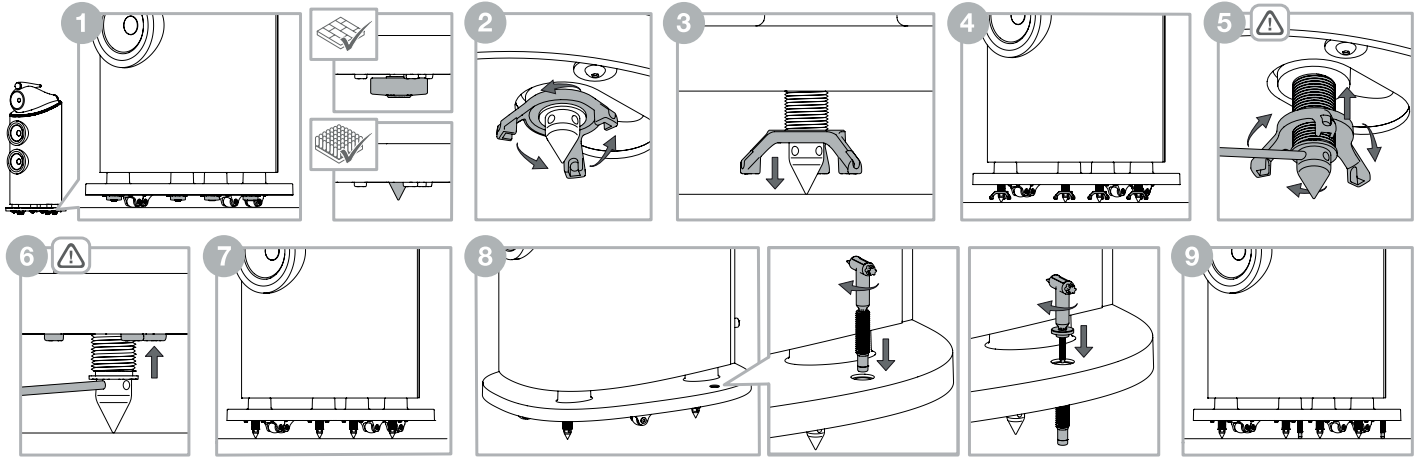
**Hopalör Kurulumu**

801 D4, 802 D4 ve 803 D4, sadece zemin üzerine kurulmak üzere tasarlanmış olup konumlandırmaya yardımcı olmaları için tekerlekli olarak temin edilirler. Mümkün olan durumlarda sıkıca durmalarını sağlamak için sivri uçlu ayakların kullanılması önem arz etmektedir.

**Önemli Güvenlik Uyarısı**

Keskin sivri uçlara sahiptir, dokunmayın.

Not: Ürünü, tekerleklerin hopalörün tek başına sivri uçlu ayakların üstüne dayanmasını engelleyecek şekildeki çok kalın bir halının üstüne kurmanız halinde, 5 mm'lik alyan anahtarını kullanarak tekerlekleri kaidenin altından sökebilirsiniz. Hopalörlerin ağırlığından ötürü tekerleklerin sökümü iki kişi tarafından gerçekleştirilmeli, biri hopalörü yana eğip tutarken diğeri de tekerlekleri sökmelidir. Tekerlekler sökülürken veya takılırken hopalörün kazara yere düşmesinin önlenmesi için uygun bir takoz veya blok kullanılmasını öneririz.

Hopalörler doğru konuma getirildikten sonra, kaideye monte edilmiş olan sivri uçlu ayaklar serbest bırakılabilir. Kaide ile zemin arasındaki boşluğun arasına parmaklarınızı sokarak dört adet sivri uçlu ayağı yerleştirin. Hopalörünüzü sert bir zemin üstüne yerleştirmeniz halinde, zemini korumak için sivri uçlu ayakları yerinde bırakın. Hopalörlerinizi halının üstüne yerleştirmeniz durumunda ise manyetik olarak tutulan sivri uçlu ayakları çıkartın ve ileriki bir tarihte kullanım amacıyla saklayın. Bu durum, hopalör pozisyonunun alçaltılması için sivri ayakları hazır hale getirecektir.

Her bir sivri uçlu ayağın/ sivri uçlu ayak kapağının tam üstünde, üç çatalı kilitleme somunu bulacaksınız. Sivri uçlu ayakları/ sivri uçlu ayak kapaklarını yere doğru indirmek için parmaklarınızı kullanarak, yukarıda ikinci adımda anlatıldığı gibi kilitleme somunlarını döndürün. Eğer kilitleme somunu döndüremeyecek kadar sıkışmışsa, kilitleme somununu gevşetmek için çatalardan birinin dibinde yer alan deliğe ürüne birlikte temin edilmiş olan metal çubuğu sokun ve çevirin (yukarıdaki çizime bakınız).

Sivri uçlu ayakları/ sivri uçlu ayak kapakları zemine ulaşana kadar, hopalörü tekerleklerinden kaldırın kilitleme somununu çevirmeye devam edin. Bu işlemi dört sivri uçlu ayak/ sivri uçlu ayak kapağı için de gerçekleştirin ve hopalörün sallanmadan sıkıca durduğundan emin olmak için yüksekliği ayarlayın.

Sivri uçlu ayakları/ sivri uçlu ayak kapaklarını yerlerine kilitlemek için metal çubuğu sivri uçlu ayaklardaki dört delikten birine sokun. Metal çubuk yardımıyla sivri uçlu ayakların dönmesini durdurarak kilitleme somununu, yukarıda 5. adımda anlatıldığı gibi çevirin. Kilitleme somunu gevşeyince metal çubuğu çıkartın ve kaidenin içindeki kilitleme pozisyonuna geri getirmek için kilitleme somununu döndürmeye devam edin. Kilitleme somununun yerine sıkıca kilitletiğinden emin olmak için tekrar metal çubuğu sivri uçlu ayaklardaki dört delikten birine sokun. Metal çubuk ,sivri uçlu ayakları konumunda tutarken, parmaklarınızı kullanarak daha fazla dönemeyecek hale gelene kadar kilitleme somununu çevirin. Bu işlemi her bir sivri uçlu ayak için tekrarlayın.

Sivri uçlar konumuna sabitlendiğinde hopalörün kazara devrilme riskinin azaltılması için denge ayaklarının takılması gerekir. Denge ayağının kaide içerisinden geçirilip konumuna alçaltılması ve lastik uç zemine ulaşana kadar denge ayağının T45 anahtarıyla saat yönünde çevrilmesi gerekir.

Dengeyi azaltıp performansı olumsuz etkileyeceğinden, sivri uçların yüksüzleştirilmesinin önlenmesi için denge ayağının aşırı sıkıştırılmaması gerekir. Denge ayakları konumuna alçaltıldıktan sonra kapaklar denge ayağının üst kısmından geçirilebilir ve kaide içindeki yuvaya ulaşana kadar T45 anahtarıyla hafifçe sıkıştırılabilir.

Hopalörün yeniden konumlanmasının gerekmesi halinde ürün yerinden hareket ettirilmenden önce denge ayağı kapaklarının sökülmesi, denge ayaklarının yukarıya kaldırılması ve sivri uçların kaidenin içine çekilmesi gerekir. Bunu yapmak için denge ayağı kapaklarını T45 anahtarıyla saatin ters yönünde çevirerek denge ayaklarını yukarıya kaldırın. Denge ayakları yukarıya kalktığında metal çubuğu sivri uçtaki dört delikten birine sokun ve metal çubuk sivri ucu konumunda tutarken ucu serbest bırakmak için yukarıdaki 2. adımda belirtildiği gibi kilit somununu parmaklarınızla çevirin. Akabinde, daha fazla dönemeyecek hale gelene kadar kilitleme somununu çevirin. Bu hareket, kilitleme somunu ile sivri uçlu ayakların bağlanmasını sağlayacaktır. Şimdi, kilitleme somununu yukarıda 3. adımda anlatıldığı gibi döndürün, böylece sivri uçlu ayaklar kaidenin içine doğru geri yükselmeye başlayacaktır. Sivri uçlu ayaklar kaidenin içine geri dönünce, sivri uçlu ayak kapağını (eğer çıkartılmışsa) yerine koyun, şimdi hopalörü taşıyabilirsiniz.

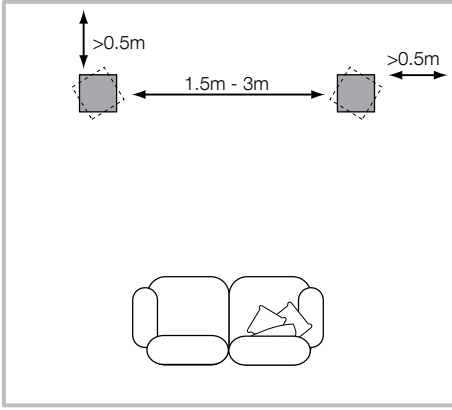

Hoparlör Konumlandırma

Müzik seti veya ev sinema sistemi kurulumunda, her bir hoparlörün yakın çevresinin benzer akustik özelliklere sahip olmasına özen gösterin. Örneğin, hoparlörlerden bir tanesi, çıplak duvara bitişik durumdayken diğeri mefruşata veya perdelerle bitişik durumdaysa, hem genel ses kalitesinin hem de stereo imajının tehlikeye girmesi muhtemeldir.

Konvansiyonel Stereo Sistemler

Öncelikle, hoparlörler, üçüncü köşedeki dinleme alanı tarafından tamamlanan eşkenar üçgenin iki köşesinde 1,5 metre ile 3 metre aralığında konumlandırılmalıdır. Hoparlörler ile arkadaki ve varsa yandaki duvarlar arasına en az 0,5 m boşluk bırakılmalıdır (yukarıdaki çizimde gösterildiği gibi).

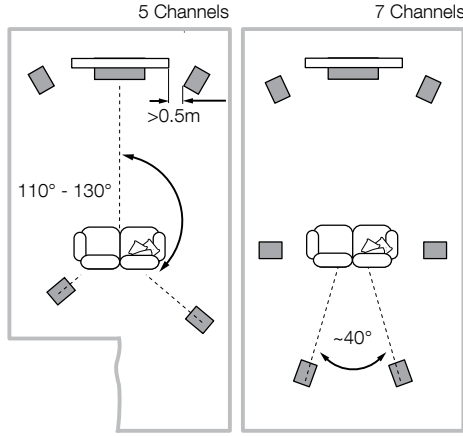

Ev Sineması Sistemi

Eğer hoparlörler, ev sineması sisteminde ön kanallar için kullanılacaksa, 2 kanallı ses için gerekli olandan daha yakın bir yere yerleştirilmelidir, çünkü surround kanallar imajı genişletme eğilimindedir. Hoparlörleri yaklaşık olarak 0,5 metre kadar ekranın yanına yerleştirmek, ses imajının görsel imaj ile aynı ölçekte olmasına yardımcı olur. Konvansiyonel stereo konumlandırmada olduğu gibi hoparlörler ideal olarak yan duvarlardan en az 0,5 metre uzakta olmalıdır.

3. Bağlantılar

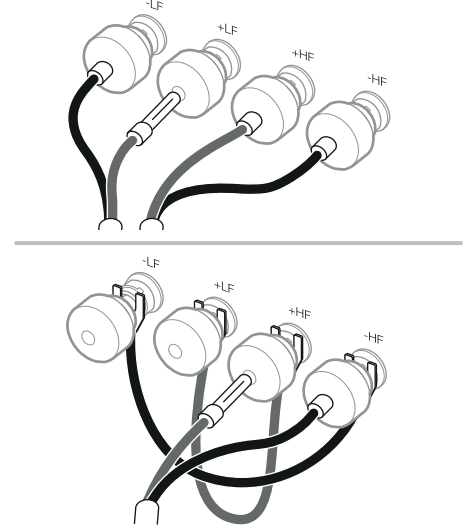

Önemli Güvenlik Uyarısı

Tüm bağlantıların ses ekipmanı kapalıyken yapılması gerekir. Ses ekipmanı normal kullanımdayken yalıtımsız hoparlör bağlantı uçlarına veya kablolarla dokunmak rahatsız edici bir hisse sebep olabilir.

801 D4, 802 D4 ve 803 D4 hoparlör terminalleri, çeşitli kablo bağlantı uçlarına uygundur: 4 mm'lik tekli fiş, 6 mm'lik ve 8 mm'lik (1/4 inç ve 5/16 inç) tırnak veya 4 mm (5/32 inç) çapa kadar çıplak tel.



Önemli Güvenlik Notu

Bazı ülkelerde, özellikle Avrupa ülkelerinde, 4 mm'lik tekli fiş kullanımı potansiyel bir güvenlik tehlikesi olarak görülmektedir, çünkü bu fişler kesintisiz ana şebeke soketlerindeki deliklere sokulabilmektedir. Avrupa Elektroteknik Standartlar Komitesi (CENELEC) güvenlik tüzüğüne uygunluk açısından terminallerin sonunda yer alan 4 mm'lik delikler plastik pinlerle kapatılmıştır. Eğer ürünü bu koşulların yürürlükte olduğu ülkelerden birinde kullanıyorsanız, tekli fişlerin çocuklar ve bilgisayar kişiler tarafından emniyetsiz şekilde kullanılmadığından emin olun. Tekli konektör fişleri kullanmak istiyorsanız plastik pimleri çıkarabilirsiniz.

Kullanacağınız hoparlör kablosunu seçerken satıcıya danışın. Toplam empedansın hoparlörün teknik şartnamesinde tavsiye edilenden daha aşağıda olmasına özen gösterin ve yüksek frekansların zayıflamasını önlemek için düşük endüktans kablosu kullanın.

4. İnce Ayar ve Rodaj

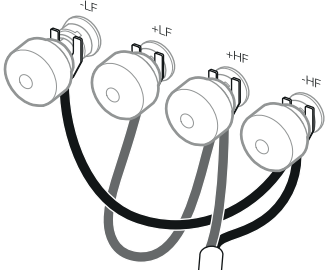
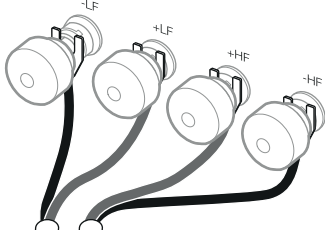

Her bir hoparlörün arkasında, çift kablolu imkanı sağlayan iki çift terminal yer almaktadır (sol üstte). Tekli kablo bağlantısı için ürün ile birlikte verilen bağlantı kablolarını benzer kutup terminallerini birleştirmek için yerleştirin. İki-kablolu bağlantı, alçak seviyedeki ayrıntıların çözünürlüğünü artırabilir.

Hoparlördeki pozitif terminalerin (kırmızı renkli) amplifikatördeki pozitif çıkış terminallerine ve negatif terminalerin (siyah renkli) her zaman amplifikatördeki negatif çıkış terminallerine bağlı olduğundan emin olun. Yanlış bağlantı durumu, kötü imgelemeye ve bas seslerde kayıp yaşanmasına yol açabilir. Takirdamaları önlemek için daima terminal kapaklarını vidalayın.

İnce ayar yapmadan önce, kurulumdaki tüm bağlantıların doğru yapıldığından ve bunların emniyetli olduğundan emin olun.

Hoparlörleri duvardan uzaklaştırmak, genellikle bas ses seviyesini düşürecektir. Hoparlörlerin arkasındaki boşluk, ayrıca işitsel derinlik etkisi yaratmaya yardımcı olacaktır. Tam tersine, hoparlörleri duvara yaklaştırmak, bas ses seviyesini arttıracaktır.

Eğer bas ses, frekans ile eşit değil gibi duruyorsa, bu durum muhtemelen dinleme odanızın akustik özelliklerinin bir sonucudur. Hoparlörlerdeki veya dinleme pozisyonundaki küçük değişiklikler bile, bu rezonansların sesi derinden etkilemesine yol açabilir. Dinleme pozisyonunuzu değiştirmeyi veya hoparlörlerinizi başka bir duvarın yanına yerleştirmeyi deneyin. Büyük hacimli mobilyaların mevcudiyeti ve konumu da rezonans modlarını etkileyebilir.

Eğer merkezî imaj odaktan yoksun ise, hoparlörleri yakınlaştırmayı veya hoparlörlere, dinleme pozisyonunun hemen önünde bir konuma gelecek şekilde içe doğru açı vermeyi deneyin.

Eğer ses çok parlaksa, odanın içindeki yumuşak mobilyaların (örneğin ağır perdeler) miktarını artırmak, sesi dengelemenize yardım edecektir. Bunun tam tersi olarak, odanın içinde yer alan yumuşak mobilyaların miktarını azaltmak da donuk bir sesin oluşmasına neden olacaktır.

En etkili dinleme olanağı için, bas/orta aralık ızgaralarını kenarlarından tutarak ve hafifçe kabinden dışarı doğru çekerek çıkartın.

Hoparlörün performansı, ilk kurulum sırasında aldattıcı şekilde değişiklik gösterebilir. Eğer hoparlör soğuk bir ortamda muhafaza edildiye, sürücü ünitelerinin sönmülme bileşenlerinin ve süspansiyon malzemelerinin mekanik özelliklerini tam olarak geri kazanması için biraz zaman geçmesi gerekecektir. Ayrıca, sürücü ünitesi süspansiyonu, ilk kullanım saatleri boyunca gevşeyecektir. Hoparlörün istenilen çalışma performansına ulaştırılması için geçecek süre, önceki depolama koşullarına ve nasıl kullanıldığına bağlı olarak değişkenlik gösterir. Kural olarak, sıcaklık etkilerinin stabilize olması için ürüne bir hafta zaman tanıyın ve mekanik parçaların istenilen tasarım özelliklerine erişmesi için ortalama 15 saatlik bir kullanım süresinin geçmesini bekleyin.

5. Sonraki Bakım

Kabin yüzeyinin bakımını yapmak için çoğunlukla sadece tozunu almak yeterlidir. Bunun için ürün ile birlikte verilen bezi kullanmanızı tavsiye ederiz. Eğer aerosol veya başka bir temizlik maddesi kullanmak isterseniz, temizlik maddesini bezin üstüne dökün, direkt olarak ürünün üstüne dökmeyin ve bazı temizlik malzemelerinin bazı yüzeylere zarar verebileceğini göz önüne alarak önce küçük bir alan üzerinde deneme yapın. Aşındırıcı veya asit, alkali ya da antibakteriyel ajanlar içeren malzemeler kullanmaktan kaçınınız. Sürücü ünitelerinde kesinlikle temizlik ajanları kullanmayın. Sürücü üniteleri zarara görebileceği için ünitelere dokunmaktan kaçınınız.

Bowers & Wilkins hoparlörleri, gerçek ahşaptan üretilmiş, üründe en iyi ahşap kaplamalar seçilmiş ve ahşap kaplamalar zaman içindeki renk değişimlerini en aza indirmek amacıyla ultraviyole ışınlarına dayanıklı bir vernik ile işlenmiştir. Buna rağmen, tüm doğal malzemelerde olduğu gibi, ahşap kaplamalar çevresel özelliklere tepki verebilir ve zaman içinde kaplamalarda bir miktar renk değişimi gözlemlenebilir. Renk değişiklikleri, tüm kaplama yüzeylerinin eşit olarak ve aynı oranda güneş ışığına maruz bırakılmasıyla düzeltilebilir. Bu işlem, günlerce hatta haftalarca sürebilir, ama işlem bir ultraviyole lambanın dikkatli kullanımı ile de hızlandırılabilir. Ayrıca, ahşap kaplamaların çatlama olasılığını en aza indirmek için hoparlörleri, radyatörler ve sıcak havalandırma delikleri gibi direkt ısı kaynaklarından uzak tutmanız gerekmektedir.

Tiz hoparlör muhafazası, ellendiği zaman yüzey izleri bırakabilen dokulu bir yüzey kaplamasına sahiptir ve ürünle birlikte verilen temizlik bezi kullanılarak muhafaza yüzeyine uygun bir şekilde silinmelidir.

800 Serisi Diamond hoparlörünüzün deri kaplı yüzeylerinin tozunu yumuşak, kuru bir bezle alabilirsiniz. Deri üzerindeki lekeleri çıkarmak için mikrofiber bir bezi ılık suyla ıslatarak temizlenene kadar deri üzerindeki lekeleri hafifçe sürün. Bezi deri üzerinde ovalamayın veya temizlik deterjanları veya deri parlaticı kullanmayın; bu malzemelerin kullanılması ürüne zarar verebilir.

6. Seri Numarası ve Uyumluluk Bilgileri

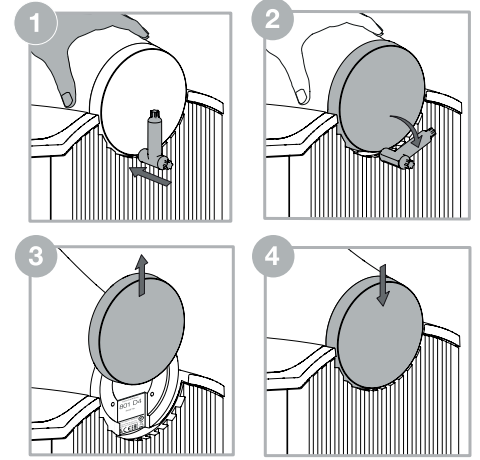

800 Serisi Diamond hoparlörlerinizin hakkında müşteri hizmetleri ekibiyle görüşmeniz gerektiğinde hoparlörlerinize özgü benzersiz Nihai Ürün (FP) ve Seri Numaralarını belirtmeniz gerekebilir. Bu numaralar hem ürünün temin edildiği dış ambalaj üzerinde hem de orta frekans uç kapağının altında yer almaktadır.

Orta frekans uç kapağını, cihazı dengede tutmak için bir elinizi orta frekans hoparlör başının üzerine koyup diğer elinizle sökme anahtarının takoz ucunu dikkatli bir şekilde uç kapağı ile soğutucu arasına yerleştirerek çıkarabilirsiniz. Uç kapağını serbest bırakmak için takoz anahtarını dikkatlice döndürün; kimlik numaraları ve uyumluluk bilgilerini ortaya çıkarmak için uç kapağını elinizle yukarı doğru kaydırabilirsiniz.

Not: uç kapağı çıkarılırken ve takılırken uç kapağı, baş, soğutucu ve ilgili diğer parçaların yüzeylerinin hasar görmemesine dikkat edilmelidir.

Uç kapağı, başın arka kısmındaki monte yerine kaydırılıp oturma konumuna doğru hafifçe aşağı yönde bastırılarak yerine tekrar takılabilir.

1. 开箱

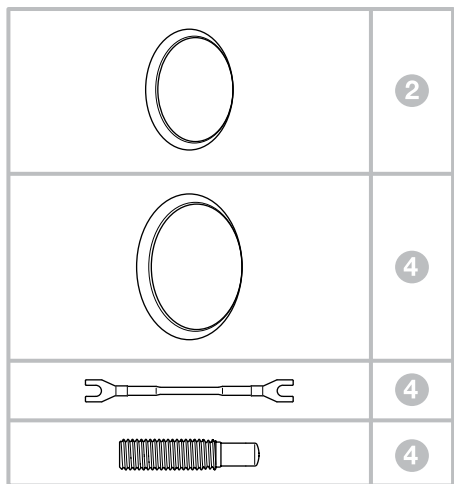

包装箱内的物品

每对扬声器都配备：

- 2个中音网罩
- 4个低音网罩
- 4根端子连接线
- 4个稳定器
- 4个稳定器盖
- 1个用于调节T45稳定器和拆除中音后盖的楔形工具
- 1个金属脚钉调节杆
- 1块清洁布

801 D4, 802 D4和803 D4有一定的重量，我们强烈建议在房间内由二人一起合力完成。作为谨慎的预防措施，也请阁下取下佩戴的首饰，以免刮伤扬声器表面的外饰。

上表列出了801 D4, 802 D4和803 D4随附的组件。如发现缺少任何组件，请先与购买扬声器的经销商联系。

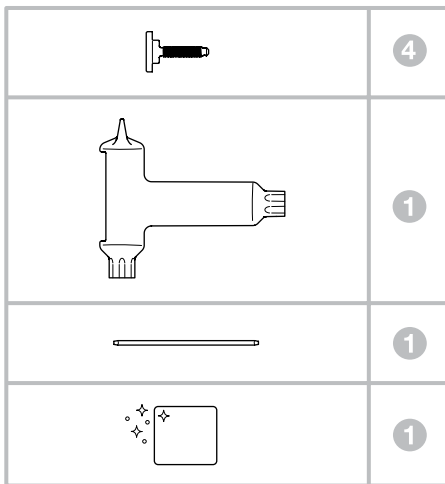

所有面网都通过磁力吸附。较重的中低音面网放置在单独的隔间中，以防止运输过程中发生移动。

注意：安装或拆卸磁力格栅时必须小心，避免在产品上留下印痕。如果掉落，格栅将在扬声器/支架底座上留下印痕；您可以在安装或卸下格栅时遮盖底座来减轻这种情况。

高音振膜极为精致，很容易损坏。于800钻石系列中，我们配备了一个钢制网罩，以防止高音单元受到任何形式的损害。然而，当阁下处理和清洁扬声器时，仍需小心谨慎。

环保信息

本产品符合国际指令，包括但不限于：

- i. 有关电机和电子设备的有害物质禁用指令 (RoHS)
- ii. 化学品注册、评估、许可和限制 (REACH)
- iii. 废电机电子设备指令处理规定 (WEEE)

请咨询阁下当地的废弃物处理局，了解有关如何正确回收或处理本产品的指导。

800 Series Diamond 扬声器系列的高音组件是一个退耦的组件，意味着它是物理上地从箱体的主体部分分离。因此，当产品首次从包装箱取出时，它可能会出现松动。这不是一个错误：这是设计的一个固有特性，确保您的扬声器发挥出最佳性能。

在运输途中，如高音单元部件有些许移动，须调整位置，可以非常轻微地向前或向后挪动，确保高音单元主体的后部与扬声器箱体的后部对齐。也可以稍稍转动高音单元，确保Bowers & Wilkins标志保持垂直。调整时，不得强行让高音单元的位置超过软挡板。

注：在调整位置时，请小心操作，切勿损坏退耦部件，如在调整高音单元总成时存有任何疑问，请咨询经销商，寻求帮助。

2. 摆放位置

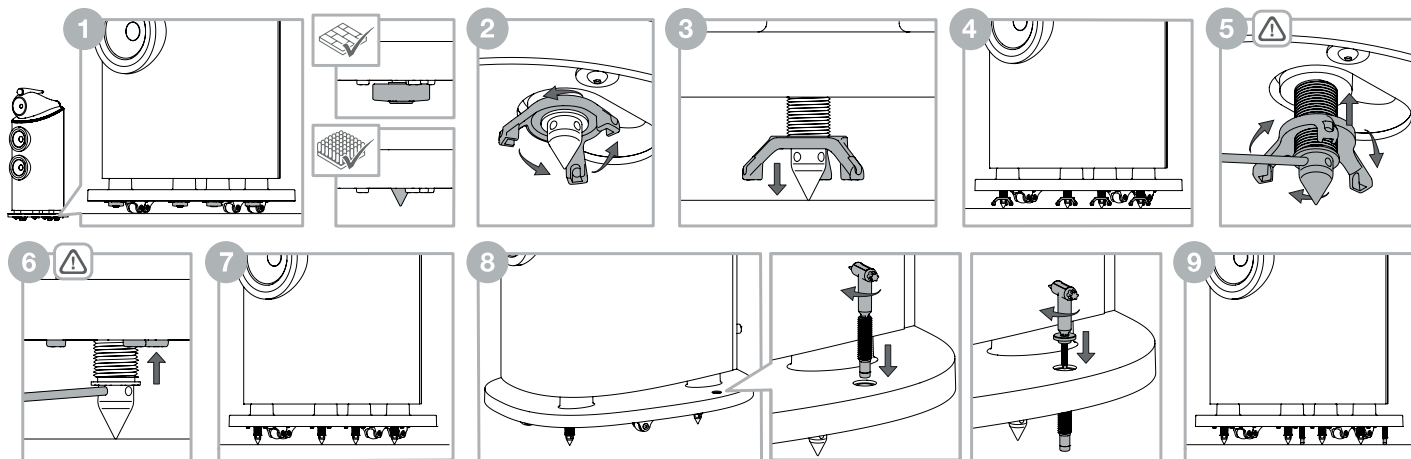
**安装扬声器**

801 D4、802 D4和803 D4的安装为座地式，并配备滚轮以便将其定位。尽可能使用附带的钉脚确保把它固定在地板上。

**重要安全提示**

钉脚锋利，请勿触摸。

注：如果您将本产品安装在很厚的地毯上，由于轮子阻碍，扬声器无法仅依靠钉子固定，您可能希望使用5mm艾伦内六角扳手将轮子从箱体底部卸下。由于扬声器自身的重量，拆卸轮子只应由两个人来完成——一个负责扶住扬声器并向一旁倾斜，另一个负责卸下轮子。我们建议，在拆卸或调整轮子时，应使用合适的楔子或挡板防止扬声器意外掉落地面。

当扬声器处于正确位置后，可松开底座内置的钉脚。把手指放在底座与地板之间的缝隙，寻找四个钉脚杯的位置。如扬声器放置在坚硬的地板上，请保留钉脚杯以保护地板。如扬声器放置在地毯上，可除下以磁力吸附的四个钉脚杯，并保留以备将来使用。钉脚已准备好可调低到位。

于每个钉脚/钉脚杯正上方的位置，您会感觉到一个三齿锁紧螺母。用手指旋转锁紧螺母，把钉脚/钉脚杯调低至地上，如上面第2步所示。如锁紧螺母太紧而无法转动，可于每个齿端插入随附的金属棒来旋转，以松开锁紧螺母（见上图）。

继续旋转锁紧螺母可使钉脚/钉脚杯接触地板，并使扬声器提起以离开滚轮。重复此过程，调整四个钉脚/钉脚杯的高度，确保扬声器站稳不摇晃。

要固定钉脚/钉脚杯，请把金属棒插入钉脚的四个孔之一。使用金属棒停止钉脚旋转，旋转锁紧螺母，如上面步骤5所示。当松开锁紧螺母后，取出金属棒，并继续旋转锁紧螺母返回它在底座的锁定位置。为了确保锁紧螺母稳固锁定，重新把金属棒插入钉脚的四个孔之一。透过金属棒把钉脚保持在适当的位置时，使用手指来转动锁紧螺母，直到它不再旋转。为每个钉脚重复此步骤。

一旦钉脚锁定到位后，即应安装稳定器，将扬声器因意外撞倒的风险降到最低。稳定器应穿过底座，然后用T45工具顺时针旋转稳定器，直到橡胶吸嘴稳定贴合在地板上。

稳定器不应拧得过紧，以避免钉脚无法承重，影响扬声器的稳定性和性能。当稳定器到达稳定器盖可以拧进其顶部的位置时，请使用T45工具轻轻拧紧，直至它们固定在底座的凹槽内。

如扬声器需要重新定位，则必须卸除稳定器盖，在移动扬声器之前，应取出稳定器，将钉脚收回底座中。请使用T45工具操作这些步骤，逆时针旋转取下稳定器盖，然后使用T45工具，逆时针旋转抬起稳定器。当稳定器抬高后，将金属杆插入四个钉脚洞的其中一个，通过金属杆将钉脚固定住，然后按照上文的步骤2，用手指将锁定螺母转动拧松。继续旋转直到它不再转动；这将确保锁紧螺母和钉脚啮合。现在旋转锁紧螺母，如上面步骤3所示，钉脚将开始上升返回底座。当钉脚已返回底座，请放回钉脚杯(如已除去)，现在可重新定位扬声器位置。

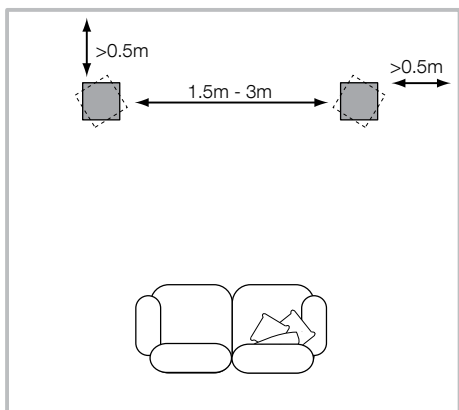

扬声器的定位

无论是在立体声还是家庭影院的安装中，要设法确保每个紧贴扬声器周围的物件在声音特色上类似。例如，如果一个扬声器的周围是无遮蔽的墙，而另一个扬声器的周围是软性陈设品或窗帘，则整个声音质量和立体结像则可能受到影响。

传统立体声系统

首先，扬声器应该定位在一个等边三角形的两个角的1.5至3米之间，而等边三角形的第三角应该在视听区。扬声器至少应距离背墙和侧墙0.5米（如上图所示）。

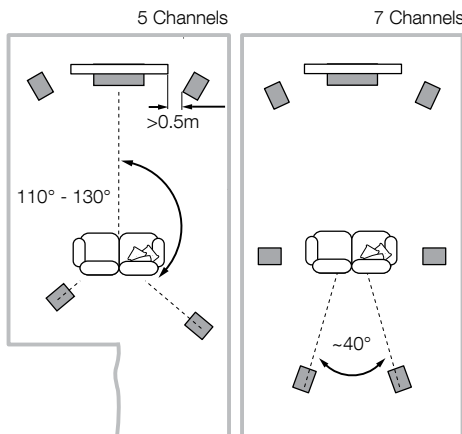

家庭影院系统

如果扬声器被用于家庭影院中的前声道，他们应该放置在较双声道相互更近的位置，因为环绕声道趋向于将结像加宽。将扬声器放置在离屏幕约0.5米之内也有助于使声音结像与视觉影像成比例。犹如传统的立体声定位一样，扬声器应该处于离任何一侧墙至少0.5米的理想位置。

3. 连接

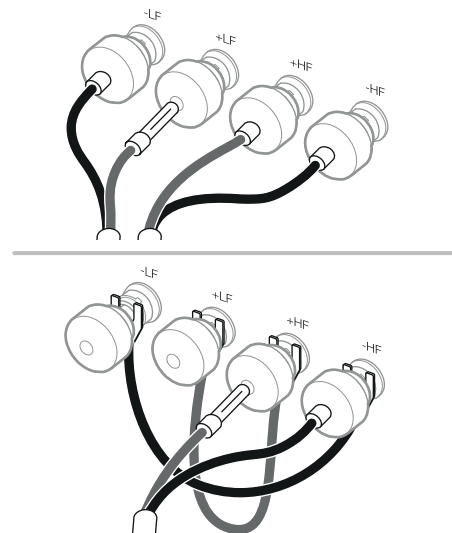

重要安全提示

所有连接应在关闭音频设备的情况下进行。当音频设备正常运行时，接触未绝缘的扬声器端子或接线可能会造成损坏。

801 D4, 802 D4和803 D4扬声器的插座适用于多种接线头：4毫米香蕉插、6毫米和8毫米(1/4英寸和5/16英寸)的铲形接头或直径在4毫米(5/32英寸)以内的裸线。



重要安全指示

在某些国家，尤其是欧洲国家，使用4毫米香蕉插被认为具有安全危险，因为它们可以用于插入无遮蔽的电源座插孔。为了遵从欧洲电工标准化委员会CENELEC的安全规定，接线端上的4毫米孔由塑料插脚封闭。如果阁下在任何执行这种规定的国家内使用这些产品，请确保儿童或其他不知情人士勿以危险的方式使用香蕉插。如要使用香蕉插头，拔掉塑料销即可。

在选择扬声器接线时，请向经销商咨询。总电阻抗应低于扬声器规格中所建议的最大值，并使用低电感的接线，以避免高频减弱。

4. 微调 and 磨合

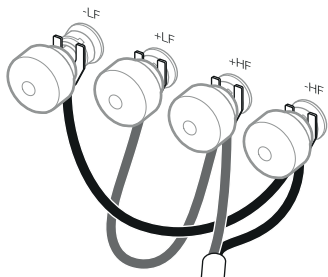
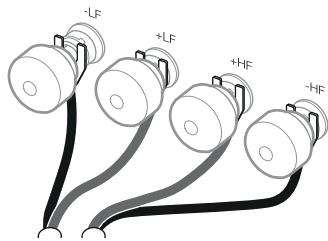

每台扬声器的背部均有两对插座，可用于双线连接(上左)。对于传统的单线连接，使用随附的接线与同极性的插座相连。双连接可改善低层次细节的分辨率。

连接时请确保将扬声器的正极端(配有红色环)连接到放大器的正极输出端，而且扬声器的负极端(配有黑色环)保持连接到放大器的负极输出端。错误连接虽然不会造成损坏，但会导致劣质立体声像效果及损失低音。请务必将插座盖锁紧以避免嘎嘎作响。

在微调前，确保安装中的所有连接正确且安全。

一般来说，把扬声器移离墙壁可降低低音。扬声器后的空间会帮助创造出一种听觉上的深度感。相反，把扬声器移近墙壁则可增加低音。

如果低音的频率不均衡，这很可能是因为在试听室里的谐振模式引起的。即使扬声器或试听的位置很小的改变都可以使谐振对声音的效果产生很深的影响。设法移动试听的位置或者将扬声器放在不同的墙旁边。大件家具的存在及其位置也会影响谐振模式。

假如中心图像缺少焦点，可试着将扬声器彼此离得更近或者使其向内成一个角度，这样它们就可以正对着试听的位置。

如果音质太过明快，则在房间内增加软性的陈设品(如较重的窗帘)可以帮助平衡音质。相反，在房间内减少软性的陈设品可以使迟缓的音质变得明快。

要使声音层次更清晰，请抓住中低音面网的边缘，轻轻向箱体外拉以将其移除。

在初始试听阶段，扬声器的性能会发生细微变化。如果扬声器被安装在较冷的房间内，驱动装置的阻尼复合组件和悬挂材料会需要一些时间来恢复其正确的机械性能。驱动装置的悬挂部分也会在最初使用的几小时内松动。使扬声器达到理想性能状态的时间将因以前的储存条件和使用方法而有所变化。作为使用指引，可以用一周时间来稳定温度的影响，或者用平均使用15小时的时间来使机械部分达到理想的设计性能。

5. 保养

箱体表面通常仅需要除尘。建议阁下使用产品随附的布块。如果想要使用喷雾剂或其它清洁剂，请将清洁剂使用在布块上，不要直接喷到产品上，并先在一小块面积上试用，因为有些清洁产品可能会损坏表面。请勿使用具有磨蚀性，包含酸、碱或抗菌剂的产品。请勿对驱动单元使用清洁剂。请避免触摸驱动单元，因为可能导致损坏。

尽管Bowers & Wilkins扬声器使用真木外饰，其板材均通过精选，并使用耐紫外线漆处理，以减低随时间而产生的颜色变化。然而，就像所有的天然材料一样，表面饰板将受到环境的影响并产生不同程度的颜色变化。可通过将饰板表面同等平均地置于阳光下以修正颜色不一的现象，直到颜色统一。此过程可能需要数天或数星期，但是可通过小心使用紫外线灯来加速此过程。木质饰板表面应远离直接热源，例如，发热器和暖气出风口，以减小木质板材开裂的可能性。

高音单元外壳的表面为纹理饰面，搬运时可能会留下印痕，可使用随附的清洁布擦拭外壳周围，顺着表面纹理清洁。

800 Series Diamond 扬声器的皮革表面可以用柔软的干布擦拭。用温水将超细纤维布沾湿，然后用它轻擦皮革直至干净，可以去除皮革上的污渍。请勿摩擦皮革上的布，或使用清洁洗涤剂或皮革上光剂，因为这样做可能会损坏产品。

6. 产品序列号和合规信息

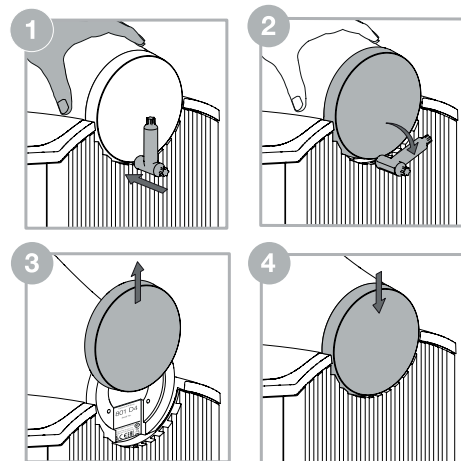

如需联系客服团队，了解800钻石系列扬声器，您可能需要提供扬声器的具体产品型号（FP）和产品序列号（SN）。您可以在产品的配套外包装和中音后盖下找到这些数字。

在取下中音后盖时，可将一只手放在中音后盖上扶稳，然后用另一只手小心地将拆卸工具的楔形端插入后盖和散热器之间。请小心拧动楔形工具，松开后盖，然后用手向上滑动后盖，就能看到产品型号和合规信息。

注：在拆下和装回后盖时，注意不要损坏后盖、顶部、散热器和周围部件的表面。

更换后盖时，可将其滑回顶部背后，轻轻向下推至固定位置。

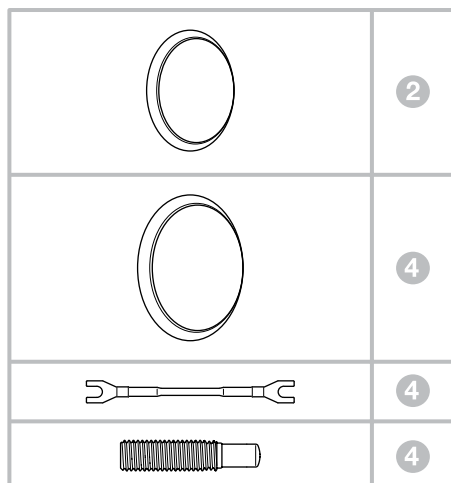

包裝箱內的物品

每對揚聲器均配有：

- 2個中音網罩
- 4個低音網罩
- 4根端子連接線
- 4個固定器
- 4個固定器蓋
- 1個T45固定器調節和中音後蓋拆除楔形工具
- 1個金屬腳釘調節桿
- 1塊清潔布

801 D4, 802 D4和803 D4有一定的重量，我們強烈建議在房間內由二人一起合力完成。作為謹慎的預防措施，也請閣下取下佩戴的首飾，以免刮傷揚聲器表面的外飾。

上表列出了801 D4, 802 D4和803 D4隨附的組件。如發現缺少任何元件，請先與購買揚聲器的經銷商聯繫。

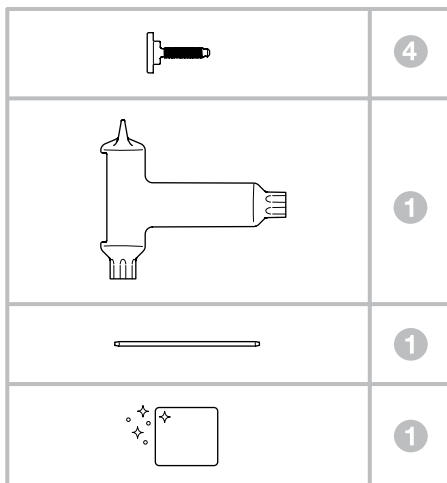

所有面網都通過磁力吸附。較重的中低音面網放置在單獨的隔間中，以防止運輸過程中發生移動。

注：安裝或拆卸磁性網罩時，請務必小心操作，避免劃傷揚聲器。網罩掉落可能會劃傷揚聲器/底座；在安裝或拆卸網罩時，可包覆底座，避免劃傷。

高音振膜極為精緻，很容易損壞。於800鑽石系列中，我們配備了一個鋼制網罩，以防止高音單元受到任何形式的損害。然而，當閣下處理和清潔揚聲器時，仍需小心謹慎。

環保資訊

本產品符合國際指令，包括但不限於：

- i. 有關電機和電子設備的危害物質禁用指令 (RoHS)
- ii. 化學品註冊、評估、許可和限制 (REACH)
- iii. 廢電機電子設備指令處理規定 (WEEE)

請諮詢閣下當地的廢棄物處理局，瞭解有關如何正確回收或處理本產品的指導。

800 鑽石系列揚聲器的高音單元是一個退耦式組件，並與主箱體相分離。因此，首次從包裝箱中取出本產品時，它可能會有些鬆動。但這並不是質量問題，而是設計固有的特性，目的是保證揚聲器能發揮最佳性能。

如在搬運過程中，高音單元經過移動，或需要調整位置；可以稍微向前或向後移動，確保高音單元的後部與揚聲器箱體的後部對齊；也可微微地旋轉高音單元，以便確保Bowers & Wilkins 品牌標誌垂直。調整時，不得強行讓高音單元的位置超過軟擋板。

注：調整位置時，請務必小心操作，切勿損壞退耦組件，如對調整高音有任何疑問，請諮詢經銷商，尋求幫助。

2. 擺放位置

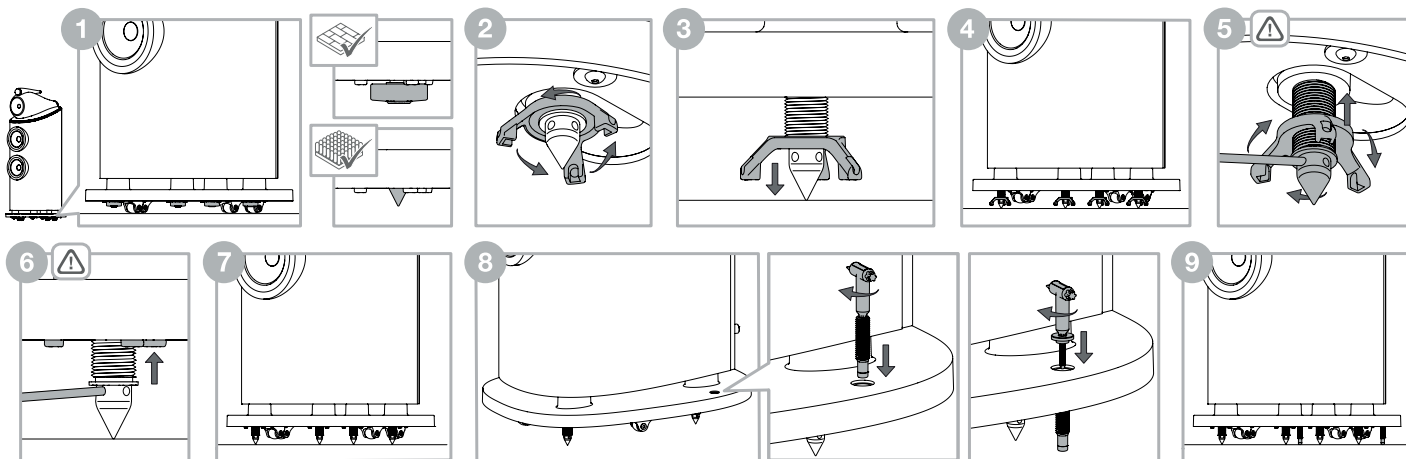

安裝揚聲器

801 D4, 802 D4和803 D4的安裝為座地式，並配備滾輪以便將其定位。盡可能使用附帶的釘腳確保把它固定在地板上。



重要安全指示

腳釘鋒利，請勿觸摸。

注：如果您將本產品安裝在很厚的地毯上，由於輪子阻礙，揚聲器無法僅依靠釘子固定，您可能希望使用5mm艾倫內六角扳手將輪子從箱體底部卸下。由於揚聲器自身的重量，拆卸輪子只應由兩個人來完成，一個負責扶住揚聲器並向一旁傾斜，另一個負責卸下輪子。我們建議，在拆卸或重新裝回輪子時，使用合適的楔子或擋板防止揚聲器意外傾倒到板上。

當揚聲器處於正確位置後，可鬆開底座內置的釘腳。把手指放在底座與地板之間的縫隙，尋找四個釘腳杯的位置。如揚聲器放置在堅硬的地板上，請保留釘腳杯以保護地板。如揚聲器放置在地毯上，可除下以磁力吸附的四個釘腳杯，並保留以備將來使用。釘腳已準備好可調低到位置。

於每個釘腳/釘腳杯正上方的位置，您會感覺到一個三齒鎖緊螺母。用手指旋轉鎖緊螺母，把釘腳/釘腳杯調低至地上，如上面第2步所示。如鎖緊螺母太緊而無法轉動，可於每個齒端插入隨附的金屬棒來旋轉，以鬆開鎖緊螺母（見上圖）。

繼續旋轉鎖緊螺母可使釘腳/釘腳杯接觸地板，並使揚聲器提起以離開滾輪。重複此過程，調整四個釘腳/釘腳杯的高度，確保揚聲器站穩不搖晃。

要固定釘腳/釘腳杯，請把金屬棒插入釘腳的四個孔之一。使用金屬棒停止釘腳旋轉，旋轉鎖緊螺母，如上面步驟5所示。當鬆開鎖緊螺母後，取出金屬棒，並繼續旋轉鎖緊螺母返回它在底座的鎖定位置。為了確保鎖緊螺母穩固鎖定，重新把金屬棒插入釘腳的四個孔之一。透過金屬棒把釘腳保持在適當的位置時，使用手指來轉動鎖緊螺母，直到它不再旋轉。為每個釘腳重複此步驟。

當釘腳固定到位後，則應安裝固定器，以盡可能減少揚聲器被意外撞倒的風險。固定器應穿過底座，然後用T45工具順時針旋轉固定器，直到橡膠吸嘴穩定在地板上。

固定器不應擰得過緊，避免腳釘懸空無法承重而降低穩定性，影響音質。一旦將固定器調低到固定器蓋可以擰進固定器頂部的位置時，應使用T45工具輕輕擰緊，直至固定器固定在底座的凹槽內。

如需調整揚聲器的位置，則必須拆除固定器蓋，在移動揚聲器之前，應調高固定器，將腳釘收回底座中。操作這些步驟時，請使用T45工具，逆時針旋轉取下固定器蓋，然後使用T45工具，逆時針旋轉調高固定器。調高固定器後，將金屬棒插入腳釘的四個孔之一，用金屬棒固定住腳釘，用手指轉動已鎖緊的螺母，按照上文步驟2擰鬆。繼續旋轉直到它不再轉動；這將確保鎖緊螺母和釘腳啮合。現在旋轉鎖緊螺母，如上面步驟3所示，釘腳將開始上升返回底座。當釘腳已返回底座，請放回釘腳杯(如已除去)，現在可重新定揚聲器位置。

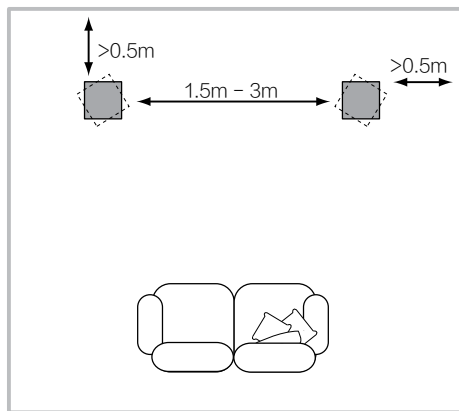

揚聲器的定位

無論是在立體聲還是家庭影院的安裝中，要設法確保每個緊貼揚聲器周圍的物件在聲音特色上類似。例如，如果一個揚聲器的周圍是無遮蔽的牆，而另一個揚聲器的周圍是軟性陳設品或窗簾，則整個聲音品質和立體結像則可能受到影響。

傳統立體聲系統

首先，揚聲器應該定位在一個等邊三角形的兩個角的1.5至3米之間，而等邊三角形的第三角應該在視聽區。揚聲器至少應放置在距離背牆和側牆0.5米的地方（如上圖所示）。

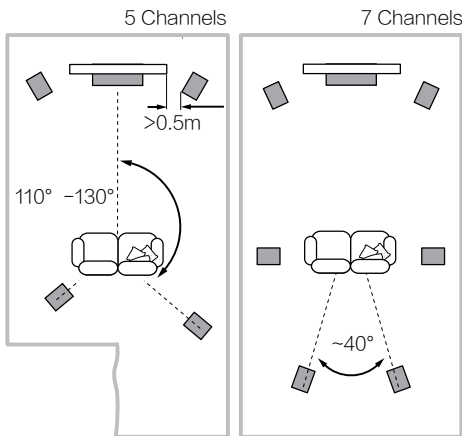

家庭影院系統

如果揚聲器被用於家庭影院中的前聲道，他們應該放置在較雙聲道相互更近的位置，因為環繞聲道趨向於將結像加寬。將揚聲器放置在離螢幕約0.5米之內也有助於使聲音結像與視覺影像成比例。猶如傳統的立體聲定位一樣，揚聲器應該處於離任何一側牆至少0.5米的理想位置。

3. 連接

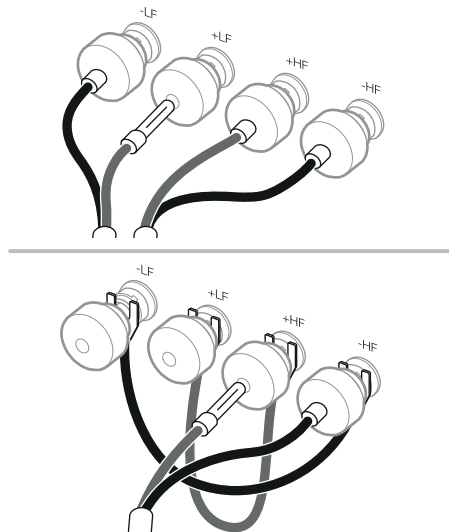

重要安全指示

應在關閉音頻設備的情況下完成所有連接工作。如在音頻設備運行時，接觸未絕緣的揚聲器端子或接線可能會造成不適。

801 D4, 802 D4和803 D4揚聲器的插座適用於多種接線頭：4毫米香蕉插、6毫米和8毫米(1/4英寸和5/16英寸)的錐形接頭或直徑在4毫米(5/32英寸)以內的裸線。



重要安全指示

在某些國家，尤其是歐洲國家，使用4毫米香蕉插被認為具有安全危險，因為它們可以用於插入無遮蔽的電源座插孔。為了遵從歐洲電工標準化委員會CENELEC的安全規定，接線端上的4毫米孔由塑膠插腳封閉。如果閣下在任何執行這種規定的國家內使用這些產品，請確保兒童或其他不知情人士勿以危險的方式使用香蕉插。如要使用香蕉插頭，拆下塑料栓即可。

在選擇揚聲器接線時，請向經銷商諮詢。總電阻抗應低於揚聲器規格中所建議的最大值，並使用低電感的接線，以避免高頻減弱。

4. 調試及暖機

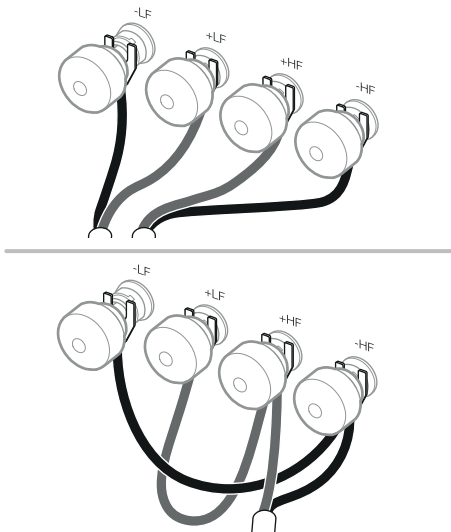

每台揚聲器的背部均有兩對插座，可用於雙線連接(上左)。對於傳統的單線連接，使用隨附的接線與同極性的插座相連。雙線連接可改善低層次細節的解析度。

連接時請確保將揚聲器的正極端(配有紅色環)連接到放大器的正極輸出端，而且揚聲器的負極端(配有黑色環)保持連接到放大器的負極輸出端。錯誤連接雖然不會造成損壞，但會導致劣質立體聲像效果及損失低音。請務必將插座蓋鎖緊以避免嘎嘎作響。

在微調前，確保安裝中的所有連接正確且安全。

一般來說，把揚聲器移離牆壁可降低低音。揚聲器後的空間會幫助創造出一種聽覺上的深度感。相反，把揚聲器移近牆壁則可增加低音。

如果低音的頻率不均衡，這很可能是因為試聽室裡的諧振模式引起的。即使揚聲器或試聽的位置很小的改變都可以使諧振對聲音的效果產生很深的影響。設法移動試聽的位置或者將揚聲器放在不同的牆旁邊。大件傢俱的存在及其位置也會影響諧振模式。

假如中心圖像缺少焦點，可試著將揚聲器彼此離得更近或者使其向內成一個角度，這樣它們就可以正對著試聽的位置。

如果音質太過明快，則在房間內增加軟性的陳設品(如較重的窗簾)可以幫助平衡音質。相反，在房間內減少軟性的陳設品可以使遲緩的音質變得明快。

要使聲音層次更清晰，請抓住中低音面網的邊緣，輕輕向箱體外拉以將其移除。

在初始試聽階段，揚聲器的性能會發生細微變化。如果揚聲器被安裝在較冷的房間內，驅動裝置的阻尼複合元件和懸掛材料會需要一些時間來恢復其正確的機械性能。驅動裝置的懸掛部分也會在最初使用的幾小時內鬆動。使揚聲器達到理想性能狀態的時間將因以前的儲存條件和使用方法而有所變化。作為使用指引，可以用一周時間來穩定溫度的影響，或者用平均使用15小時的時間來使機械部分達到理想的设计性能。

箱體表面通常僅需要除塵。建議閣下使用產品隨附的布塊。如果想要使用噴霧劑或其它清潔劑，請將清潔劑使用在布塊上，不要直接噴到產品上，並先在一小塊面積上試用，因為有些清潔產品可能會損壞表面。請勿使用具有磨蝕性，包含酸、鹼或抗菌劑的產品。請勿對驅動單元使用清潔劑。請避免觸摸驅動單元，因為可能導致損壞。

儘管Bowers & Wilkins揚聲器使用真木外飾，其板材均通過精選，並使用耐紫外線漆處理，以減低隨時間而產生的顏色變化。然而，就像所有的天然材料一樣，表面飾板將受到環境的影響並產生不同程度的顏色變化。可通過將飾板表面同等平均地置於陽光下以修正顏色不一的現象，直到顏色統一。此過程可能需要數天或數星期，但是可通過小心使用紫外線燈來加速此過程。木質飾板表面應遠離直接熱源，例如，發熱器和暖氣出風口，以減小木質板材開裂的可能性。

高音單元外殼具有紋理飾面，搬運時表面可能會留下人為痕跡，可使用隨附的清潔布順著表面紋理擦拭清潔。

800 鑽石系列揚聲器外覆皮革材料，可用柔軟的干布清除表面灰塵。頑固污垢可用超細纖維布沾濕溫水去除。請勿用纖維布揉搓皮革或使用清潔洗滌劑及皮革上光劑，否則可能會損壞揚聲器。

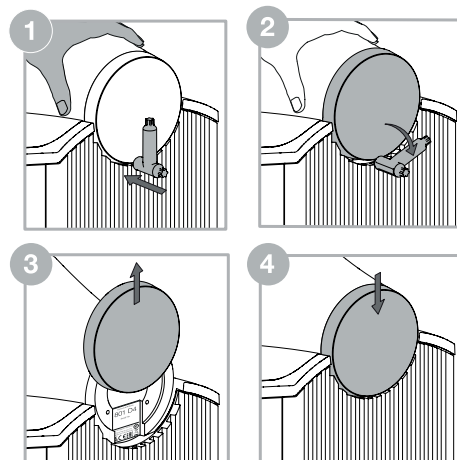



如需聯繫客戶服務團隊了解800鑽石系列揚聲器，您需要提供揚聲器的具體產品型號和序列號。這些數字可在產品的外包裝和中音後蓋的下方找到。

在取下中音後蓋時，可將一隻手放在中音上扶穩，然後用另一隻手小心地將卸取工具的楔形端插入後蓋與散熱器之間。小心地擰動楔形工具，鬆開後蓋，然後用手向上滑動後蓋，就可以看到產品序列號和合規信息。

注：在拆卸和裝回後蓋時，注意不要損壞後蓋、頂部、散熱片和周圍部件的表面。

更換後蓋時，應從其頂端背部，向下滑動後蓋，輕輕向下推至靜止位置。

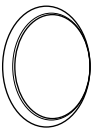
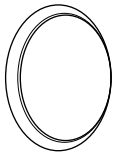
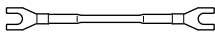
1. 開梱

| | |
|---|---|
|  | 2 |
|  | 4 |
|  | 4 |
|  | 4 |



内容物

各ペアーのスピーカーの付属品

ミッドレンジグリル2枚
 パスグリル4枚
 リンクワイヤーケーブル(4本)
 スタビライザー4本
 スタビライザーキャップ4本
 T45スタビライザー調整・ミッドレンジ・
 エンドキャップ取り外しツール1本
 トミーバー(スピーカー高さ調整用バー)
 クリーニングクロス

801 D4、802 D4および803 D4ダイヤモンドは非常に重いので、このスピーカーを使用する部屋で、2人で開梱することを強くお奨めします。また、スピーカーの表面仕上げに傷が付かないよう、予防策として宝飾品を外す方がよいでしょう。

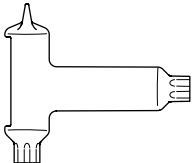
上の表は、801 D4、802 D4および803 D4に同梱されている構成部品を示しています。万が一いずれかが欠けていたら、スピーカーを購入された小売店に連絡してください。

| | |
|---|---|
|  | 4 |
|  | 1 |
|  | 1 |
|  | 1 |

グリルはすべて磁気で付いています。重いパス/ミッドレンジ用のグリルは、搬送中に動かないように別の仕切に入っています。

ご注意：マグネット装着式のグリルの着脱時には、本製品に傷をつけないように、注意して行ってください。グリルを落とすと、スピーカー/スタンドの台座に傷がつきます。グリルの着脱時に台座を覆うと、傷がつくことを防げます。

トゥイーター・ダイヤフラムは非常にデリケートで傷つきやすい部品です。800シリーズ・ダイヤモンドには、様々な破損からトゥイーターを守るスチール製メッシュグリルが取り付けられていますが、それでも取り扱いや手入れは十分慎重に行ってください。

環境関連情報

本製品は以下を含む国際指令に準拠しています。

- i. 電子・電気機器における特定有害物質の使用制限 (RoHS)
- ii. 化学物質の登録、評価、認可および制限 (REACH)
- iii. 廃電気電子機器指令 (WEEE)

本製品の適切なリサイクルまたは処分方法の指針については現地の廃棄物処理当局にお問い合わせください。

この800シリーズダイヤモンドスピーカーのトゥイーターアセンブリーは、機械的にキャビネットの主要部分から分離されたコンポーネントです。このように、製品が最初にパッケージから取り外されたとき、緩んで見える場合があります。これは故障ではありません：それは本設計の本質的な特徴であり、あなたのスピーカーからの最適な性能を保証します。

輸送中にトゥイーターアセンブリーがわずかに動いてしまい、調整が必要な場合は、アセンブリーをごくわずかに前後に動かして、トゥイーター本体の後部がスピーカーキャビネットの後部と一致するようにすることができます。また、トゥイーターをわずかに回転させて、Bowers & Wilkinsのロゴが垂直方向になるようにすることもできます。これらの調整を行う際には、トゥイーターをやさしく動きが止まった位置以上に無理に押し込まないでください。

注：これらの調整を行うときは、デカップリングアセンブリーを損傷しないように注意する必要があります。トゥイーターアセンブリーの調整について疑問がある場合は、販売店にお問い合わせください。

2. 設置場所

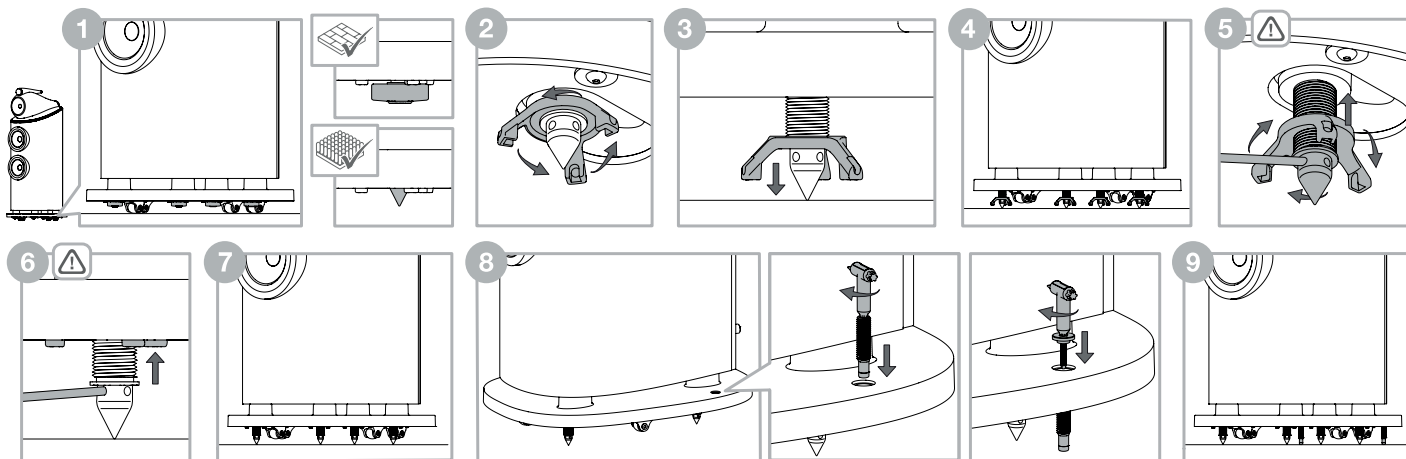

スピーカーの設置

801 D4、802 D4および803 D4は、床置き専用で設計されています。位置を移動するときのためにホイールが装備されています。可能な限り、付属のスパイク脚を使用してスピーカーを床面にしっかりと立たせることが重要です。



重要 安全上の注意

鋭利なスパイクは触れないでください

補足: 設置場所のカーペットがとても厚く、ホイールが妨げとなってスピーカーがスパイクの上に乗らないなどのために、台座底部のホイールを六角棒スパナ(5mm)を使用して外す場合、スピーカーは重量がありますから、作業は必ず二人で、一人がスピーカーを傾けて保持している間に、もう一人がホイールを外すという方法で行ってください。ホイールを取り外したり、取り付け直したりする際に、スピーカーを誤って床に落下するのを防ぐために、適切な布や木を使用することをお勧めします。

スピーカーを正しい位置に設置したら、台座に組み込まれているスパイクを外すことができます。台座と床面との間の隙間に指を入れると、4つのスパイクカップがあるのを確認できます。スピーカーを硬い床の上に置く場合は、床を保護するために、その位置にスパイクカップを置いたままにします。スピーカーをカーペットの上に置く場合は、磁気を帯びている4つのスパイクカップは取り外し、将来使用するときのために保管しておきます。スパイクカップがなくても、スパイクは位置を下げることができます。

各スパイク/スパイクカップの真上には、三つ叉ロックナットがあります。手順2の上記の指示を参照して、指でロックナットを回し、床面に向かってスパイク/スパイクカップを下げます。回す際にロックナットがきつすぎる場合は、三つ叉の1つの端にある穴に付属の金属棒を差し込んで回し、ロックナットを緩めます(上図を参照)。

スパイク/スパイクカップが床面に届いたら、ロックナットを引き続き回して、スピーカーをホイールから持ち上げます。4つのスパイク/スパイクカップすべてでこの操作を繰り返し、高さを調整して、スピーカーが揺れたりせずしっかりと設置されていることを確認します。

スパイク/スパイクカップを所定の位置に固定するには、金属棒をスパイクの4つの穴の1つに挿入します。手順5の上記の指示を参照して、スパイクが回らないように金属棒を使用して、ロックナットを回します。ロックナットが緩んだら、金属棒を取り外し、台座に固定されていた位置にスパイクが戻るまで、さらに回し続けます。金属棒を再度スパイクの4つの穴の1つに差し込み、ロックナットが所定の位置にしっかりと固定されていることを確認します。金属棒が所定の位置にスパイクを固定している状態で、指でロックナットを回らなくなるまで回します。各スパイクでこの操作を繰り返します。

スパイクが所定の位置に固定されたら、スピーカーが誤って倒されるリスクを最小限に抑えるために、スタビライザーを固定します。T45ツールを使用してスタビライザーを時計回りに回し、ゴムの先端が床に固定されるまでスタビライザーを所定の位置に下げます。

スパイクに重みがないと安定性が低下し、性能が損なわれることを避けるために、スタビライザーを過度に締めないでください。これにより、安定性が低下し、パフォーマンスが低下します。スタビライザーが所定の位置に下がったら、キャップをスタビライザーの上部にねじ込み、台座のくぼみに収まるまでT45ツールで静かに締めます。

スピーカーの位置を変える必要がある場合は、スタビライザーキャップを取り外し、スタビライザーを持ち上げ、スパイクを台座に戻してから製品を移動します。これを行うには、T45ツールを使用して反時計回りに回してスタビライザーキャップを取り外し、次にT45ツールを使用して反時計回りに回してスタビライザーを持ち上げます。スタビライザーが上がったら、金属棒をスパイクの4つの穴の1つに挿入し、金属棒がスパイクを所定の位置に保持した状態で、上記の手順2の手順に従って、指を使用してロックナットを回します。引き続きロックナットを回らなくなるまで回します。このことはロックナットとスパイクが噛み合っていることを示しています。ここで、手順3の上記の指示を参照して、ロックナットを回してください。スパイクが上昇して台座に戻り始めます。スパイクが台座に戻ったら、(取り外していた場合は)スパイクカップを置き換えます。これでスピーカーの位置を移動することができます。

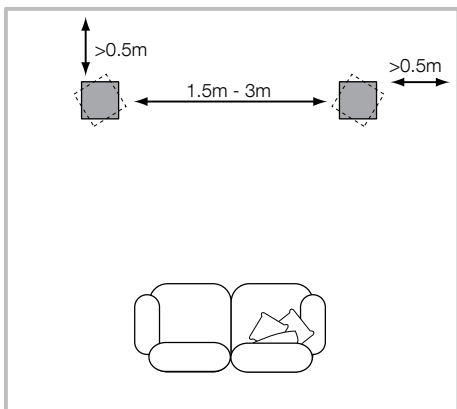

スピーカー設置位置

ステレオ又はホームシアターのどちらの場合でも、スピーカーの設置はそれぞれのスピーカーの設置環境が、音響的特性において同じになるように行ってください。例えば片方のスピーカーが露出した壁のすぐ近くに設置され、もう一方のスピーカーが軟らかい家具やカーテンの近くに設置されたとします。この場合は、総合的なサウンドクオリティとステレオイメージの両面で妥協した形になります。

従来のステレオシステム

始めに、左右のスピーカーを1.5mから3m離して設置し、次に左右のスピーカーがリスニングポジションを頂点とした2等辺三角形の位置になるように設置します。スピーカーは、背面および側壁から少なくとも0.5m離して配置する必要があります(上の図のように)。

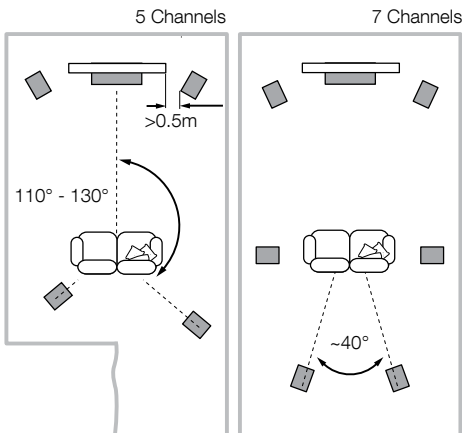

ホームシアターシステム

ホームシアターシステムのフロントチャンネルにこのスピーカーを使用する場合、サラウンドチャンネルが広がりのあるサウンドイメージを作る傾向にあるので、2チャンネルオーディオ(ステレオシステム)セッティングより左右のスピーカーが近くになるように設置してください。また映像のイメージとサウンドイメージのスケールが一致するように、フロントスピーカーはスクリーンの横から約0.5m以内に設置するようにしてください。ステレオセッティングと同様に、スピーカーはあらゆる壁から約0.5m以上離して設置することが理想的です。

3. 接続

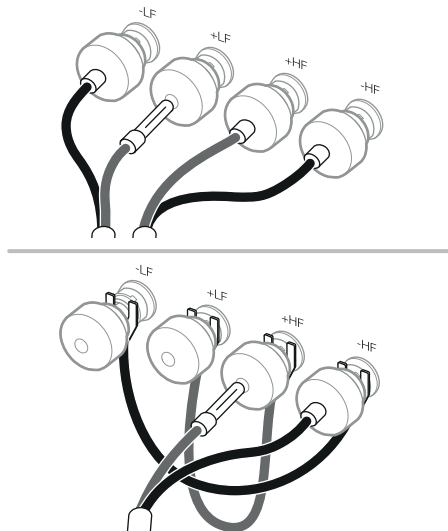

重要安全上の注意

すべての接続は、オーディオ機器の電源をオフにして行う必要があります。電源を入れたままでの操作でオーディオ機器の結線をする場合、絶縁されていないスピーカー端子に触れたり、配線したりすると、不快な感覚が生じることがあります。

801 D4、802 D4および803 D4ダイヤモンドスピーカーの端子は様々なケーブル端子に対応しています。4mm バナナプラグ、6mm および 8mm (1/4 インチ および 5/16 インチ) スペードプラグ、または直径最大 4mm (5/32インチ) までの裸線などです。



重要な安全上の注意

特にヨーロッパ諸国などの一部の国では、4mmバナナプラグは、シャッターのない電源ソケットの穴に挿入される可能性があるため、潜在的に安全上の危険があると考えられています。欧州のCENELEC 安全規則に準拠するため、端子の先端の4mmの穴はプラスチック・ピンで塞がれています。これらの条件が適用される国でこの製品を使用する場合は、子供や知識のない人物が危険な方法でバナナプラグを使用できないようにしてください。バナナプラグを使用する場合は、プラスチックピンを取り外してください。

スピーカー・ケーブルを選ぶ際には販売店に問い合わせてください。総インピーダンスはスピーカーの仕様で推奨される最大値より低くし、低インダクタンス・ケーブルを用いて高音域が減衰しないようにしてください。

4. 微調整と慣らし運転

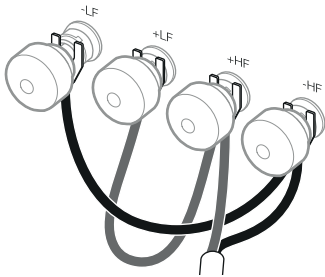
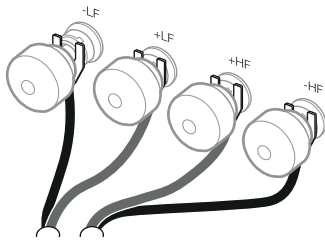

各スピーカーの背面には、バイ・ワイヤリングが可能な2組の端子があります(左上)。従来のシングル・ワイヤ接続を行う場合は、付属のリンク・ワイヤで同じ極性の端子をつないでください。バイ・ワイヤリングにすると低域のディテールのレゾリューションを改善することができます。

スピーカーのプラス端子(赤いリング)をアンプのプラス出力端子に、スピーカーのマイナスの端子(黒いリング)をアンプのマイナス出力端子に必ず接続してください。接続を誤っても破損することはありませんが、音像が損なわれ、低音が失われます。端子のキャップは必ず完全に下まで回して締め、ガタつかないようにしてください。

ファインチューニングの前に、もう一度全ての設置と接続が正しく且つ安全に行われているか確認して下さい。

一般的に壁からスピーカーを遠ざけると低音域の量が少なくなります。スピーカーの後ろにスペースをつくることによって、音場の奥行き感を得ることができます。逆に言えばスピーカーを壁に近づけることによって低音域のボリュームを増やすことができます。壁からの距離を変えずにスピーカーに低音域のふくらみを低減させたい場合には、スピーカーのバスレフポートにフォームプラグ挿入してみてください。

もし低域が周波数的にフラットではないと思われたら、それはリスニングルームの共振モードのために発生している可能性があります。スピーカーの位置又はリスニングポジション等の小さな変更で、これらの共振の影響が改善される場合もあります。リスニングポジションを移動するか、または異なった壁に沿ってスピーカーの設置位置を変更してみてください。大きな家具の位置や配置の共振モードに影響します。

センターイメージのフォーカスがあいまいな場合は、左右のスピーカーの間隔をもっと狭めるか、スピーカーの設置角度をリスニングポジションの前に合わせ、もっと内側に向けてと改善される場合があります。

再生した音が高音域に偏っていると感じられた時は、部屋に音を吸収するような柔らかい家具等を増やしてみてください。(例えば重たいカーテンを使用する等)おそらくサウンドバランスを整える助けとなります。また逆に、再生した音がこもった感じになった場合は、それらの家具を減らしてみてください。

最もシャープな音を聞きたい場合は、バス/ミッドレンジのグリルの端をつかんでキャビネットからそっと引っ張り、グリルを取り外してください。

スピーカーの性能は、御使用になるにつれて微妙に変化します。スピーカーが冷たい環境に保管されていた場合、ドライユニットのダンピング材とサスペンションが本来の機械的特性を取り戻すまで、しばらく時間が掛かります。ドライユニットのサスペンションは音量やソースにもよりますが、鳴らし始めてから1時間くらいで徐々にほぐれてきます。スピーカーが意図された性能を取り戻すまでにかかる時間は、開梱までの保管条件や、どの様に使用されるかによって異なります。目安としては、温度による影響を安定させる為、ご使用される状況で1週間、また意図されたデザイン特性に達するために、平均15時間スピーカーを鳴らすことを見込んでください。

5. お手入れ

キャビネットの表面は、普段はほこりを払うだけで十分です。製品付属の布を使用することをお勧めします。スプレー式クリーナー等のクリーナーを使用する場合は、一部のクリーナーでは表面にダメージを与えることもありますので、クリーナーを直接製品に吹き付けるのではなく、布に吹き付けて、まず狭い範囲で試してください。ドライブ・ユニットにはクリーナーを使用しないでください。ダメージを与える可能性がありますので、ドライブ・ユニットには触れないで下さい。

Bowers & Wilkinsでは、リアルウッド仕上げのスピーカーには最高級の化粧板を選び、色の経年変化を最小限にする紫外線抵抗色のカラー塗料で処理しています。それでも、あらゆる自然素材と同様に、化粧板は、環境の影響を受け、ある程度の色の変化が予想されます。色の変化は、化粧板の全表面を、色が一樣になるまでむらなく均等に日光をあてることで修正できます。この処理には数日または数週間かかる場合がありますが、紫外線ランプを注意して使用することで所要時間を短縮することができます。また、化粧板の表面に亀裂が入る可能性を最小限に抑えるために、ラジエーターや暖気排出口等の直接的な熱源から離れた場所に置いてください。

トゥイーターハウジングには、取り扱い時に表面に跡が残る可能性のある質感加工された表面仕上げであり、表面の質感に合わせて、付属のクリーニングクロスでハウジングの周りを拭いてクリーニングする必要があります。

800シリーズDiamondラウドスピーカーのレザーで覆われた表面は、柔らかな乾いた布を使ってほこりを落とすことができます。染みがついた場合は、マイクロファイバークロスをぬるま湯で湿らせて、レザーを軽くたたくようにして、染みを取ってください。レザーをクロスでこすったり、洗剤を使ったり、レザーポリッシュ(皮革用艶だし)を使用しないでください。本製品を傷める恐れがあります。

6. シリアルナンバーとモデル情報の提示

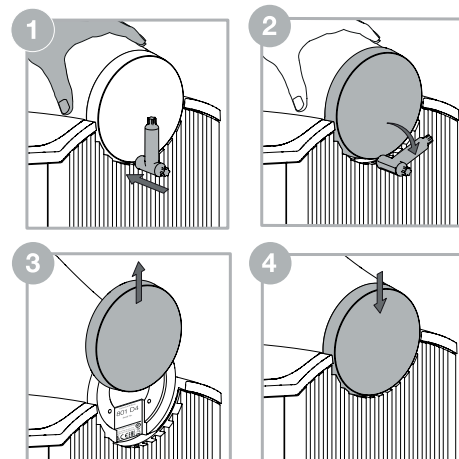



800シリーズDiamondスピーカーについてカスタマーサービスチームと話す必要がある場合、お客様固有のスピーカーを説明するモデル名 (FP) とシリアルナンバーを提示する必要があるかもしれません。これらの番号は、製品が納入された外箱とミッドレンジエンドキャップの下に記載されています。



ミッドレンジエンドキャップは、片手でミッドレンジヘッドを安定させてから、もう片方の手で取り外しツールのウェッジエンドをエンドキャップとヒートシンクの間に慎重に挿入することで取り外すことができます。ウェッジツールを慎重にねじってエンドキャップを外し、エンドキャップを手で上にスライドさせると、シリアルナンバーとモデル情報が表示されます。

注: エンドキャップを取り外して再装着する際には、エンドキャップ、ヘッド、ヒートシンク、およびその周辺の部品を損傷しないように注意してください。

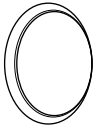
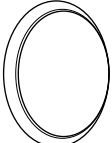
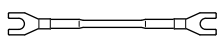
エンドキャップは、後頭部のマウントにスライドして戻し、下向きに軽く押しつけて静止位置に戻すことで交換することができます。

1. 박스 개봉

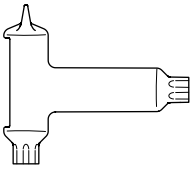
| | |
|---|---|
|  | 2 |
|  | 4 |
|  | 4 |
|  | 4 |

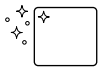
| | |
|---|---|
|  | 4 |
|  | 1 |
|  | 1 |
|  | 1 |

내용물

각 한 조의 스피커는 다음 도구와 함께 제공됩니다:

- 2 미드 레인지 그릴
- 4 베이스 그릴
- 4 터미널 링크 와이어
- 4 스태빌라이저
- 4 스태빌라이저 캡
- 1 T45 스태빌라이저 조정 및 미드 레인지 엔드 캡 제거 도구
- 1 금속 스파이크 조정 막대
- 1 청소용 천

801 D4, 802 D4 및 803 D4는 설치할 장소에서 2명 이상이 포장을 해체하실 것을 추천합니다. 또, 스피커의 표면 마감에 흠이 나지 않도록 예방책으로서 보석 장식품은 벗는 편이 좋습니다.

801 D4, 802 D4와 803 D4 포장 안에 포함되어 있는 부속물을 상기 표에 나타냈습니다. 만약 부속물 중 포함되지 않은 것이 있다면 구입처에 문의하여 주시기 바랍니다.

플로어 스탠드를 사용할 경우 전용 스탠드 FS-HTM D4를 권장합니다. FS-HTM D4는 HTM81 D4나 HTM82 D4 스피커를 4° 또는 8° 각도로 조절이 가능합니다. 이 범위는 리스너가 앉았을 때 스피커를 리스너의 귀 높이로 향하기 쉽게 조절할 수 있는 각도입니다. 플로어 스탠드 조립 방법은 안전과 성능을 위해 중요하므로 매뉴얼을 참조하십시오.

주의: 자석으로 부착된 그릴을 장착하거나 분리할 때 제품에 자국을 내지 않도록 주의해야 합니다. 그릴을 떨어뜨리면 스피커/스탠드 플린스에 자국을 냅니다. 그릴을 장착하거나 분리할 때 플린스를 덮어 이 문제를 완화할 수 있습니다.

트위터 다이아프램은 손상되기 매우 쉽습니다. 800시리즈 다이아몬드에는 스틸 그릴 메쉬가 장착되어 있어 예상치 못한 손상으로부터 트위터를 보호합니다. 그러나 스피커를 다룰 때나 청소할 때는 주의해야 합니다.

환경 정보

본 제품은 다음을 포함한 국제 지침을 준수하고 있습니다.

- i. 전기전자제품에 대한 유해물질의 사용제한 (RoHS)
- ii. 화학물질관리제도(REACH)
- iii. 폐전기전자제품처리지침(WEEE)

포장재나 제품을 폐기할 경우 재활용 가능 자원의 분리 배출요령에 따라 수거하여 주십시오.

800 Series Diamond 라우드스피커의 트위터 어셈블리는 캐비닛의 주요 부품에서 기계적으로 분리된 비결합된 컴포넌트입니다. 따라서 제품을 포장에서 처음 꺼낼 때 느슨해 보일 수도 있습니다. 느슨해 보이는 현상은 결함이 아니고 디자인의 고유한 기능이며 스피커의 최적 성능을 보장합니다.

트위터 어셈블리가 운송 중에 움직여서 조정이 필요한 경우, 어셈블리를 약간 앞/위로 움직여 트위터 본체의 후면이 스피커 캐비닛의 후면과 정렬되도록 할 수 있습니다. 트위터 어셈블리를 약간 회전시켜 Bowers & Wilkins 로고가 수직 방향이 되도록 할 수도 있습니다. 이러한 조정을 할 때 트위터를 소프트 엔드 스톱을 넘어서는 위치로 강제로 밀어 넣지 마십시오

주의: 어셈블리가 손상되지 않도록 주의해야 합니다. 트위터 어셈블리 조정에 관하여 확실하지 않은 경우 대리점에 지원을 요청하십시오.

2. 설치 위치

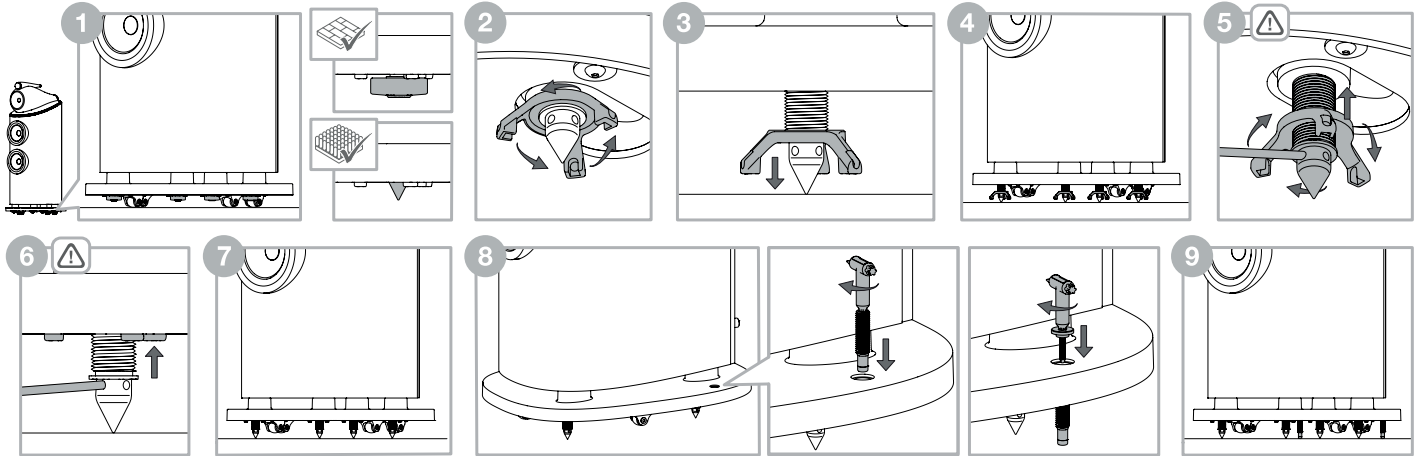
**스피커 설치**

801 D4, 802 D4와 803 D4는 플로어 마운트 전용이며 바퀴를 이용하여 설치 위치까지 이동시키도록 설계되어 있습니다. 가능한 한 부속 스파이크를 사용하여 바닥에 흔들리지 않게 설치하는 것이 중요합니다.

**중요한 안전 지점**

스파이크가 날카로우므로 만지지 마십시오.

주의: 제품을 두꺼운 카펫에 설치할 경우, 스파이크로만 스피커를 고정하도록 바퀴를 분리하여 주십시오. 5mm육각(Allen) 키를 사용하여 받침대의 바닥에서 바퀴를 분리할 수 있습니다. 스피커가 매우 무겁기 때문에 두 사람이 함께, 한 명은 스피커를 기울고 넘어지지 않게 고정을 하고, 다른 한 명은 바퀴를 분리 합니다. 휠을 분리하거나 재 장착하는 도중에 스피커가 실수로 바닥에 떨어지는 것을 방지하기 위해, 적절한 썸기 또는 블록을 사용하는 것을 권장합니다.

스피커가 제자리에 위치하면 플린스(스피커 받침)에 내장된 스파이크를 풀어 내릴 수 있습니다. 플린스와 바닥 사이에 손가락을 넣어 네 개의 스파이크 컵을 찾으십시오. 스피커를 마루에 설치할 경우 스파이크 컵을 스파이크 아래에 배치하여 바닥을 보호할 수 있습니다. 카펫에 스피커를 설치할 경우에는 자력으로 부착되어 있는 네 개의 스파이크 컵을 제거한 후 나중의 사용을 위해 잘 보관하십시오.

스파이크/스파이크 컵 위쪽에 삼지 잠금 너트가 있습니다. 손가락으로 잠금 너트를 풀어 스파이크/스파이크 컵을 바닥 방향으로 내리십시오(그림 2). 잠금 너트가 너무 타이트하면 제공된 메탈 바를 구멍에 삽입하여 돌려 푸십시오. (위 그림 참조)

스파이크/스파이크 컵이 바닥에 닿으면 바퀴가 바닥에서 뜰 때까지 잠금 너트를 더 돌려 스피커를 들어 올리십시오. 나머지 스파이크/스파이크 컵도 같은 방법으로 진행하여 스피커가 흔들리지 않게 단단히 고정하십시오.

스파이크/스파이크 컵을 재위치로 잠그려면 먼저 스파이크의 4개의 구멍 중 하나에 메탈 바를 삽입합니다. 그림 5처럼 메탈 바로 스파이크가 회전하지 않도록 고정한 다음 잠금 너트를 돌리십시오. 잠금 너트가 풀려 있으면 메탈 바를 빼고 잠금 너트가 플린스의 잠금 위치로 돌아갈 때까지 돌리십시오. 잠금 너트를 제자리에 단단히 고정하기 위해 4개의 구멍 중 하나에 다시 메탈 바를 삽입합니다. 메탈 바로 스파이크를 고정하고 손가락으로 잠금 너트가 더 이상 회전하지 않을 때까지 돌리십시오. 같은 방법으로 나머지 스파이크도 반복하십시오.

일단 스파이크가 제자리에 고정되면 라우드 스피커가 뜻하지 않게 넘어질 위험을 최소화하기 위해 스테빌라이저를 장착해야 합니다. T45 도구를 사용하여 고무 팀이 바닥에 놓일 때까지 스테빌라이저를 시계 방향으로 돌려서 스테빌라이저를 플린스를 통해 끼우고 제자리에 내려야 합니다.

스파이크가 가동되지 않는 것을 방지하기 위해 스테빌라이저를 과도하게 조여서는 안되며, 이는 안정성을 감소시키고 성능을 저하시킬 수 있습니다. 일단 스테빌라이저가 제자리에 내려지면 캠이 플린스의 오목한 부분에 놓일 때까지 T45 도구를 사용하여 캠을 스테빌라이저 상단에 끼우고 부드럽게 조일 수 있습니다.

스피커의 위치를 변경해야 하는 경우 제품이 이동하기 전에 스테빌라이저 캠을 분리하고 스테빌라이저를 올리고 스파이크를 제품을 이동하기 전에 플린스로 되돌려야 합니다. 이를 수행하려면 T45 도구로 시계 반대 방향으로 돌려 스테빌라이저 캠을 분리한 다음 T45 도구로 시계 반대 방향으로 돌려 스테빌라이저를 들어 올립니다. 일단 스테빌라이저가 올라오면 금속 막대가 스파이크를 제자리에 고정된 상태에서 금속 막대를 스파이크의 4개 구멍 중 하나에 삽입하고 상기 2단계에서 설명한 대로 손가락을 사용하여 잠금 너트를 돌려 풉니다. 그런 다음 더 이상 회전하지 않을 때까지 잠금 너트를 계속 돌립니다. 그러면 잠금 너트와 스파이크가 체결됩니다. 이제 3단계에서 설명한 대로 잠금 너트를 돌리면 스파이크가 플린스로 다시 올라가기 시작합니다. 일단 스파이크가 플린스로 돌아가면 스파이크 컵(분리된 경우)을 교체하여 스피커의 위치를 변경할 수 있습니다.

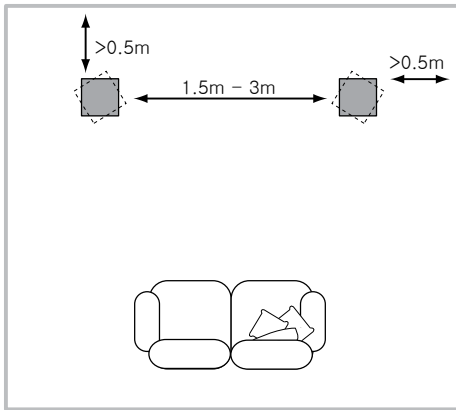

스피커 설치 위치

스테레오 또는 홈씨어터 어느 경우에 있어서도 설치 환경은 스피커 각각의 음향 특성이 동일하게 되도록 하여야 합니다. 예를 들면 한 쪽 스피커는 노출된 벽에 근접하여 배치되어 있고 다른 한 쪽 스피커는 부드러운 가구나 커튼 근처에 배치되면 전체적인 음질과 스테레오 이미지의 양면에서 타협하는 모양이 되어 바람직하지 않습니다.

일반적인 스테레오 시스템

먼저 좌우 스피커의 간격을 1.5m ~ 3.0m 정도 유지시킨 후 좌우 스피커가 청취 위치를 정점으로 한 이등변 삼각형의 위치가 되도록 설치합니다. 스피커는 후면 벽과 모든 측면 벽에서 최소 0.5m 떨어진 곳에 배치해야 합니다(위 그림 참조).

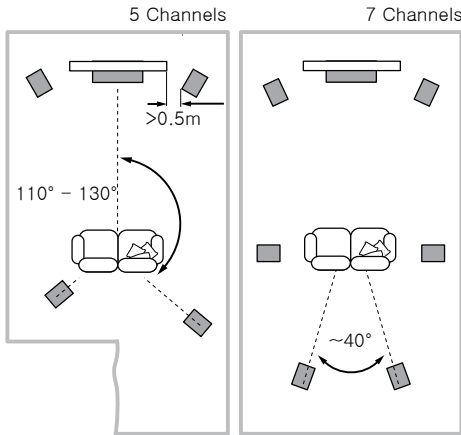

홈씨어터 시스템

홈씨어터 시스템의 프론트 채널에 이 스피커를 사용할 경우, 서라운드 채널이 확대된 사운드 이미지를 만들려는 경향이 있으므로 2 채널 오디오 (스테레오 시스템)의 경우보다 좌우 스피커를 가깝게 설치하여 주십시오. 또 영상 이미지와 사운드 이미지의 스케일이 일치하도록 프론트 스피커는 스크린 가장자리에서 약 0.5m 이내에 설치하여 주십시오. 스피커 높이는 센터 스피커 높이와 스크린의 중심 사이에 위치하도록 하여 주십시오. 스테레오 설치 시와 동일하게 모든 벽면에서 0.5m 이상의 공간이 유지되도록 하는 것이 이상적입니다.

3. 연결

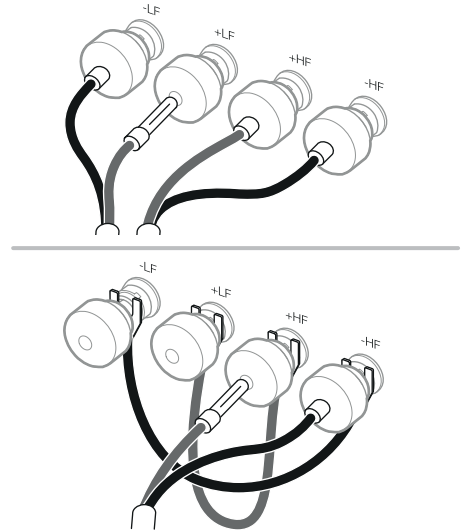

중요한 안전 지점

모든 연결은 오디오 장비를 끈 상태에서 수행해야 합니다. 정상 작동 상태에서 오디오 장비를 사용할 때, 절연되지 않은 스피커 단자 또는 배선에 접촉하면 예기치 않은 결과를 초래할 수 있습니다.

801 D4, 802 D4와 803 D4 스피커 단자는 4mm 바나나 플러그, 6mm, 8mm 스페이드 그리고 4mm 구경의 나선까지 여러 가지로 단말 처리된 케이블을 연결할 수 있습니다.



중요한 안전상의 주의

한국과 유럽을 비롯한 일부 국가의 경우 4mm 바나나 플러그는 전원 콘센트 (차단 셔터가 없는)에 삽입될 수 있기 때문에 잠재적 안전 위험 요소로 간주되고 있습니다. 유럽 전기표준회의(CENELEC) 규정에 부합하기 위해 4mm 구경의 단자 홀은 플라스틱 핀으로 차단됩니다. 이와 같은 조건이 적용되는 국가에서 본 제품을 사용할 경우 바나나 플러그는 어린이나 사전 지식이 없는 사람들에게 위험을 줄 수 있기 때문에 사용할 수 없다는 것을 명심하십시오. 바나나 플러그를 사용하려는 경우, 플라스틱 핀을 제거할 수 있습니다.

스피커 케이블을 선택하려면 구입처에 문의하여 주십시오. 총 임피던스는 스피커의 사양에서 추천되는 최대치보다 낮게 하고 저 인덕턴스 케이블을 사용하여 고역이 감쇠하지 않도록 하십시오.

4. 미세 튜닝 및 실행

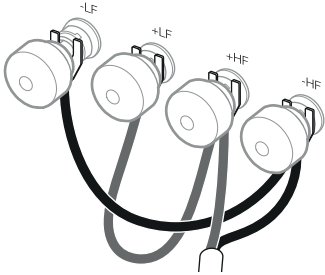
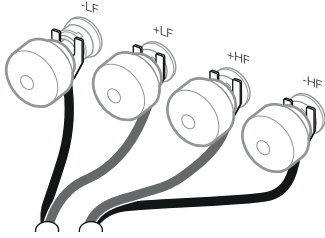

스피커 후면에는 2쌍의 단자가 있어서 바이-와이어링 연결이 가능합니다(왼쪽 상부). 일반적인 싱글 와이어링 연결에서는 부속의 점퍼 케이블로 동일 극성의 단자를 연결하십시오. 바이-와이어링은 로우 레벨 디테일의 해상도를 향상시킬 수 있습니다.

스피커의 플러스 단자(적색)와 앰프의 플러스 출력 단자가, 스피커의 마이너스 단자(흑색)와 앰프의 마이너스 출력 단자가 올바르게 연결되었는지 확인하십시오. 연결이 올바르지 않을 경우 스피커가 손상되지는 않지만 스테레오 이미지가 흐려지고 저역이 손실될 수 있습니다. 단자 캡은 풀어지지 않도록 항상 꼭 조여 주십시오.

튜닝을 실시하기 전에 모든 연결 상태가 올바르게 안전한지 확인하십시오.

일반적으로 스피커를 벽에서 멀리 떼어 놓을수록 저음이 감소됩니다. 스피커 뒤쪽에 공간을 확보해야만 깊이 있는 음장감을 얻을 수 있습니다. 반대로 말하면 스피커를 벽에 가까이 설치하면 저음이 증가합니다.

혹시 저역 주파수가 고르지 않다고 느껴지면 이는 리스닝 룸의 공진 모드 때문일 가능성이 있습니다. 스피커의 위치 또는 감상 위치가 조금만 바뀌어도 이러한 공진의 영향이 개선될 수 있습니다. 감상 위치를 이동하거나 스피커를 다른 벽 쪽으로 옮겨 보십시오. 큰 가구의 위치가 공진모드에 영향을 미칠 수 있습니다.

센터 이미지가 뚜렷하지 않을 경우 좌우 스피커의 간격을 줄이거나 스피커의 설치각도를 청취 위치 앞에 맞추어 좀 더 안쪽으로 향하게 하면 개선될 수도 있습니다.

고음이 많아 소리가 밝게 들릴 경우에는 음을 흡수하는 부드러운 가구 등을 늘리면 (예를 들면 두꺼운 커튼을 사용하는 등) 사운드 밸런스를 조정하는데 도움이 됩니다. 반대로 음이 명료하지 않으면 이런 가구를 줄여 보십시오.

가장 사프한 음으로 감상하시려면 저음, 중음 그릴을 제거하십시오. 그릴 가장자리를 잡은 후 부드럽게 당겨서 캐비닛으로부터 분리하십시오.

스피커의 성능은 초기 사용 기간 동안 미소하게 변화됩니다. 스피커를 차가운 곳에서 보관한 경우에는 드라이브 유닛의 댄핑재 및 서스펜션이 본래의 기계적 특성을 정상적으로 회복하기까지 일정 시간이 소요됩니다. 또한 드라이브 유닛 서스펜션도 처음 한 시간만 사용하면 부드러워집니다. 스피커가 본래의 성능을 회복하기까지 필요한 시간은 보관 조건이나 사용 상태 등에 따라 다릅니다. 스피커가 온도 영향을 받지 않고 안정되기까지는 최소 1주일이 걸리며, 기계적 부품들은 평균 15시간 정도 사용한 후에야 본래의 디자인 특성을 얻을 수 있습니다.

캐비닛 표면은 먼지만 닦으면 됩니다. 에어로졸이나 클리너를 사용할 경우에는 먼저 캐비닛에서 그릴을 조심스럽게 분리하십시오. 스프레이는 캐비닛에 직접 뿌리지 말고 부드러운 천에 뿌려 사용하십시오. 클리너가 스피커 표면에 손상을 주지 않는지 먼저 국부 테스트를 통해 확인하십시오. 연마성이 있거나 산, 알칼리, 향균제를 함유한 제품은 사용하지 마십시오. 드라이브 유닛 표면에는 클리너를 사용하지 마십시오. 드라이브 유닛은 손상될 위험이 있으므로 건드리지 않도록 각별히 주의하십시오.

리얼 우드로 마감되는 Bowers & Wilkins 스피커는 최상급 비니어를 염색, UV를 차단하는 락커로 처리함으로써 오랜 시간이 흘러도 색상 변화가 최소화됩니다. 모든 자연 소재처럼 비니어도 환경에 따라 어느 정도 색상이 변화됩니다. 특히 그릴로 덮여있는 부분이나 그림자로 덮여 있던 부위는 다른 부위보다 색상 변화가 보다 서서히 진행되기 때문에 변색 효과를 쉽게 알 수 있습니다. 색상이 차이가 나게 되면 비니어 표면 전체를 노출시켜 색상이 같아질 때까지 고르게 햇빛을 쬐면 없어집니다. 이 과정은 수일 또는 수주가 걸릴 수도 있으나 UV 램프를 조심스럽게 사용하면 기간을 단축시킬 수 있습니다. 우드 비니어가 갈라지거나 트는 것을 방지하기 위해 라디에이터나 온풍기와 같이 열이 발생하는 기기 근처에는 설치하지 마십시오.

트위터 하우징은 취급 시 표면에 자국이 남을 수 있는 특별한 질감이 있는 표면 마감 처리가 되어 있으므로, 제공된 청소용 천으로 하우징 주변을 표면 질감과 정렬시켜 청소해야 합니다.

800 Series Diamond 라우드 스피커의 가죽으로 덮인 표면은 매끄럽고 마른 천을 사용하여 먼지를 제거할 수 있습니다. 초극세 천에 미지근한 물을 적셔 깨끗해질 때까지 가죽을 가볍게 두드리면 가죽의 얼룩을 제거할 수 있습니다. 가죽에 천을 문지르거나 청소용 세제 또는 가죽 광택제를 사용하지 마십시오. 만약 그렇게 하면 제품이 손상될 수 있습니다.

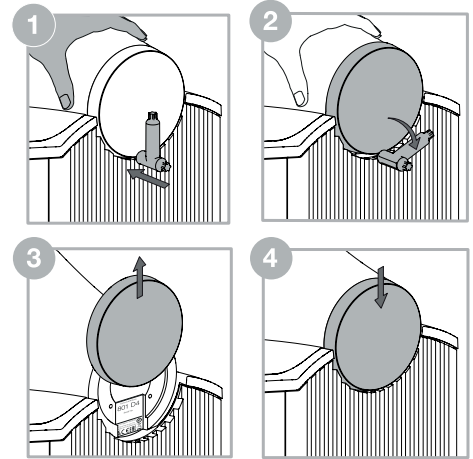

800 Series Diamond 라우드 스피커에 관해 고객 서비스 팀과 상의해야 하는 경우에는, 소유하신 고유한 라우드 스피커를 설명하는 완제품(FP) 및 시리얼 번호를 인용해야 할 수도 있습니다. 제품이 공급된 외부 포장과 미드 레인지 엔드 캡 아래에서 시리얼 번호를 확인할 수 있습니다.

한 손을 미드 레인지 헤드에 올려 고정된 다음 다른 손으로 분리 도구의 쐐기 말단부를 엔드 캡과 히트 싱크 사이에 조심스럽게 삽입하여 미드 레인지 엔드 캡을 분리할 수 있습니다. 쐐기 도구를 조심스럽게 비틀어 엔드 캡을 풀면 식별 번호와 규정 준수 정보가 보이도록 엔드 캡을 손으로 위로 밀어 올릴 수 있습니다.

주의: 엔드 캡을 분리하고 재 장착할 때, 엔드 캡, 헤드, 히트 싱크, 주변 부품의 마감이 손상되지 않도록 주의해야 합니다.

헤드 뒤쪽의 고정대에 다시 밀어 넣고 정지 위치까지 부드럽게 아래로 밀어 엔드 캡을 교체할 수 있습니다.

Bowers & Wilkins

B&W Group Ltd
Dale Road
Worthing West Sussex
BN11 2BH England

EU Importer:
Bowers & Wilkins
Beemdstraat 11
5653 MA Eindhoven
The Netherlands

Copyright © B&W Group Ltd. E&OE
Printed in England